

**Hawera**  
**Tým poradenské služby**

Váš odborný prodejce:

Scintilla AG | Postfach 632 | CH-4501 Solothurn | info@hawera.de

1 619 H00 006 - cs - PT-ACE / AMB-HA

Technické změny vyhrazeny. Výrobce neodpovídá za chyby tisku.

**Katalog sortimentu**



[www.hawera.com](http://www.hawera.com)



Power for Productivity.



**Katalog sortimentu**



Power for Productivity.

Hawera:

# Power for Productivity



Hawera, to jsou výkonné nástroje pro vrtání, sekání a dělení betonu, kamene a zdiva.

V centru pozornosti je produktivní opracování kamene na stavbě. S vůdčí myšlenkou „Power for Productivity“ vyvíjíme, vyrábíme a prodáváme nástroje, které s menšími náklady zabezpečují větší výkon: díky rychlejšímu postupu práce, lepším výsledkům a delší životnosti.

V oblasti práce s betonem a kamenem zaujímá Hawera špičkové postavení. Sortiment dotváří vysoce efektivní nástroje pro řezání stavebních materiálů, dřeva, kovu a plastu.

Díky cíleným investicím do vývoje výroby, vlastní výrobě s vysokými standardy kvality a společně se silnými partnery na trhu chceme naši pozici specialisty na nástroje na trhu dále posilovat.



**Power for Productivity.**



**L** Neutrální kartonové balení s nálepkou bez zavěšení



**M** Neutrální kartonové balení s nálepkou a zavěšením



**N** Kovová kazeta s nálepkou a eurootvorem



**P** Potišťená plastová kazeta s eurootvorem



**Q** Rolovatelný zásobník



**R** Papírový obal s nálepkou bez závěsu



**S** Nebalené zboží s nálepkou

**T** Plastový kufr



















**V** Potišťené kartonové balení s etiketou bez závěsu



**W** Plastový obal s etiketou

## Obsah:

<b>Hawera</b>	 Power for Productivity.	Přední výrobce nástrojů pro opracování kamene 4	
<b>Vrtání</b>		Vrtáky do betonu a do kamene 11      Diamantové vrtáky 9 Vrtáky do kovu 53 Vrtáky do dřeva 83 Děrovky 103	
<b>Sekání</b>		Upínání SDS-plus 129 Upínání SDS-max 133 Šestihhranné upínání 135 137	
<b>Diamantové dělení a vrtání</b>		Diamantové dělicí kotouče 143 Diamantové vrtáky 144 158	
<b>Řezání okružní pilou</b>		Pilové kotouče na kov a víceúčelové pilové kotouče 173 Pilové kotouče na dřevo a na stavební materiály 180 185	
<b>Řezání kmitací pilou Řezání pilou ocaskou</b>		Pilové plátky pro kmitací pily 195 Pilové plátky pro pily ocasky 202 219	
<b>Sady</b>		Sady vrtáků do betonu a do kamene 233      Sady sekáčů 246 Sady vrtáků do kovu 236      Sady diamantových vrtáků 247 Sady vrtáků do dřeva 241      Sady šroubovacích bitů 249 Sady děrovek 244	
<b>Moduly</b>		Různé moduly 251	
<b>Přehled</b>		Rejstřík 274 Objednací čísla 280 Přehled typů balení 296	

## Základ úspěchu nástrojů Hawera: Inovace a vlastní výroba







Historie úspěchu firmy Hawera (německy **Hartmetall-Werkzeugfabrik Ravensburg**, tj. továrna na nástroje z tvrdokovu) začíná v roce 1952. **Průkopnictví** při vývoji a výrobě **příklepových vrtáků, vrtáků pro vrtací kladiva** a upínacích systémů **SDS-plus** a **SDS-max**, které ovlivnily celý trh, umožňuje neustálý rozvoj společnosti.

Dnes opouští denně závod více než 50 000 nástrojů. Díky vlastní výrobě nástrojů má Hawera kontrolu nad kvalitou a dostupností výrobků.

### Neustálý rozvoj kompetence

Závod v Ravensburgu se vyznačuje inovací orientovanou na uživatele a konkurenceschopnou výrobu. Velký úspěch zaznamenává nejnovější generace vrtáků pro vrtací kladiva SDS-plus a SDS-max.

1952	Založení budoucí firmy Hawera Hermannem Probstem	
1956	Výroba <b>vrtáků do kamene</b> pro <b>upevňovací techniku</b>	
1964	První výroba <b>vrtáků pro vrtací kladiva</b> v Evropě	
1975	Výroba prvních vrtáků pro vrtací kladiva <b>SDS-plus</b> pro kladiva s rychlovýměnnou spojkou	
1985	Výroba prvních vrtáků pro vrtací kladiva <b>SDS-max</b> pro kladiva s rychlovýměnným sklíčidlem	
1999	Zavedení vrtáků pro vrtací kladiva <b>SDS-plus S4</b>	
2004	Zavedení příklepových a bezpříklepových vrtáků <b>MultiConstruction</b>	
2008	Zavedení vrtáků pro vrtací kladiva <b>SDS-plus X5L</b>	
2010	Zavedení vrtáků pro vrtací kladiva <b>SDS-max SpeedX</b>	
2012	Zavedení vrtáků pro vrtací kladiva <b>SDS-plus PowerLSplus</b>	

## Spektrum nástrojů Hawera:

Klíčovou kompetencí firmy Hawera jsou nástroje pro opracování kamene. Znalosti a zkušenosti ohledně práce s betonem, kamenem, zdivem a dlaždicemi umožňují také vynikající výsledky při vývoji sekáčů a diamantových nástrojů. K tomu se přidávají mnohostranné pilové kotouče pro okružní pily a sortiment pilových plátek pro kmitací pily a pro pily ocasky ze St. Niklausu ve Švýcarsku.



### Vrtáky do betonu a do kamene

Vrtáky pro vrtací kladiva jsou klíčovými výrobky firmy Hawera. Pro vrtací kladiva do 4 kg s upínáním SDS-plus. Nad 4 kg: s SDS-max. Válcové upínání pro přiklepové a bezpříklepové vrtáky.



#### Příkladné inovace:

Nejrychlejší vrták do betonu SDS-max na světě: **POWERLSPMAX**

Šikmo nastavené vedlejší břity  
**> rychlost vrtání**

Robustní břít S z tvrdokovu  
**> prorážecí síla**

Aktivní středící hrot  
**> optimální vedení**



### Sekáče

Vysoký úběrový výkon, dlouhá životnost: rozhodující kvality sekáče. V tom zaujímá Hawera čelní postavení: indukčně kalená ocel, inovativní geometrie břitů, samoostření.



S maximální destruktivní silou: špiče **RTecSPEED** SDS-max

Jedinečná tříštivá šroubovice  
**> efektivnější postup práce**

Hvězdicový břit, samoostřící  
**> 100 hodin velký úběr**

Odrazový prvek RTec  
**> o 30 % vyšší úběrový výkon**



### Diamantové nástroje

Nové inovativní diamantové výrobky: rychlé dělicí kotouče na beton, kámen, keramiku a asfalt s dlouhou životností. Keramické diamantové vrtáky s efektivním použitím na sucho. A na zvlášť tvrdé materiály: s chlazením vodou.



Až o 40 % rychlejší:  
**SUPERUNIVERSAL**

Segmety Speed-Stripes  
**> menší boční tření**

Vyšší diamantové řezací segmenty, navažené laserem  
**> delší doba použitelnosti**

Vyspělá diamantová technologie  
**> rychlost + dlouhá životnost**



### Pilové kotouče pro okružní pily

Univerzální? Rychlý řez? Přesnost? Hawera nabízí vhodný pilový kotouč pro okružní pily na stavbu. S požadovanou roztečí zubů. Pro ruční okružní pily, kapovací a pokosové pily, stolní pily.



Maximální výkon ve všech druzích dřeva: přesný pilový kotouč **SUPERTEC**

Šířka řezu: 3,2 mm  
**> až o 40 % vyšší stabilita**

Tlumicí drážky „VibrationControl“  
**> čistý, klidný řez**



### Pilové plátky pro kmitací pily / pro pily ocasky

Lepší výsledky se správným pilovým plátkem. Barevný kód určuje oblast použití, speciální geometrie zubů zajišťuje výsledek řezání a pro každé nářadí je zde správná stopka.



Světová novinka: na obou stranách bez otřepů **EXTRA-CLEAN** for Wood

Dvě řady zubů uspořádané v různých úhlech:  
**> bez otřepů nahore**  
**> bez otřepů dole**

## Efektivní, spolehlivé a odolné proti opotřebení u pozemních a inženýrských staveb



Velké stavby s sebou přinášejí procesy, které se musí xkrát opakovat. Například usazování kotev. V takovém případě je rozhodující, jak **rychle** vrták pracuje, jak **spolehlivé** jsou rozměry vyvrtaných otvorů a **kolik** rozměrově přesných **otvorů** zvládne jeden vrták.

Hawera je **specialista** v oblasti nástrojů na **opracování kamene**. S širokým **sortimentem** vrtáků a sekáčů a atraktivní novou nabídkou diamantových dělicích kotoučů. S výrobky, které se vyznačují **špičkovými výkony** ohledně ekonomičnosti.

### Profesionální prezentace zboží

Produktivita se netýká pouze stavby. Z hlediska ekonomičnosti je důležité také rychlé a spolehlivé pořízení správného nástroje. Hawera usnadňuje nalezení hledaného výrobku svým přehledným a jasně strukturovaným systémem prezentace zboží (WPS) u odborných prodejců.

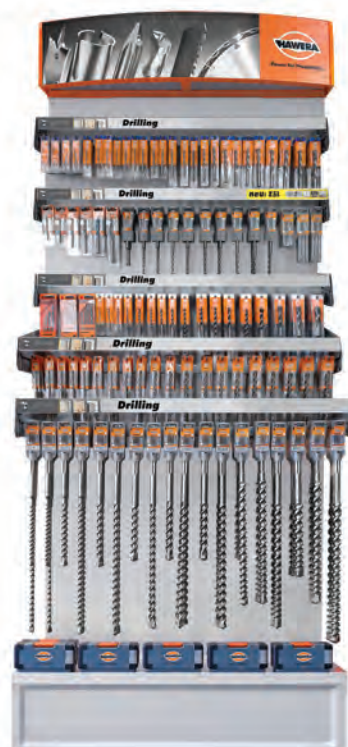

## Rychlé, přesné a flexibilní ve výstavbě interiérů



Na stavbě se setkáváme s nejrůznějšími druhy požadavků: Jednou je zapotřebí rychlá práce, pak je zase na prvním místě kvalita. A nástroj by vždycky měl vydržet co možná nejdéle. Je žádoucí flexibilita. Ideální je, když lze s malým počtem nástrojů pokrýt široké spektrum použití.

S vůdčí myšlenkou „Power for Productivity“ nabízí Hawera sortiment

- > vrtáků do kamene, dřeva, kovu,
  - > děrovek,
  - > pilových kotoučů pro okružní pily,
  - > pilových plátků pro kmitací pily a pily ocasky
- pro práci se všemi nejdůležitějšími stavebními materiály v požadované kvalitě.

Z ekonomického hlediska je zajímavé, že **životnost** nástrojů Hawera je ve všech oblastech **velmi vysoká**.

### Uživatelsky orientované balení

Pro dobrý pracovní výsledek je rozhodující, abyste znali specifické vlastnosti nástroje. Hawera přikládá velký význam tomu, aby uživatel mohl na obalu poznat, jaké spektrum použití a v jaké kvalitě může nástroj pokrýt.



## Informační piktogramy: praktická orientační pomůcka

### Pro určení správného nářadí

#### Vrtání



Vrtací kladivo



Akumulátorový kombinovaný šroubovák



Příklepová vrtačka



Vrtačka



Diamantová vrtačka pro vrtání za mokra



Upínání SDS-plus



Upínání SDS-max



Adaptér Power-Change



Upínání CYL

#### Dělení



Úhlová bruska



Benzinová pila



Stolní pila



Řezačka spár

#### Řezání



Kmitací pila



Kapovací a pokosová pila

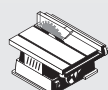

Stolní okružní pila



Ruční okružní pila

### Pro určení speciálního přínosu



Vrtání bez námahy



Dlouhá životnost



Rychlé vrtání



Přesné vrtání



Rychlý postup práce



Delší životnost



Samoostřící



Vysoký úběrový výkon



Rychlý řez



Řezání bez námahy



Větší intenzita příklepu



Čistý řez



Rychlý dělicí řez



Diamantové segmenty



Výkonné řezání



Pro demoliční a záchranné práce



Aktivní středící hrot



5 břitů z tvrdokovu



5břitá hlava z tvrdokovu



Ozubený břit z tvrdokovu



Bez příklepu



100procentní přenos síly



Prüfgemeinschaft Mauerbohrer e.V. (Zkušebna vrtáků do zdiva)





# **Vrtání**

Beton a kámen

Kov

Dřevo

Vrtáky Hawera:

# Přehled



## Vrtáky do betonu a do kamene 11 - 52, 158

Přiklepové a bezpřiklepové vrtáky	20
Vrtáky pro vrtací kladiva	31
Diamantové vrtáky	158
Vrtací korunky	40
Diamantové vrtací korunky, záhlubníky pro elektroinstalační krabice	48



## Vrtáky do kovu 53 - 82

Spirálové vrtáky	58
Záhlubníky	78
Vrtáky na bodové svary	79
Frézovací vrtáky	79
Kuželové vrtáky do plechu a stupňovité vrtáky	79
Příslušenství pro obrábění kovů	81



## Vrtáky do dřeva 83 - 102

Spirálové vrtáky	87	Forstnerovy vrtáky	100
Hadovité vrtáky	91	Kotoučové frézy	101
Ploché frézovací vrtáky	93	Čepové frézy	101
Vrtáky na bednění a na instalace	96	Záhlubníky	102
Sukovníky	98		



## Děrovky 103 - 128

Děrovky	108
Ozubené věnce	127



# **Vrtání** Beton a kámen

Vrtáky Hawera do betonu a do kamene:

# Silně produktivní

## Vytváření větších hodnot

Výkonné výrobky umožňují lepší výsledky pro delší dobu, což je dobrý základ hospodárnosti.

U vrtáků Hawera do betonu a do kamene to znamená:

### > Více otvorů s jedním vrtákem

= Delší životnost.

*Inovace + vysoce kvalitní tvrdokov jako faktory úspěchu*

### > Více otvorů za časovou jednotku

= Výkonnost moderních vrtacích kladiv představuje měřítko pro naše vrtáky do betonu.

*Hawera se vyznačuje vysokou produktivitou*

### > Rozměrově přesnější otvory

= Spolehlivost pro upevňovací techniku.

*Hawera se vyznačuje kompetentností na stavbě.*

## Společně vytvářená nová výkonnostní třída

Vrtací kladiva jsou stále výkonnější a rychlejší. Proto jsou zapotřebí vrtáky, které splňují tyto nové standardy.

Klíčem je optimální odvádění vznikající vrtné moučky.

S inovativní technologií hlav vrtáků a vysoce výkonnými šroubovicemi vytváří Hawera novou generaci vrtáků do betonu a do kamene.

## Výkonná vrtací kladiva (> 3 J) jsou silně v kurzu

Podíly různých výkonnostních tříd na trhu



## POWERLS PLUS

**Novinka**

## Efektivní a rychlý

Nová výkonnostní třída **S4L**

Ø 3 - 26 mm

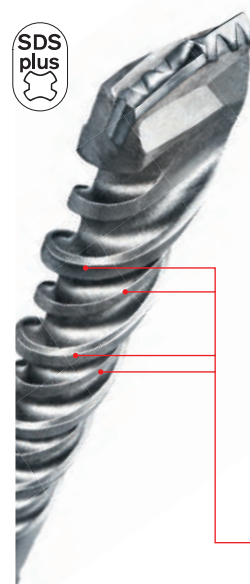

### Aktivní středící hrot\*

Pro aktivní zavrtávání do betonu  
 > velká stabilita a přesnost

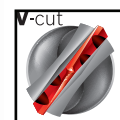

### Ozubený břit z tvrdokovu

Speciální design ve tvaru V  
 > rozdrťí beton na nejmenší vrtanou moučku  
 > rychlý odvod vrtané moučky

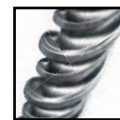

### 4spirálový design Turbo

Nepřetržitě rychlý odvod vrtané moučky  
 > omezuje nežádoucí usazování prachu

\*Ø ≤ 10 mm

## Vrtání bez nepříjemného zasekávání a blokování



Této efektivity je dosaženo díky kombinaci inovativní hlavy vrtáku a velkoobjemové šroubovici, která zabráňuje zasekávání vrtáku.



L

S

# Vrtáky pro vrtací kladiva, SDS-plus + SDS-max

## POWERLSP PLUS Trvale rychlý

 Známy jako **X51**

Ø 5 – 30 mm

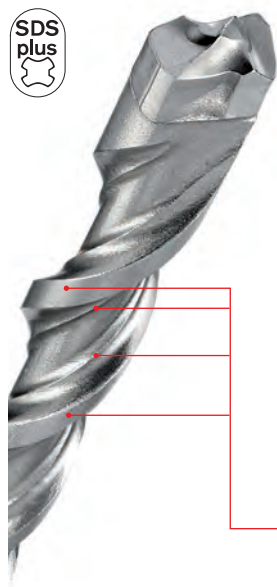

**Aktivní středící hrot**  
Pro aktivní zavrtávání do betonu  
➤ Velká stabilita a přesnost

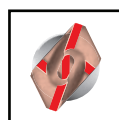

**5břitá hlava z tvrdokovu**  
Tvářené břity pro:  
➤ maximální destrukční sílu  
➤ rychlý postup vrtání



**Design šroubovice 2 x 2**  
Šroubovice s optimalizovanými vibracemi  
➤ obzvláště dobrý přenos síly

### U armování: 3krát delší životnost



Agresivní hlava z tvrdokovu provrtává armování s konstantní výkonností a přesností.



L



S



P



## POWERLSP MAX Přesný a rychlý

 Známy jako **SPEEDX**

Ø 12 – 52 mm

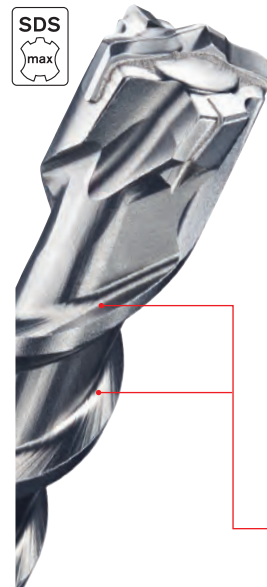

**Aktivní středící hrot**  
Pro aktivní zavrtávání do betonu  
➤ Velká stabilita a přesnost

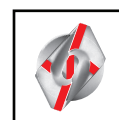

**5 břítů z tvrdokovu**  
Se 2 šikými agresivními vedlejšími břity  
➤ maximální destrukční síla  
➤ rychlý postup vrtání



**2spirálový design Turbo**  
Velkoobjemová šroubovice  
➤ vysoká rychlost

### Profesionální usazování kotev



Hospodárnost díky rychlému postupu práce a dlouhé životnosti.  
Spolehlivost díky rozměrové přesnosti vrtaných otvorů.



L



S



P



Příklepové a bezpříklepové vrtáky, válcové:

## ACTIVEPOWER Výkonný a rychlý

**Novinka**

Nástupce **ELASTICSUPER**

Ø 3 - 20 mm



**Aktivní středící hrot**  
Pro aktivní zavrtávání do betonu  
➤ velká stabilita a přesnost



**Design stopky pro přenos síly**  
Křídla zajišťují, že je vrták pevně zafixovaný ve sklíčidle.  
➤ stoprocentní přenos síly, nejrychlejší postup vrtání



**Plnou parou vpřed:  
o 20 % rychlejší**



Síla nářadí se 100 % přenáší na vrták. To je nová vlastnost válcových vrtáků.  
Užitek: Nedochází k protažení, nepřetržitě rychlý postup práce.



## MULTI CONSTRUCTION Mnohostranný a rychlý

Ø 3 - 20 mm

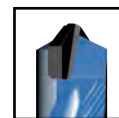

**Ostrý břit z tvrdokovu**  
několikanásobně broušený diamantem  
➤ mnohostranné použití

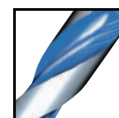

**Inovativní strmá spirála**  
➤ rychlý odvod vrtné moučky a třísek

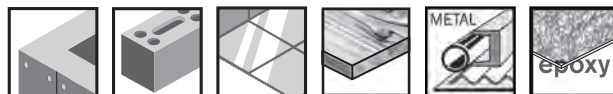

**Vysoce výkonný víceúčelový vrták:  
všeuměl**



Jediný vrták v této třídě, který lze používat pro vrtání bez příklepu i s příklepem.  
Méně častá výměna vrtáků.  
Do betonu, zdiva, keramiky, dřeva, plastu, konstrukční oceli, hliníku.



# Technologický základ

pro výkonnost vrtáků do betonu a do kamene

## Dlouhá životnost / robustnost

díky vysoce kvalitnímu tvrdokovu a nejmodernější technologii spojování

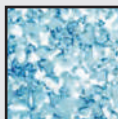

## Velikost zrn

Životnost tvrdokovu je dána velikostí zrn: čím jemnější jsou zrna, tím jsou břity z tvrdokovu odolnější.

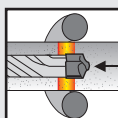

## Složení tvrdokovu

Koncentrace karbidu wolframu ve směsi zrn určuje tvrdost tvrdokovu. Tvrdkov firmy Hawera je velmi jemnozrný a má vysoký podíl karbidu wolframu.

## Technologie spojování hlavy z tvrdokovu a šroubovice

Druh spojovacího procesu (pájení a kalení) je rozhodující pro robustnost a životnost vrtáku.

Metody firmy Hawera: pájení ve vakuu a kalení, pájení AWB a kalení, inovativní difuzní spojovací technologie.

## Optimální odvod materiálu

pomocí procesně optimalizovaných spirál a inovativního designu hlavy



## Ozubený břit z tvrdokovu

Speciální design hlavy zabezpečuje rychlý odvod vrtné moučky do šroubovice.



## Design šroubovice

Je definovaný počtem spirál, průměrem jádra vrtáku a velikostí šroubovice. Rozhodující je optimální vyvážení mezi rychlým odvodem vrtné moučky, přenosem síly a správnou životností.

## Čisté a přesné vrtání

díky důmyslným hlavám vrtáků



## Středící hrot

Pro aktivní vystředění a optimální vedení při vrtání.



## Počet řezných hran

Počet břitů určuje materiál, do kterého lze vrtat (např. 5břítý vrták na armování)

## Indikátor opotřebení

Dokud je indikátor viditelný, je průměr vrtaného otvoru v rozsahu tolerance

## Rychlé upevnění

pomocí upínacích systémů, které určují trh



## SDS-plus / SDS-max / CYL

Pro 100 % přenos síly.

Pro rychlou výměnu vrtáku.



## Power tým Hawera

### Vrtáky do betonu a do kamene

#### Vrtáky pro vrtací kladiva SDS-plus



Rozsah průměrů:

Oblast použití:

Výkonnostní třída:

Výkonnostní profil:

> Životnost

> Rychlost

> Odvod vrtné moučky

#### POWERLSP PLUS

Známý jako **X51**



Ø 5 - 30 mm

Nejtvrší beton, beton s armováním, zdivo, přírodní kámen

★★★★★

•••••

•••••

•••••

#### Vrtáky pro vrtací kladiva SDS-max



Rozsah průměrů:

Oblast použití:

Výkonnostní / cenové třídy:

Výkonnostní profil:

> Životnost

> Rychlost

> Odvod vrtné moučky

#### POWERLSP MAX

Známý jako **SPEEDX**



Ø 12 - 52 mm

Beton, beton s armováním, zdivo, vápenitý pískovec, přírodní kámen

★★★★★

•••••

•••••

•••••

#### Příklepové a bezpříklepové vrtáky

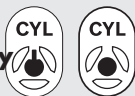

Rozsah průměrů:

Oblast použití:

Výkonnostní / cenové třídy:

Výkonnostní profil:

> Životnost

> Rychlost

> Odvod vrtné moučky

#### ACTIVE POWER **Novinka**

Nástupce **ELASTICSUPER**



Ø 3 - 20 mm

Beton, žula, zdivo, vápenitý pískovec, přírodní a umělý kámen

★★★★★

•••••

•••••

•••••



## Speciální vrtáky:

**POWERLS PLUS** **Novinka**

Nová generace **S4L**



Ø 3 - 26 mm

Tvrký beton, železobeton, zdivo, žula

★ ★ ★

• • •

• • • •

• • • •

**REBAR CUTTER**



Ø 16 - 32 mm

Pro provrtávání armovacího železa v betonu

★ ★ ★

• •

• • •

• •

**CORE CUTTER PLUS**

Přilepová vrtací korunka



Ø 25 - 112 mm

Prorážení otvorů o velkých průměrech do nejtvrďšího betonu a zdiva

★ ★ ★

• • • •

• • • • •

• •

**PERFECTPOWER**



Ø 3 - 25 mm

Betonu, zdivo, vápenitý pískovec, přírodní a umělý kámen

★ ★ ★

• • •

• • •

• • •

**BREAKTHROUGH**

Prostupový vrták



Ø 45 - 80 mm

Prorážení otvorů o velkých průměrech do betonu, zdiva, vápenitého pískovce

★ ★ ★

• • •

• • •

• • • •

**CORE CUTTER MAX**

Přilepová vrtací korunka



Ø 45 - 150 mm

Prorážení otvorů o velkých průměrech do betonu, zdiva a vápenitého pískovce

★ ★ ★

• • • •

• • •

• •

**PERFECTPOWER**



Ø 3 - 25 mm

Betonu, zdivo, vápenitý pískovec, přírodní a umělý kámen

★ ★ ★

• • •

• • •

• • •

**MULTI CONSTRUCTION**



Ø 3 - 20 mm

Dlaždice / keramika do vrypové tvrdosti 8, beton B35, zdivo, cihly, dřevo, plast, vícevrstvý materiál, hliník, konstrukční ocel

★ ★ ★ ★

• • •

• • • • •

• • • •

**SOFT CERAMICS**



Ø 3 - 16 mm

Měkké až středně tvrdé dlaždice, porcelán, keramika

★ ★ ★

• • •

• • •

• • •

## Doporučení pro používání

Vrtáky Hawera do betonu a do kamene:

Oblast použití	<div style="display: flex; justify-content: space-around; text-align: center;"> <div>ACTIVE POWER</div> <div>PERFECT POWER</div> <div>BASIC POWER</div> <div>MULTI CONSTRUCTION</div> <div>SOFT CERAMICS</div> <div>POWER LSP PLUS</div> <div>POWER LS PLUS</div> <div>REBAR CUTTER</div> <div>CORE CUTTER PLUS</div> <div>POWER LSP MAX</div> <div>BREAK THROUGH</div> <div>CORE CUTTER MAX</div> </div>												
	Příklepové a bezpříklepové vrtáky válcové	Vrtáky pro vrtací kladiva SDS-plus						SDS-max					
Armovaný beton							•	•	•*			•	
Beton	•	•					•	•		•	•	•	•
Sřešňovací tašky				•*	•*								
Dlaždice				•*	•*								
Dýhované dřevotřískové desky				•*									
Sádrokartonové desky				•*									
Žula	•						•						
Tvrdé dřevo				•*									
Vápenitý pískovec	•	•	•	•			•	•		•	•	•	•
Keramika				•*	•*								
Zvonivky	•	•		•			•	•		•	•	•	•
Laminované dřevotřískové a dřevovláknité desky				•*									
Plasty				•*									
Duté cihly	•	•	•	•			•	•		•*	•		
Mramor	•	•		•	•*		•	•			•		
Mramor - tvrdý	•			•			•				•		
Zdivo	•	•	•	•			•	•		•	•	•	•
Vícevrstvé materiály				•*									
Pórobeton	•	•	•	•			•	•		•	•	•	•
Břidlice				•*	•*		•						
Plné cihly	•	•	•	•			•	•		•	•	•	•
Měkké dřevo				•*									
Dřevovláknité desky s cementovým pojivem				•*									
Dřevotřískové desky s cementovým pojivem				•*									

\* používejte pouze bez příklepu

## Diamantové vrtací korunky Hawera

	<i>SUPER</i>	<i>WETDRILLSUPER</i>
<b>Oblast použití</b>	<b>Diamantové záhlubníky pro elektroinstalační krabice a vrtání za sucha</b>	<b>Diamantové vrtací korunky pro vrtání za mokra</b>
<ul style="list-style-type: none"> <li>● ideální</li> <li>○ vhodné</li> </ul>		
Asfalt		○
Armovaný beton		●
Silně armovaný beton		●
Čerstvý beton		●
Beton s tvrdými příměsemi		●
Beton se středně tvrdými příměsemi		●
Beton s měkkými příměsemi		●
Betonové panely		●
Dlaždice (keramické)		○
Dlaždice (kameninové)		○
Dlaždice (jemná kamenina)		○
Sádra	●	
Rula, žula		●
Vápenitý pískovec, tvrdý	●	●
Vápenitý pískovec, měkký	●	●
Mramor		●
Párobeton	●	●
Parfýr		○
Pískovec tvrdý	●	●
Pískovec středně tvrdý	●	●
Pískovec měkký	●	●
Šamotové cihly	●	●
Břidlice		○
Pálené cihly / trubky	○	●
Vymývaný beton		●
Cementové cihly / trubky		●





Příklepový a bezpříklepový vrták Hawera:

## ACTIVE POWER

Příklepový výkonný vrták – specialista na beton, kámen a zdivo, podle ISO 5468

Nástupce **ELASTICSUPER**

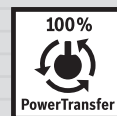

### Konstrukce hlavy příklepového vrtáku

> vysoký vrtací výkon a dlouhá životnost

### Přesně vybroušený hrot z tvrdokovu pájený při vysoké teplotě

> rychlé, přesné a bezpečné vrtání

### Kalené ocelové tělo s jedinečným tvarem šroubovice s hlubokou drážkou ve tvaru U

> omezení ucpávání vyvrtaným materiálem

### Široká a hluboko zapuštěná destička z tvrdokovu

> brání vylomení hrotu

## Vrtáky do betonu ActivePower

### Doporučuje se pro opracování:

žuly, betonu, zdiva, vápenitého pískovce, přírodního a umělého kamene

### Informace o použití:

Pro použití v příklepových vrtačkách do 1 000 W a vrtacích kladivech s vrtacím upínacím sklíčidlem; optimální pro otvory pro hmoždinky

Vrták do betonu mimořádně pevný v ohybu s hrotem z tvrdokovu broušeným diamantem podle

normy DIN 8039, speciálně legovanou kvalitní ocelí a ekologickou suchou ochranou proti korozi



Průměr D mm	Pracovní délka L1 mm	CELKOVÁ délka L2 mm	Průměr stopky d mm	Druh balení	Obsah balení	Minimální objednávk. množství <sup>1</sup>	Objednávací číslo	Kód EAN
-------------	----------------------	---------------------	--------------------	-------------	--------------	--	-------------------	---------

3,0	50	90	2,8	B2	1	1	F 00Y 266 150	3 165 140 690 867
3,5	50	90	3,3	B2	1	1	F 00Y 266 151	3 165 140 690 874
4,0	50	90	3,8	B2	1	1	F 00Y 266 152	3 165 140 690 881
4,0	100	140	3,8	B2	1	1	F 00Y 266 153	3 165 140 690 898
5,0	50	100	4,5	B2	1	1	F 00Y 266 154	3 165 140 690 904
5,0	100	150	4,5	B2	1	1	F 00Y 266 155	3 165 140 690 911
5,5	50	100	4,5	B2	1	1	F 00Y 266 156	3 165 140 690 928
5,5	100	150	4,5	B2	1	1	F 00Y 266 157	3 165 140 690 935
6,0	50	100	5,5	B2	1	1	F 00Y 266 158	3 165 140 690 942
6,0	100	150	5,5	B2	1	1	F 00Y 266 159	3 165 140 690 959
6,0	200	250	5,5	B2	1	1	F 00Y 266 160	3 165 140 690 966
6,5	50	100	5,5	B2	1	1	F 00Y 266 161	3 165 140 690 973
6,5	100	150	5,5	B2	1	1	F 00Y 266 162	3 165 140 690 980
7,0	50	100	6,5	B2	1	1	F 00Y 266 163	3 165 140 690 997
7,0	100	150	6,5	B2	1	1	F 00Y 266 164	3 165 140 691 000

Obsah balení (počet kusů v balení)



<sup>1</sup> Minimální objednávk. množství. Minimální objednávk. množství se skládá z pevně stanoveného počtu balení. Objednávky se vyřizují výhradně v kompletním minimálním objednávk. množství.

**Vrtáky do betonu ActivePower**

Průměr D mm	Pracovní délka L1 mm	Celková délka L2 mm	Průměr stopky d mm	Druh balení	Obsah balení	Minimální objednávk. množství <sup>1</sup>	Objednávací číslo	Kód EAN
8,0	50	100	7.2	B2	1	1	F 00Y 266 165	3 165 140 691 017
8,0	100	150	7.2	B2	1	1	F 00Y 266 166	3 165 140 691 024
8,0	200	250	7.2	B2	1	1	F 00Y 266 167	3 165 140 691 031
9,0	50	100	8	B2	1	1	F 00Y 266 168	3 165 140 691 048
10,0	100	150	9	B2	1	1	F 00Y 266 169	3 165 140 691 055
10,0	200	250	9	B2	1	1	F 00Y 266 170	3 165 140 691 062
12,0	90	150	10	B2	1	1	F 00Y 266 171	3 165 140 691 079
12,0	190	250	10	B2	1	1	F 00Y 266 172	3 165 140 691 086
14,0	90	150	10	B2	1	1	F 00Y 266 173	3 165 140 691 093
14,0	190	250	10	B2	1	1	F 00Y 266 174	3 165 140 691 109
16,0	140	200	10	C	1	1	F 00Y 266 175	3 165 140 691 116
18,0	140	200	10	C	1	1	F 00Y 266 176	3 165 140 691 123
20,0	140	200	10	C	1	1	F 00Y 266 177	3 165 140 691 130

**Sady – vrtáky do betonu ActivePower**

Obsah sady, průměr mm	Druh balení	Obsah balení	Minimální objednávk. množství <sup>1</sup>	Objednávací číslo	Kód EAN
-----------------------	-------------	--------------	--	-------------------	---------



5dílná sada vrtáků do betonu „ActivePower“ v pouzdře PowerBox

4,0	P	5	1	F 00Y 266 184	3 165 140 691 208
5,0					
6,0					
6,0					
8,0					



7dílná sada vrtáků do betonu „ActivePower“ v pouzdře PowerBox

4,0	N	7	1	F 00Y 266 185	3 165 140 691 215
5,0					
5,0					
6,0					
6,0					
8,0					
10,0					

 Obsah balení  
(počet kusů v balení)



<sup>1</sup> Minimální objednávk. množství. Minimální objednávk. množství se skládá z pevně stanoveného počtu balení. Objednávky se vyřizují výhradně v kompletním minimálním objednávk. množství.



Příklepový a bezpříklepový vrták Hawera:

## PERFECT POWER

Příklepový vrták do betonu – specialista na beton, kámen a zdivo, podle ISO 5468



### Konstrukce hlavy příklepového vrtáku

> směřuje rychle k cíli i v tvrdém betonu a tvrdé hornině

### Hrot z tvrdokovu pájený při vysoké teplotě

> dlouhá životnost a rychlé vrtání

### Kalené ocelové tělo s frézovanou šroubovicí ve tvaru U

> rychlé odvádění odvrátaného materiálu a vysoká produktivita práce

### Široká a hluboko zapuštěná destička z tvrdokovu

> brání vylomení hrotu

## Vrták do betonu PerfectPower

### Doporučuje se pro opracování:

betonu, zdiva, vápenitého pískovce, přírodního a umělého kamene

### Informace o použití:

Pro použití v příklepových vrtačkách 1 000 W a vrtacích kladivech s vrtacím upínacím sklíčidlem; optimální pro otvory pro hmoždinky

Vrták do betonu mimořádně pevný v ohybu ze zušlechťené speciální oceli; hrot z tvrdokovu podle normy DIN 8039; ekologická suchá ochrana proti korozi



Průměr D mm	Pracovní délka L1 mm	Celková délka L2 mm	Průměr stopky d mm	Druh balení	Obsah balení	Minimální objednávk. množství <sup>1</sup>	Objednávací číslo	Kód EAN
3,0	40	70	2,8	B2	1	1	F 00Y 201 979	4 014 468 037 764
3,5	40	70	3,3	B2	1	1	F 00Y 202 033	4 014 468 038 273
4,0	40	75	3,3	B2	1	1	F 00Y 201 981	4 014 468 037 788
4,5	40	75	3,8	B2	1	1	F 00Y 201 983	4 014 468 037 795
5,0	50	85	4,5	B2	1	1	F 00Y 201 985	4 014 468 037 818
5,0	90	150	4,5	B2	1	1	F 00Y 201 986	4 014 468 037 825
5,5	50	85	4,5	B2	1	1	F 00Y 201 988	4 014 468 037 832
5,5	90	150	4,5	B2	1	1	F 00Y 201 990	4 014 468 037 849
6,0	60	100	5,5	B2	1	1	F 00Y 201 991	4 014 468 037 856
6,0	90	150	5,5	B2	1	1	F 00Y 201 993	4 014 468 037 863
6,0	350	400	5,5	C	1	1	F 00Y 265 171	3 165 140 484 435
6,5	60	100	5,5	B2	1	1	F 00Y 201 994	4 014 468 037 870
6,5	90	150	5,5	B2	1	1	F 00Y 201 995	4 014 468 037 887
6,5	350	400	8,0	C	1	1	F 00Y 201 996	4 014 468 037 894

Obsah balení (počet kusů v balení)



<sup>1</sup> Minimální objednávk. množství. Minimální objednávk. množství se skládá z pevně stanoveného počtu balení. Objednávky se vyřizují výhradně v kompletním minimálním objednávk. množství.

## Vrták do betonu PerfectPower

Průměr D mm	Pracovní délka L1 mm	Celková délka L2 mm	Průměr stopky d mm	Druh balení	Obsah balení	Minimální objednávková množství <sup>1</sup>	Objednávací číslo	Kód EAN
7,0	60	100	6,5	B2	1	1	F 00Y 201 997	4 014 468 037 900
7,0	90	150	6,5	B2	1	1	F 00Y 201 998	4 014 468 037 917
8,0	80	120	7,5	B2	1	1	F 00Y 201 999	4 014 468 037 924
8,0	90	150	7,2	B2	1	1	F 00Y 203 438	4 014 468 040 443
8,0	150	200	7,5	B2	1	1	F 00Y 202 000	4 014 468 037 931
8,0	350	400	7,5	C	1	1	F 00Y 202 001	4 014 468 037 948
9,0	80	120	8,0	B2	1	1	F 00Y 202 002	4 014 468 037 955
10,0	80	120	9,0	B2	1	1	F 00Y 202 003	4 014 468 037 962
10,0	90	150	9,0	B2	1	1	F 00Y 203 439	4 014 468 040 450
10,0	150	200	9,0	B2	1	1	F 00Y 202 004	4 014 468 037 979
10,0	250	300	9,0	C	1	1	F 00Y 202 005	4 014 468 037 986
10,0	350	400	8,0	C	1	1	F 00Y 202 006	4 014 468 037 993
10,0	550	600	9,2	D	1	1	F 00Y 202 007	4 014 468 038 006
11,0	90	150	10,0	B2	1	1	F 00Y 202 008	4 014 468 038 013
12,0	90	150	10,0	B2	1	1	F 00Y 202 009	4 014 468 038 020
12,0	150	200	10,0	B2	1	1	F 00Y 202 010	4 014 468 038 037
12,0	250	300	10,0	C	1	1	F 00Y 202 011	4 014 468 038 044
12,0	350	400	10,0	C	1	1	F 00Y 202 012	4 014 468 038 051
12,0	550	600	10,0	D	1	1	F 00Y 202 013	4 014 468 038 068
13,0	90	150	10,0	B2	1	1	F 00Y 202 014	4 014 468 038 075
14,0	90	150	10,0	B2	1	1	F 00Y 202 015	4 014 468 038 082
14,0	250	300	10,0	C	1	1	F 00Y 202 016	4 014 468 038 099
14,0	350	400	10,0	C	1	1	F 00Y 202 017	4 014 468 038 105
14,0	550	600	10,0	D	1	1	F 00Y 202 018	4 014 468 038 112
15,0	100	160	12,3	C	1	1	F 00Y 202 019	4 014 468 038 129
16,0	100	160	12,3	C	1	1	F 00Y 202 020	4 014 468 038 136
16,0	350	400	12,3	C	1	1	F 00Y 202 021	4 014 468 038 143
16,0	550	600	12,3	D	1	1	F 00Y 202 022	4 014 468 038 150
18,0	100	160	12,3	C	1	1	F 00Y 202 023	4 014 468 038 167
18,0	350	400	12,3	C	1	1	F 00Y 202 024	4 014 468 038 174
18,0	550	600	12,3	D	1	1	F 00Y 202 025	4 014 468 038 181
20,0	100	160	12,7	C	1	1	F 00Y 202 026	4 014 468 038 198
20,0	350	400	12,7	C	1	1	F 00Y 202 027	4 014 468 038 204
20,0	550	600	12,7	D	1	1	F 00Y 202 028	4 014 468 038 211
22,0	100	160	12,7	C	1	1	F 00Y 202 029	4 014 468 038 228
22,0	350	400	12,7	C	1	1	F 00Y 202 030	4 014 468 038 235
24,0	350	400	12,7	C	1	1	F 00Y 202 031	4 014 468 038 242
25,0	100	160	12,7	C	1	1	F 00Y 202 032	4 014 468 038 259

 Obsah balení  
(počet kusů v balení)



<sup>1</sup> Minimální objednávková množství. Minimální objednávková množství se skládá z pevně stanoveného počtu balení. Objednávky se vyřizují výhradně v kompletním minimálním objednávkovém množství.



## Sady – vrtáky do betonu PerfectPower

Obsah sady, průměr mm	Druh balení	Obsah balení	Minimální objednávací množství <sup>1</sup>	Objednávací číslo	Kód EAN
-----------------------	-------------	--------------	---	-------------------	---------



5dílná sada vrtáků do betonu „PerfectPower“ v plastové kazetě

4,0	P	5	1	F 00Y 202 349	4 014 468 039 744
5,0					
6,0					
8,0					
10,0					



7dílná sada vrtáků do betonu „PerfectPower“ v kovové kazetě

4,0	N	7	1	F 00Y 202 351	4 014 468 039 768
5,0					
6,0					
7,0					
8,0					
10,0					
12,0					

 Obsah balení  
(počet kusů v balení)



<sup>1</sup> Minimální objednávací množství. Minimální objednávací množství se skládá z pevně stanoveného počtu balení. Objednávky se vyřizují výhradně v kompletním minimálním objednávacím množství.



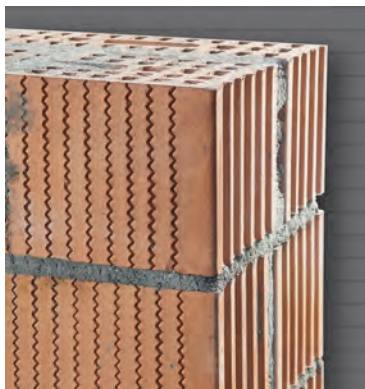

Příklepový a bezpříklepový vrták Hawera:

## BASICPOWER

Cenově výhodný příklepový vrták pro veškeré vrtání do kamene, podle ISO 5468

Známý jako **COLT**

### Vrtáky do kamene BasicPower

#### Doporučuje se pro opracování:

zdiva, vápenitého pískovce, cihel

#### Informace o použití:

Pro použití ve všech příklepových vrtačkách; s hrotem z tvrdokovu podle DIN 8039

Průměr D mm	Pracovní délka L1 mm	Celková délka L2 mm	Průměr stopky d mm	Druh balení	Obsah balení	Minimální objednávk. množství <sup>1</sup>	Objednávací číslo	Kód EAN
-------------	----------------------	---------------------	--------------------	-------------	--------------	--	-------------------	---------

3,0	30	60	2,5	B2	1	1	F 00Y 104 387	4 014 468 011 801
4,0	40	75	3,3	B2	1	1	F 00Y 104 360	4 014 468 011 689
5,0	50	85	4,0	B2	1	1	F 00Y 104 361	4 014 468 011 696
5,0	90	150	4,0	B2	1	1	F 00Y 265 275	3 165 140 530 125
5,5	50	85	4,5	B2	1	1	F 00Y 104 369	4 014 468 022 043
5,5	90	150	4,5	B2	1	1	F 00Y 138 368	4 014 468 013 553
6,0	60	100	4,8	B2	1	1	F 00Y 104 362	4 014 468 011 702
6,0	90	150	4,8	B2	1	1	F 00Y 138 369	4 014 468 013 560
6,0	150	200	4,8	B2	1	1	F 00Y 141 295	4 014 468 020 292
6,0	350	400	4,8	C	1	1	F 00Y 140 459	4 014 468 022 128
6,5	60	100	5,5	B2	1	1	F 00Y 140 423	4 014 468 022 456
7,0	60	100	5,5	B2	1	1	F 00Y 104 363	4 014 468 011 719
7,0	90	150	5,5	B2	1	1	F 00Y 138 371	4 014 468 013 584
8,0	80	120	6,0	B2	1	1	F 00Y 104 364	4 014 468 011 726
8,0	150	200	6,0	B2	1	1	F 00Y 141 256	4 014 468 022 326
8,0	350	400	6,0	C	1	1	F 00Y 140 461	4 014 468 022 135
9,0	80	120	7,0	B2	1	1	F 00Y 104 370	4 014 468 011 771
10,0	80	120	8,0	B2	1	1	F 00Y 104 365	4 014 468 011 733
10,0	150	200	8,0	B2	1	1	F 00Y 141 257	4 014 468 022 333
10,0	350	400	8,0	C	1	1	F 00Y 140 463	4 014 468 022 142
11,0	90	150	9,0	B2	1	1	F 00Y 140 425	4 014 468 022 463
12,0	90	150	9,0	B2	1	1	F 00Y 104 366	4 014 468 011 740
12,0	150	200	9,0	B2	1	1	F 00Y 141 296	4 014 468 020 308
12,0	350	400	9,0	C	1	1	F 00Y 140 465	4 014 468 022 159
13,0	90	150	9,5	B2	1	1	F 00Y 140 426	4 014 468 022 470
14,0	90	150	9,5	B2	1	1	F 00Y 104 367	4 014 468 011 757
14,0	150	200	9,5	B2	1	1	F 00Y 141 297	4 014 468 020 315
14,0	350	400	9,5	C	1	1	F 00Y 140 467	4 014 468 022 166
15,0	90	150	12,7	C	1	1	F 00Y 140 427	4 014 468 022 487
16,0	90	150	12,7	C	1	1	F 00Y 104 368	4 014 468 011 764
16,0	350	400	12,7	C	1	1	F 00Y 140 469	4 014 468 022 173
18,0	100	160	12,7	C	1	1	F 00Y 104 374	4 014 468 011 788
18,0	350	400	12,7	C	1	1	F 00Y 140 471	4 014 468 022 180
20,0	100	160	12,7	C	1	1	F 00Y 104 386	4 014 468 011 795
20,0	350	400	12,7	C	1	1	F 00Y 140 473	4 014 468 022 197



Obsah balení (počet kusů v balení)

<sup>1</sup> Minimální objednávk. množství. Minimální objednávk. množství se skládá z pevně stanoveného počtu balení.

Objednávky se vyřizují výhradně v kompletním minimálním objednávk. množství.

## Sady – vrtáky do kamene BasicPower

Obsah sady, průměr mm	Průměr mm, kámen	Průměr mm, kov	Průměr mm, dřevo	Druh balení	Obsah balení Minimální objednávk. množství <sup>1</sup>	Objednávk. číslo	Kód EAN
-----------------------	------------------	----------------	------------------	-------------	---	------------------	---------



5dílná sada vrtáků do kamene „BasicPower“ v plastové kazetě

-	4,0	-	-	P	5	1	F 00Y 124 298	4 014 468 012 075
	5,0							
	6,0							
	8,0							
	10,0							

 Obsah balení  
(počet kusů v balení)



<sup>1</sup> Minimální objednávk. množství. Minimální objednávk. množství se skládá z pevně stanoveného počtu balení. Objednávky se vyřizují výhradně v kompletním minimálním objednávk. množství.



Příklepový a bezpříklepový vrták Hawera:

## MULTI CONSTRUCTION

Výkonný víceúčelový vrták – všeučel pro vrtání s příklepem i bez příklepu pro optimální výsledky

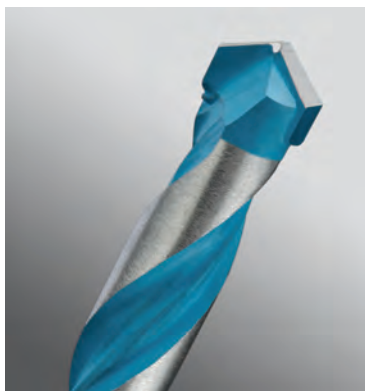

### Ostré břity, několikanásobně broušené diamantem

- > zašpičatění hlavního břitu pro přesné vystředění
- > pomocník pro řešení problémů i s tvrdými dlaždicemi a keramikou do tvrdosti 8

### Tělo vrtáku z legované speciální oceli a pájení břitů při vysokých teplotách s nepatrným pnutím

- > víceúčelový speciální výbrus, odpadá nepříjemná výměna vrtáků
- > optimální výsledky u velkého množství materiálů

### Nová strmá spirála podle vlastní závodní normy a robustní hlava vrtáku s destičkou z tvrdokovu

- > rychlý postup vrtání téměř do všech materiálů
- > dlouhá životnost díky dokonalějšímu odvádění odvrátaného materiálu a velké tepelné vodivosti

## Víceúčelový vrták MultiConstruction

### Doporučuje se pro opracování:

prakticky všech materiálů v oblasti stavby interiérů, např. dlaždic a keramiky do tvrdosti 8, eternitu, zdiva, dřeva, hliníku, konstrukční oceli, lehkých stavebních hmot, cihel, plastu, betonu B35 a vícevrstevných materiálů

### Informace o použití:

Pro vrtání bez příklepu a s příklepem s příklepovými vrtačkami a akumulátorovými vrtačnými šroubováky; do dlaždic do tvrdosti 8 vrtejte se sníženými otáčkami cca 400 – 600 ot/min; možné vrtání do příčně děrovaných cihel bez vylomení přepážek mezi komorami; ideální v oblasti stavby interiérů a renovace; ideální pro akumulátorové vrtačí šroubováky, protože lze dosáhnout na jedno nabití akumulátoru až o 40 % otvorů více



Průměr D mm	Pracovní délka L1 mm	Celková délka L2 mm	Průměr špičky d mm	Druh balení	Obsah balení	Minimální objednávk. množství <sup>1</sup>	Objednávací číslo	Kód EAN
-------------	----------------------	---------------------	--------------------	-------------	--------------	--	-------------------	---------

3,0	40	70	2,8	B1	1	1	F 00Y 202 053	4 014 468 037 504
3,0	80	130	2,8	B1	1	1	F 00Y 266 186	3 165 140 691 222
3,5	40	70	3,3	B1	1	1	F 00Y 266 187	3 165 140 693 325
3,5	80	130	3,3	B1	1	1	F 00Y 266 188	3 165 140 693 332
4,0	40	75	3,8	B1	1	1	F 00Y 202 054	4 014 468 037 511
4,0	80	130	3,8	B1	1	1	F 00Y 266 189	3 165 140 693 349
5,0	50	85	4,5	B1	1	1	F 00Y 202 055	4 014 468 037 528
5,0	90	150	4,5	B1	1	1	F 00Y 266 190	3 165 140 693 356
5,5	50	85	4,5	B1	1	1	F 00Y 202 056	4 014 468 037 535
5,5	90	150	4,5	B1	1	1	F 00Y 266 191	3 165 140 693 363
6,0	60	100	5,5	B1	1	1	F 00Y 202 057	4 014 468 037 542
6,0	90	150	5,5	B1	1	1	F 00Y 202 058	4 014 468 037 559
6,0	200	250	5,5	B1	1	1	F 00Y 202 115	4 014 468 066 931
6,0	350	400	5,5	C	1	1	F 00Y 266 192	3 165 140 693 370
6,5	60	100	5,5	B1	1	1	F 00Y 202 059	4 014 468 037 566
6,5	90	150	5,5	B1	1	1	F 00Y 202 060	4 014 468 037 573
6,5	200	250	5,5	B1	1	1	F 00Y 202 116	4 014 468 066 948
7,0	60	100	6,5	B1	1	1	F 00Y 202 061	4 014 468 037 580
7,0	90	150	6,5	B1	1	1	F 00Y 202 062	4 014 468 037 597

Obsah balení (počet kusů v balení)

<sup>1</sup> Minimální objednávk. množství. Minimální objednávk. množství se skládá z pevně stanoveného počtu balení.

Objednávky se vyřizují výhradně v kompletním minimálním objednávk. množství.

### Víceúčelový vrták MultiConstruction

Průměr D mm	Pracovní délka L1 mm	Cellková délka L2 mm	Průměr stopky d mm	Druh balení	Obsah balení	Minimální objednáací množství <sup>1</sup>	Objednáací číslo	Kód EAN
-------------	----------------------	----------------------	--------------------	-------------	--------------	--	------------------	---------

7,0	200	250	6,5	B1	1	1	F 00Y 202 117	4 014 468 066 955
8,0	80	120	7,2	B1	1	1	F 00Y 202 063	4 014 468 037 603
8,0	90	150	7,2	B1	1	1	F 00Y 265 144	3 165 140 462 150
8,0	200	250	7,2	B1	1	1	F 00Y 202 064	4 014 468 037 610
8,0	350	400	7,2	C	1	1	F 00Y 224 771	4 014 468 064 418
9,0	80	120	8,0	B1	1	1	F 00Y 202 065	4 014 468 037 627
10,0	80	120	9,0	B1	1	1	F 00Y 202 066	4 014 468 037 634
10,0	90	150	9,0	B1	1	1	F 00Y 265 145	3 165 140 462 167
10,0	200	250	9,0	B1	1	1	F 00Y 202 067	4 014 468 037 641
10,0	350	400	9,0	C	1	1	F 00Y 266 193	3 165 140 693 387
11,0	90	150	10,0	B1	1	1	F 00Y 202 068	4 014 468 037 658
12,0	90	150	10,0	B1	1	1	F 00Y 202 069	4 014 468 037 665
12,0	200	250	10,0	B1	1	1	F 00Y 202 070	4 014 468 037 672
12,0	350	400	10,0	C	1	1	F 00Y 266 194	3 165 140 693 394
14,0	150	200	12,3	B1	1	1	F 00Y 266 195	3 165 140 693 400
14,0	200	250	12,3	B1	1	1	F 00Y 202 071	4 014 468 037 689
14,0	350	400	12,3	C	1	1	F 00Y 266 196	3 165 140 693 417
16,0	150	200	14,0	C	1	1	F 00Y 266 197	3 165 140 693 424
16,0	350	400	14,0	C	1	1	F 00Y 266 198	3 165 140 693 431
18,0	150	200	16,6	C	1	1	F 00Y 266 199	3 165 140 693 479
18,0	350	400	16,6	C	1	1	F 00Y 266 200	3 165 140 693 448
20,0	150	200	18,0	C	1	1	F 00Y 266 201	3 165 140 693 455
20,0	350	400	18,0	C	1	1	F 00Y 266 202	3 165 140 693 462

### Velké balení po 10 ks

3,0	40	70	2,8	I	10	1	F 00Y 224 791	4 014 468 064 432
4,0	40	75	3,8	I	10	1	F 00Y 224 792	4 014 468 064 449
5,0	50	85	4,5	I	10	1	F 00Y 224 793	4 014 468 064 456
5,5	50	85	4,5	I	10	1	F 00Y 224 794	4 014 468 064 463
6,0	60	100	5,5	I	10	1	F 00Y 224 795	4 014 468 064 470
6,5	60	100	5,5	I	10	1	F 00Y 224 796	4 014 468 064 487
7,0	60	100	6,5	I	10	1	F 00Y 224 797	4 014 468 064 494
8,0	80	120	7,2	I	10	1	F 00Y 224 798	4 014 468 064 500

**Sady víceúčelových vrtáků MultiConstruction**

Obsah sady, průměr mm	Druh balení	Obsah balení	Minimální objednáací množství <sup>1</sup>	Objednáací číslo	Kód EAN
-----------------------	-------------	--------------	--	------------------	---------

**4dílná sada víceúčelových vrtáků „MultiConstruction“ v plastové kazetě**

4,0	P	4	1	F 00Y 202 366	4 014 468 039 911
5,0					
6,0					
8,0					
5,5	P	4	1	F 00Y 224 772	4 014 468 064 425
6,0					
7,0					
8,0					

**7dílná sada víceúčelových vrtáků „MultiConstruction“ v kovové kazetě**

4,0	N	7	1	F 00Y 202 367	4 014 468 039 935
5,0					
6,0					
6,0					
8,0					
10,0					
12,0					

Obsah balení (počet kusů v balení)

<sup>1</sup> Minimální objednáací množství. Minimální objednáací množství se skládá z pevně stanoveného počtu balení. Objednávky se vyřizují výhradně v kompletním minimálním objednáacím množství.



**Příklepový a bezpříklepový vrták Hawera:**

## SOFT CERAMICS

Ideální vrták na všechny měkké až středně tvrdé dlaždice



### Ostrý, diamantem broušený břit z tvrdokovu

- > přesné navrtávání
- > zabraňuje „ujždění“ vrtáku

### Zesílená hlava vrtáku

- > dlouhá životnost

### Není nutné chlazení

- > čistá a efektivní práce

## Vrták na dlaždice SoftCeramics

### Doporučuje se pro opracování:

měkkých až středně tvrdých dlaždic, porcelánu, keramiky a netvrzeného skla

### Informace o použití:

Není nutné chlazení. Vrták použijte s nízkými otáčkami a bez příklepu.



Průměr D mm	Celková délka L2 mm	Průměr stopky mm	Druh balení	Obsah balení	Minimální množství <sup>1</sup>	Objednávací číslo	3165140...
3,0	70	2,8	H	1	5	F 00Y 265 721	599337
4,0	70	3,3	H	1	5	F 00Y 265 722	599344
5,0	70	4,0	H	1	5	F 00Y 265 723	599351
5,5	70	4,0	H	1	5	F 00Y 265 724	599368
6,0	80	4,0	H	1	5	F 00Y 265 725	599375
6,5	80	5,0	H	1	5	F 00Y 265 726	599382
7,0	80	5,5	H	1	5	F 00Y 265 727	599399
8,0	80	5,5	H	1	5	F 00Y 265 728	599405
10,0	90	6,0	H	1	5	F 00Y 265 729	599412
12,0	90	8,0	H	1	5	F 00Y 265 730	599429
14,0	90	8,0	H	1	5	F 00Y 265 731	599436
16,0	90	8,0	H	1	5	F 00Y 265 732	599443

Obsah balení (počet kusů v balení)



<sup>1</sup> Minimální objednávací množství. Minimální objednávací množství se skládá z pevně stanoveného počtu balení. Objednávky se vyřizují výhradně v kompletním minimálním objednávacím množství.



Vrták Hawera pro vrtací kladiva:

## POWERLSP PLUS

3x delší životnost a přesné vrtání,  
dokonce do armování

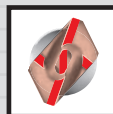

Známý jako **X5L**



### 5břítá hlava z tvrdokovu, technologie difuzního spojování

> tvářené břity pro maximální destrukční sílu, mimořádně dlouhá životnost a minimální opotřebení > nedochází k zasekávání v armovaném betonu

### activeQ

> aktivní středící hrot pro aktivní vrtání do betonu

### Tvrdokov s dlouhou životností s nejjemnější zrnitostí

> dlouhá životnost / nejlepší odolnost

### Indikátor opotřebení

> podle viditelnosti indikátoru opotřebení se lze orientovat ohledně tolerance, v rámci které lze vsazovat kotvy

### Design 2 + 2 spirály

> design šroubovice pro optimalizaci vibrací pro nejlepší přenos síly a rychlost

## Vrtáky pro vrtací kladiva PowerLSPplus

### Doporučuje se pro opracování:

zdiva, betonu a armovaného betonu

### Informace o použití:

Pro použití ve vrtacích kladivech s upínáním SDS-plus



Přůměr D mm	Pracovní délka L1 mm	Celková délka L2 mm	Druh balení	Obsah balení	Minimální objednávková množství <sup>1</sup>	Objednávací číslo	Kód EAN
-------------	----------------------	---------------------	-------------	--------------	--	-------------------	---------

5,0	50	110	A1	1	1	F 00Y 265 051	3 165 140 440 462
5,0	100	160	A1	1	1	F 00Y 265 052	3 165 140 440 479
5,0	150	210	A1	1	1	F 00Y 265 053	3 165 140 440 486
5,5	50	110	A1	1	1	F 00Y 265 054	3 165 140 440 493
5,5	100	160	A1	1	1	F 00Y 265 055	3 165 140 440 509
6,0	50	115	A1	1	1	F 00Y 265 056	3 165 140 440 516
6,0	100	165	A1	1	1	F 00Y 265 057	3 165 140 440 523
6,0	150	215	A1	1	1	F 00Y 265 058	3 165 140 440 530
6,0	200	265	A1	1	1	F 00Y 265 059	3 165 140 440 547
6,5	50	115	A1	1	1	F 00Y 265 060	3 165 140 440 554
6,5	100	165	A1	1	1	F 00Y 265 061	3 165 140 440 561
6,5	200	265	A1	1	1	F 00Y 265 063	3 165 140 440 585
6,5	250	315	A1	1	1	F 00Y 265 749	3 165 140 604 826

Obsah balení (počet kusů v balení)



<sup>1</sup> Minimální objednávková množství. Minimální objednávková množství se skládá z pevně stanoveného počtu balení. Objednávky se vyřizují výhradně v kompletním minimálním objednávkovém množství.

### Vrtáky pro vrtací kladiva PowerLSPplus

Průměr D mm	Pracovní délka L1 mm	Celková délka L2 mm	Druh balení	Obsah balení	Minimální objednávková množství <sup>1</sup>	Objednávací číslo	Kód EAN
-------------	----------------------	---------------------	-------------	--------------	--	-------------------	---------

7,0	50	115	A1	1	1	F 00Y 265 064	3 165 140 440 592
7,0	100	165	A1	1	1	F 00Y 265 065	3 165 140 440 608
7,0	150	215	A1	1	1	F 00Y 265 255	3 165 140 522 427
8,0	50	115	A1	1	1	F 00Y 265 066	3 165 140 440 615
8,0	100	165	A1	1	1	F 00Y 265 067	3 165 140 440 622
8,0	150	215	A1	1	1	F 00Y 265 068	3 165 140 440 639
8,0	200	265	A1	1	1	F 00Y 265 069	3 165 140 440 646
8,0	250	315	A1	1	1	F 00Y 265 750	3 165 140 604 833
8,0	300	365	A1	1	1	F 00Y 265 070	3 165 140 440 653
8,0	400	465	A1	1	1	F 00Y 265 071	3 165 140 440 660
10,0	50	115	A1	1	1	F 00Y 265 072	3 165 140 440 677
10,0	100	165	A1	1	1	F 00Y 265 073	3 165 140 440 684
10,0	150	215	A1	1	1	F 00Y 265 074	3 165 140 440 691
10,0	200	265	A1	1	1	F 00Y 265 075	3 165 140 440 707
10,0	250	315	A1	1	1	F 00Y 265 751	3 165 140 604 840
10,0	300	365	A1	1	1	F 00Y 265 076	3 165 140 440 714
10,0	400	465	A1	1	1	F 00Y 265 077	3 165 140 440 721
12,0	100	165	A1	1	1	F 00Y 265 078	3 165 140 440 738
12,0	150	215	A1	1	1	F 00Y 265 079	3 165 140 440 745
12,0	200	265	A1	1	1	F 00Y 265 080	3 165 140 440 752
12,0	300	365	A1	1	1	F 00Y 265 081	3 165 140 440 769
12,0	400	465	A1	1	1	F 00Y 265 082	3 165 140 440 776
14,0	100	165	A1	1	1	F 00Y 265 343	3 165 140 538 480
14,0	150	215	A1	1	1	F 00Y 265 344	3 165 140 538 497
14,0	200	265	A1	1	1	F 00Y 265 345	3 165 140 538 503
14,0	300	365	A1	1	1	F 00Y 265 346	3 165 140 538 510
14,0	400	465	A1	1	1	F 00Y 265 347	3 165 140 538 527
15,0	100	165	A1	1	1	F 00Y 265 756	3 165 140 605 656
15,0	200	265	A1	1	1	F 00Y 265 757	3 165 140 605 663
16,0	150	215	A1	1	1	F 00Y 265 758	3 165 140 605 670
16,0	200	265	A1	1	1	F 00Y 265 759	3 165 140 605 687
16,0	400	465	A1	1	1	F 00Y 265 760	3 165 140 605 694
18,0	200	250	E	1	1	F 00Y 265 403	3 165 140 566 780
18,0	400	450	E	1	1	F 00Y 265 404	3 165 140 566 797
20,0	200	250	E	1	1	F 00Y 265 405	3 165 140 566 803
20,0	400	450	E	1	1	F 00Y 265 406	3 165 140 566 810
22,0	200	250	E	1	1	F 00Y 265 407	3 165 140 566 827
22,0	400	450	E	1	1	F 00Y 265 408	3 165 140 566 834
24,0	400	450	E	1	1	F 00Y 265 409	3 165 140 566 841
25,0	400	450	E	1	1	F 00Y 265 410	3 165 140 566 858
28,0	400	450	E	1	1	F 00Y 265 411	3 165 140 566 865
30,0	400	450	E	1	1	F 00Y 265 412	3 165 140 566 872



Obsah balení (počet kusů v balení)

<sup>1</sup> Minimální objednávková množství. Minimální objednávková množství se skládá z pevně stanoveného počtu balení. Objednávky se vyřizují výhradně v kompletním minimálním objednávkovém množství.



**Vrtáky pro vrtací kladiva PowerLSPplus**

Průměr D mm	Pracovní délka L1 mm	Celková délka L2 mm	Druh balení	Obsah balení	Minimální objednávací množství <sup>1</sup>	Objednávací číslo	Kód EAN
-------------	----------------------	---------------------	-------------	--------------	---	-------------------	---------

**Velké balení po 10 ks**

5,0	50	110	E	10	1	F 00Y 265 083	3 165 140 440 783
5,0	100	160	E	10	1	F 00Y 265 084	3 165 140 440 790
5,5	100	160	E	10	1	F 00Y 265 085	3 165 140 440 806
6,0	50	115	E	10	1	F 00Y 265 086	3 165 140 440 813
6,0	100	165	E	10	1	F 00Y 265 087	3 165 140 440 820
6,0	150	215	E	10	1	F 00Y 265 088	3 165 140 440 837
6,5	100	165	E	10	1	F 00Y 265 089	3 165 140 440 844
6,5	200	265	E	10	1	F 00Y 265 256	3 165 140 522 434
6,5	250	315	E	10	1	F 00Y 265 752	3 165 140 604 857
7,0	100	165	E	10	1	F 00Y 265 257	3 165 140 522 441
7,0	150	215	E	10	1	F 00Y 265 258	3 165 140 522 458
8,0	50	115	E	10	1	F 00Y 265 090	3 165 140 440 851
8,0	100	165	E	10	1	F 00Y 265 091	3 165 140 440 868
8,0	150	215	E	10	1	F 00Y 265 092	3 165 140 440 875
8,0	200	265	E	10	1	F 00Y 265 753	3 165 140 604 864
8,0	250	315	E	10	1	F 00Y 265 754	3 165 140 604 871
10,0	100	165	E	10	1	F 00Y 265 093	3 165 140 440 882
10,0	150	215	E	10	1	F 00Y 265 094	3 165 140 440 899
10,0	200	265	E	10	1	F 00Y 265 095	3 165 140 440 905
10,0	250	315	E	10	1	F 00Y 265 755	3 165 140 604 888
12,0	100	165	E	10	1	F 00Y 265 096	3 165 140 440 912
12,0	150	215	E	10	1	F 00Y 265 097	3 165 140 440 929

**Velké balení po 30 ks**

5,0	50	110	E	30	1	F 00Y 265 351	3 165 140 553 889
5,0	100	160	E	30	1	F 00Y 265 352	3 165 140 553 896
6,0	50	115	E	30	1	F 00Y 265 353	3 165 140 553 902
6,0	100	165	E	30	1	F 00Y 265 354	3 165 140 553 919
8,0	100	165	E	30	1	F 00Y 265 355	3 165 140 553 926
8,0	150	215	E	30	1	F 00Y 265 356	3 165 140 553 933
10,0	100	165	E	30	1	F 00Y 265 357	3 165 140 553 940
10,0	150	215	E	30	1	F 00Y 265 358	3 165 140 553 957
10,0	200	265	E	30	1	F 00Y 265 359	3 165 140 553 964

**Velké balení po 25 ks**

12,0	100	165	E	25	1	F 00Y 265 360	3 165 140 553 971
12,0	150	215	E	25	1	F 00Y 265 361	3 165 140 553 988



## Sady – vrtáky pro vrtací kladiva PowerLSPplus



Obsah sady, průměr mm  
 Pracovní délka (délky) mm  
 Celková délka (délky) mm  
 Druh balení  
 Obsah balení  
 Minimální objednáací množství<sup>1</sup>  
 Objednáací číslo  
 Kód EAN

5dílná sada vrtáků pro vrtací kladiva „PowerLSPplus“ v pouzdře PowerBox

5,0	50	110	P	5	1	F 00Y 265 101	3 165 140 440 967
6,0	50	115					
6,0	100	165					
8,0	100	165					
10,0	100	165					

 Obsah balení  
(počet kusů v balení)



<sup>1</sup> Minimální objednáací množství. Minimální objednáací množství se skládá z pevně stanoveného počtu balení. Objednávky se vyřizují výhradně v kompletním minimálním objednáacím množství.

**Vrták Hawera pro vrtací kladiva:**

## POWERLS PLUS

Uživatelsky přívětivé vrtání bez nepříjemného ucpávání a zasekávání

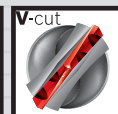
 Nová generace **S4L**

### 2 břity, pájení AWB a kalení

&gt; technologie pájení a kalení optimalizovaná podle průměrů pro zvýšení robustnosti vrtáku a současné snížení vibrací při vrtání

### activeQ\*

&gt; aktivní středící hrot pro aktivní vrtání do betonu

### Ozubený tvrdokov

&gt; odvádí prach přímo do šroubovice, aby se zabránilo ucpání vrtanou moučkou na dně vrtaného otvoru

### Tvrdokov s dlouhou životností

&gt; dobrá životnost / odolnost

### Indikátor opotřebení

&gt; podle viditelnosti indikátoru opotřebení se lze orientovat ohledně tolerance, v rámci které lze vsazovat kotvy

### 4spirálový design Turbo

&gt; patentovaný 4spirálový design pro efektivní odvádění vrtané moučky

 \* $\varnothing \leq 10$  mm

## Vrtáky pro vrtací kladiva PowerLSplus

### Doporučuje se pro opracování:

zdiva, betonu

### Informace o použití:

Pro použití ve vrtacích kladivech s upínáním SDS-plus



Průměr D mm	Pracovní délka L1 mm	Celková délka L2 mm	Druh balení	Obsah balení	Minimální objednávací množství <sup>1</sup>	Objednávací číslo	Kód EAN
-------------	----------------------	---------------------	-------------	--------------	---	-------------------	---------

3,0	50	110	A1	1	1	F 00Y 266 000	3 165 140 654 982
3,0	100	160	A1	1	1	F 00Y 266 001	3 165 140 654 999
3,5	50	110	A1	1	1	F 00Y 211 875	4 014 468 045 622
3,5	75	135	A1	1	1	F 00Y 212 237	4 014 468 046 353
4,0	50	110	A1	1	1	F 00Y 101 470	4 014 468 004 902
4,0	100	160	A1	1	1	F 00Y 143 186	4 014 468 023 750
5,0	50	110	A1	1	1	F 00Y 101 471	4 014 468 003 745
5,0	100	160	A1	1	1	F 00Y 101 472	4 014 468 003 967
5,0	150	210	A1	1	1	F 00Y 139 806	4 014 468 019 418
5,0	200	260	A1	1	1	F 00Y 265 161	3 165 140 483 681
5,0	250	310	A1	1	1	F 00Y 205 437	4 014 468 042 423
5,0	400	460	A1	1	1	F 00Y 265 162	3 165 140 483 698
5,5	50	110	A1	1	1	F 00Y 101 473	4 014 468 004 919

Obsah balení (počet kusů v balení)



<sup>1</sup> Minimální objednávací množství. Minimální objednávací množství se skládá z pevně stanoveného počtu balení. Objednávky se vyřizují výhradně v kompletním minimálním objednávacím množství.

## Vrtáky pro vrtací kladiva PowerLSplus

Průměr D mm	Pracovní délka L1 mm	Celková délka L2 mm	Druh balení	Obsah balení	Minimální objednáací množství <sup>1</sup>	Objednáací číslo	Kód EAN
-------------	----------------------	---------------------	-------------	--------------	--	------------------	---------

5,5	100	160	A1	1	1	F 00Y 101 498	4 014 468 004 926
5,5	150	210	A1	1	1	F 00Y 203 262	4 014 468 040 344
5,5	200	260	A1	1	1	F 00Y 203 263	4 014 468 040 351
5,5	250	310	A1	1	1	F 00Y 210 133	4 014 468 045 035
5,5	400	460	A1	1	1	F 00Y 210 134	4 014 468 045 042
6,0	50	110	A1	1	1	F 00Y 101 474	4 014 468 003 769
6,0	100	160	A1	1	1	F 00Y 101 475	4 014 468 003 776
6,0	150	210	A1	1	1	F 00Y 136 246	4 014 468 004 933
6,0	200	260	A1	1	1	F 00Y 138 337	4 014 468 004 940
6,0	250	310	A1	1	1	F 00Y 265 163	3 165 140 483 704
6,0	400	460	A1	1	1	F 00Y 141 939	4 014 468 021 831
6,5	50	110	A1	1	1	F 00Y 101 476	4 014 468 004 957
6,5	100	160	A1	1	1	F 00Y 101 477	4 014 468 004 964
6,5	150	210	A1	1	1	F 00Y 202 868	4 014 468 040 276
6,5	200	260	A1	1	1	F 00Y 143 132	4 014 468 023 590
6,5	250	310	A1	1	1	F 00Y 143 134	4 014 468 042 324
6,5	400	465	A1	1	1	F 00Y 266 029	3 165 140 655 279
7,0	50	110	A1	1	1	F 00Y 101 478	4 014 468 004 971
7,0	100	160	A1	1	1	F 00Y 101 479	4 014 468 004 988
7,0	150	210	A1	1	1	F 00Y 101 487	4 014 468 042 331
7,0	200	265	A1	1	1	F 00Y 266 033	3 165 140 655 316
7,0	250	315	A1	1	1	F 00Y 266 034	3 165 140 655 323
7,0	400	465	A1	1	1	F 00Y 266 035	3 165 140 655 330
8,0	50	110	A1	1	1	F 00Y 101 480	4 014 468 004 995
8,0	100	160	A1	1	1	F 00Y 101 481	4 014 468 003 783
8,0	150	210	A1	1	1	F 00Y 101 482	4 014 468 003 790
8,0	200	260	A1	1	1	F 00Y 104 620	4 014 468 005 008
8,0	250	310	A1	1	1	F 00Y 144 273	4 014 468 028 687
8,0	400	460	A1	1	1	F 00Y 138 338	4 014 468 005 015
8,0	550	610	A1	1	1	F 00Y 141 941	4 014 468 021 848
8,5	100	160	A1	1	1	F 00Y 265 164	3 165 140 483 711
8,5	150	210	A1	1	1	F 00Y 265 165	3 165 140 483 728
8,5	200	265	A1	1	1	F 00Y 266 045	3 165 140 655 439
9,0	100	160	A1	1	1	F 00Y 104 303	4 014 468 005 022
9,0	150	210	A1	1	1	F 00Y 101 483	4 014 468 005 039
9,0	200	265	A1	1	1	F 00Y 266 048	3 165 140 655 460
10,0	50	110	A1	1	1	F 00Y 101 484	4 014 468 005 053
10,0	100	160	A1	1	1	F 00Y 101 485	4 014 468 003 806
10,0	150	210	A1	1	1	F 00Y 104 621	4 014 468 003 813
10,0	200	260	A1	1	1	F 00Y 101 486	4 014 468 005 060
10,0	250	310	A1	1	1	F 00Y 104 635	4 014 468 003 820
10,0	400	460	A1	1	1	F 00Y 104 623	4 014 468 005 084
10,0	550	610	A1	1	1	F 00Y 132 430	4 014 468 017 735
10,0	950	1 000	A1	1	1	F 00Y 141 943	4 014 468 021 855
11,0	100	160	A1	1	1	F 00Y 101 488	4 014 468 005 091
11,0	150	210	A1	1	1	F 00Y 133 995	4 014 468 005 107
11,0	200	260	A1	1	1	F 00Y 101 489	4 014 468 005 114
12,0	100	160	A1	1	1	F 00Y 101 490	4 014 468 003 837
12,0	150	210	A1	1	1	F 00Y 104 624	4 014 468 003 844
12,0	200	260	A1	1	1	F 00Y 101 491	4 014 468 003 851
12,0	250	310	A1	1	1	F 00Y 137 931	4 014 468 005 121
12,0	400	460	A1	1	1	F 00Y 104 633	4 014 468 003 868
12,0	550	610	A1	1	1	F 00Y 104 271	4 014 468 003 875
12,0	950	1 000	A1	1	1	F 00Y 138 071	4 014 468 017 742



● ● ● ●  
Obsah balení  
(počet kusů v balení)



<sup>1</sup> Minimální objednáací množství. Minimální objednáací množství se skládá z pevně stanoveného počtu balení. Objednávky se vyřizují výhradně v kompletním minimálním objednáacím množství.

## Vrtáky pro vrtací kladiva PowerLSplus

Průměr D mm	Pracovní délka L1 mm	Celková délka L2 mm	Druh balení	Obsah balení	Minimální objednávací množství <sup>1</sup>	Objednávací číslo	Kód EAN
-------------	----------------------	---------------------	-------------	--------------	---	-------------------	---------

13,0	100	160	A1	1	1	F 00Y 101 492	4 014 468 005 145
13,0	150	210	A1	1	1	F 00Y 133 996	4 014 468 005 152
13,0	200	260	A1	1	1	F 00Y 138 340	4 014 468 005 169
14,0	100	160	A1	1	1	F 00Y 101 494	4 014 468 005 176
14,0	150	210	A1	1	1	F 00Y 104 625	4 014 468 003 882
14,0	200	260	A1	1	1	F 00Y 101 495	4 014 468 005 183
14,0	250	310	A1	1	1	F 00Y 104 626	4 014 468 003 899
14,0	400	460	A1	1	1	F 00Y 104 300	4 014 468 005 190
14,0	550	610	A1	1	1	F 00Y 104 272	4 014 468 005 220
14,0	950	1 000	A1	1	1	F 00Y 138 072	4 014 468 017 759
15,0	100	160	A1	1	1	F 00Y 101 496	4 014 468 005 206
15,0	200	260	A1	1	1	F 00Y 101 497	4 014 468 005 213
15,0	400	460	A1	1	1	F 00Y 104 627	4 014 468 021 664
16,0	150	210	A1	1	1	F 00Y 104 294	4 014 468 003 905
16,0	200	260	A1	1	1	F 00Y 138 341	4 014 468 005 244
16,0	250	310	A1	1	1	F 00Y 205 436	4 014 468 042 416
16,0	400	460	A1	1	1	F 00Y 104 629	4 014 468 003 912
16,0	550	610	A1	1	1	F 00Y 104 276	4 014 468 003 929
16,0	950	1 000	A1	1	1	F 00Y 138 073	4 014 468 017 766
17,0	150	210	A1	1	1	F 00Y 137 235	4 014 468 021 657
17,0	250	300	A1	1	1	F 00Y 140 975	4 014 468 029 769
17,0	400	450	A1	1	1	F 00Y 222 485	3 165 140 525 664
18,0	150	200	A1	1	1	F 00Y 104 279	4 014 468 003 936
18,0	250	300	A1	1	1	F 00Y 104 305	4 014 468 003 622
18,0	400	450	A1	1	1	F 00Y 104 630	4 014 468 005 275
18,0	550	600	A1	1	1	F 00Y 138 552	4 014 468 013 645
18,0	950	1 000	A1	1	1	F 00Y 138 074	4 014 468 017 773
19,0	150	200	A1	1	1	F 00Y 104 280	4 014 468 005 282
19,0	300	250	A1	1	1	F 00Y 140 976	4 014 468 044 922
19,0	400	450	A1	1	1	F 00Y 104 631	4 014 468 021 688
20,0	150	200	A1	1	1	F 00Y 104 282	4 014 468 003 639
20,0	250	300	A1	1	1	F 00Y 104 632	4 014 468 005 299
20,0	400	450	A1	1	1	F 00Y 104 634	4 014 468 003 646
20,0	550	600	A1	1	1	F 00Y 104 304	4 014 468 005 305
20,0	950	1 000	A1	1	1	F 00Y 138 075	4 014 468 017 780
22,0	200	250	A1	1	1	F 00Y 104 284	4 014 468 003 653
22,0	400	450	A1	1	1	F 00Y 104 285	4 014 468 003 660
22,0	550	600	A1	1	1	F 00Y 138 555	4 014 468 013 652
22,0	950	1 000	A1	1	1	F 00Y 138 076	4 014 468 017 797
24,0	200	250	A1	1	1	F 00Y 104 288	4 014 468 005 329
24,0	400	450	A1	1	1	F 00Y 104 289	4 014 468 005 336
25,0	200	250	A1	1	1	F 00Y 104 290	4 014 468 005 343
25,0	400	450	A1	1	1	F 00Y 104 291	4 014 468 005 350
25,0	550	600	A1	1	1	F 00Y 266 109	3 165 140 656 078
25,0	950	1 000	A1	1	1	F 00Y 144 000	4 014 468 026 065
26,0	200	250	A1	1	1	F 00Y 104 292	4 014 468 021 862
26,0	400	450	A1	1	1	F 00Y 104 293	4 014 468 005 367

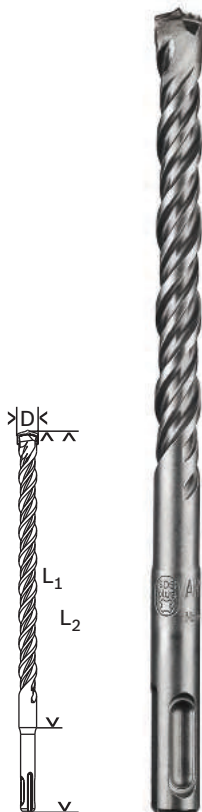

## Velké balení po 10 ks

3,5	50	110	E	10	1	F 00Y 211 870	4 014 468 045 578
3,5	75	135	E	10	1	F 00Y 212 239	4 014 468 046 360
4,0	50	110	E	10	1	F 00Y 136 980	4 014 468 044 854
4,0	100	160	E	10	1	F 00Y 211 871	4 014 468 045 585

Obsah balení  
(počet kusů v balení)



<sup>1</sup> Minimální objednávací množství. Minimální objednávací množství se skládá z pevně stanoveného počtu balení. Objednávky se vyřizují výhradně v kompletním minimálním objednávacím množství.



## Vrtáky pro vrtací kladiva PowerLSplus

Průměr D mm	Pracovní délka L1 mm	Celková délka L2 mm	Druh balení	Obsah balení	Minimální objednávací množství <sup>1</sup>	Objednávací číslo	Kód EAN
-------------	----------------------	---------------------	-------------	--------------	---	-------------------	---------

Velké balení po 10 ks

5,0	50	110	E	10	1	F 00Y 136 979	4 014 468 013 102
5,0	100	160	E	10	1	F 00Y 138 473	4 014 468 013 621
5,5	100	160	E	10	1	F 00Y 265 167	3 165 140 483 742
6,0	50	110	E	10	1	F 00Y 136 981	4 014 468 013 126
6,0	100	160	E	10	1	F 00Y 136 982	4 014 468 013 133
6,0	150	210	E	10	1	F 00Y 142 679	4 014 468 023 217
6,5	100	160	E	10	1	F 00Y 211 873	4 014 468 045 608
6,5	150	210	E	10	1	F 00Y 211 874	4 014 468 045 615
6,5	200	260	E	10	1	F 00Y 265 168	3 165 140 483 759
7,0	100	160	E	10	1	F 00Y 137 806	4 014 468 013 348
7,0	150	215	E	10	1	F 00Y 266 128	3 165 140 656 269
8,0	100	160	E	10	1	F 00Y 136 984	4 014 468 013 157
8,0	150	210	E	10	1	F 00Y 136 985	4 014 468 013 164
8,0	200	260	E	10	1	F 00Y 142 680	4 014 468 023 392
10,0	100	160	E	10	1	F 00Y 136 986	4 014 468 013 171
10,0	150	210	E	10	1	F 00Y 136 987	4 014 468 013 188
10,0	200	260	E	10	1	F 00Y 142 681	4 014 468 023 408
12,0	100	160	E	10	1	F 00Y 136 988	4 014 468 013 195
12,0	150	210	E	10	1	F 00Y 136 989	4 014 468 013 201
12,0	200	260	E	10	1	F 00Y 142 682	4 014 468 023 415

## Sady – vrtáky pro vrtací kladiva PowerLSplus

Obsah sady, průměr mm	Pracovní délka (délky) mm	Celková délka (délky) mm	Druh balení	Obsah balení	Minimální objednávací množství <sup>1</sup>	Objednávací číslo	Kód EAN
-----------------------	---------------------------	--------------------------	-------------	--------------	---	-------------------	---------

5dílná sada vrtáků pro vrtací kladiva „PowerLSplus“ v pouzdře PowerBox

5,0	50	115	P	5	1	F 00Y 226 203	3 165 140 709 569
6,0	50	115					
6,0	100	165					
8,0	100	165					
10,0	100	165					
5,5	100	165	P	5	1	F 00Y 226 204	3 165 140 709 576
6,0	100	165					
7,0	100	165					
8,0	100	165					
10,0	100	165					
6,0	100	165	P	5	1	F 00Y 226 205	3 165 140 709 583
6,0	100	165					
8,0	100	165					
8,0	100	165					
10,0	100	165					



Obsah balení (počet kusů v balení)



<sup>1</sup> Minimální objednávací množství. Minimální objednávací množství se skládá z pevně stanoveného počtu balení. Objednávky se vyřizují výhradně v kompletním minimálním objednávacím množství.



Vrtáky do armovacího železa Hawera:

## REBAR CUTTER



Speciální design pro vrtání do armování



### Zuby z tvrdokovu:

> speciálně tvarovaný a pevně ukotvený zub z tvrdokovu pro maximální rychlost vrtání

### Tvrdokov s dlouhou životností:

> dobrá životnost / odolnost

### Větrací otvor:

> odvádí teplo a umožňuje odstraňování kovových špon

### Jedinečný design šroubovice:

> strmá šroubovice umožňuje optimální odstraňování vrtné moučky a prodlužuje životnost

### Design 2 + 2 spirály:

> design šroubovice pro optimalizaci vibrací pro nejlepší přenos síly a rychlost

## Vrták do armovacího železa RebarCutter SDS-plus

### Doporučuje se pro opracování:

armovacího železa v betonu

### Informace o použití:

Používá se pro vrtání bez přiklepu ve vrtacích kladivech s upínáním SDS-plus.

Armaturu lze proříznout pouze se souhlasem statika.

Rebar Cutter používejte pouze bez přiklepu.



Průměr D mm	Pracovní délka L1 mm	Celková délka L2 mm	Druh balení	Obsah balení	Minimální objednávk. množství <sup>1</sup>	Objednávací číslo	Kód EAN
16	120	300	E	1	1	F 00Y 265 618	3 165 140 576 604
18	120	300	E	1	1	F 00Y 265 619	3 165 140 576 611
20	120	300	E	1	1	F 00Y 265 620	3 165 140 576 628
22	120	300	E	1	1	F 00Y 265 621	3 165 140 576 635
25	120	300	E	1	1	F 00Y 265 622	3 165 140 576 642
28	120	300	E	1	1	F 00Y 265 623	3 165 140 576 659
32	120	300	E	1	1	F 00Y 265 624	3 165 140 576 666

Obsah balení (počet kusů v balení)

<sup>1</sup> Minimální objednávk. množství. Minimální objednávk. množství se skládá z pevně stanoveného počtu balení.

Objednávky se vyřizují výhradně v kompletním minimálním objednávk. množství.



Vrtací korunky Hawera:

## CORECUTTER PLUS

Pro krabice pro vypínače

long  
life



**Asymetrické zuby z tvrdokovu:**

> počet břitů je přizpůsobený průměru

**Tvrdokov s dlouhou životností s nejjemnější zrnitostí:**

> dlouhá životnost / nejlepší odolnost

### Vrtací korunky odolné vůči přiklepu CoreCutterplus

**Doporučuje se pro opracování:**

betonu, zdiva, vápenitého pískovce

**Informace o použití:**

Pro použití ve vrtacích kladivech s upínáním SDS-plus nebo šestihrannou upínací stopkou

Průměr mm	Pracovní délka mm	Celková délka mm	Počet zubů	Druh balení	Obsah balení Minimální objednávčí množství <sup>1</sup>	Objednací číslo	Kód EAN
-----------	-------------------	------------------	------------	-------------	--	-----------------	---------

Jednotlivé korunky, bez středícího vrtáku a upínací stopky



25	55	72	4	G	1	1	F 00Y 124 563	4 014 468 006 128
30	55	72	6	G	1	1	F 00Y 124 564	4 014 468 006 135
35	55	72	6	G	1	1	F 00Y 124 565	4 014 468 006 142
40	55	72	6	G	1	1	F 00Y 124 566	4 014 468 006 159
50	55	72	6	G	1	1	F 00Y 124 567	4 014 468 006 166
68	55	72	6	G	1	1	F 00Y 124 568	4 014 468 006 173
82	55	72	6	G	1	1	F 00Y 124 569	4 014 468 006 180
90	55	72	6	G	1	1	F 00Y 124 570	4 014 468 006 197
100	55	72	6	G	1	1	F 00Y 124 571	4 014 468 006 203
112	55	72	6	G	1	1	F 00Y 124 572	4 014 468 006 210

Obsah balení  
(počet kusů v balení)



<sup>1</sup> Minimální objednávkové množství. Minimální objednávkové množství se skládá z pevně stanoveného počtu balení. Objednávky se vyřizují výhradně v kompletním minimálním objednávkovém množství.



**Vrtací korunky odolné vůči přiklepu CoreCutterplus, kompletní**

Průměr mm	Upínání ze strany nářadí	Druh balení	Obsah balení	Minimální objednáací množství <sup>1</sup>	Objednáací číslo	Kód EAN
-----------	--------------------------	-------------	--------------	--	------------------	---------

Kompletní korunky, se středícím vrtákem a upínací stopkou

68	Šestihran vel. 11	E	1	1	F 00Y 141 315	4 014 468 020 322
82	Šestihran vel. 11	E	1	1	F 00Y 141 316	4 014 468 020 339
68	SDS-plus	E	1	1	F 00Y 141 317	4 014 468 020 346
82	SDS-plus	E	1	1	F 00Y 141 318	4 014 468 020 353

**Příslušenství – vrtací korunky odolné vůči přiklepu CoreCutterplus**

Upínání ze strany nářadí	Průměr mm	Celková délka mm	Druh balení	Obsah balení	Minimální objednáací množství <sup>1</sup>	Objednáací číslo	Kód EAN
--------------------------	-----------	------------------	-------------	--------------	--	------------------	---------

Šestihran vel. 11 mm, upínací stopka bez středícího vrtáku

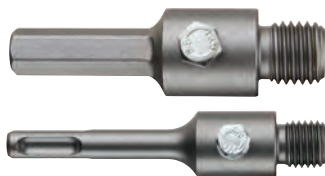

Šestihran vel. 11	-	78	L	1	1	F 00Y 142 455	4 014 468 023 224
Šestihran vel. 11	-	220	L	1	1	F 00Y 142 456	4 014 468 023 231
SDS-plus	-	105	L	1	1	F 00Y 142 459	4 014 468 023 262
Šestihran vel. 11	-	370	L	1	1	F 00Y 142 457	4 014 468 023 248
SDS-plus	-	220	L	1	1	F 00Y 142 460	4 014 468 023 279
SDS-plus	-	370	L	1	1	F 00Y 142 461	4 014 468 023 286

Upínací stopky SDS-plus se středícím vrtákem, jednoduché



SDS-plus	-	175	C	1	1	F 00Y 224 407	4 014 468 064 197
SDS-plus	-	340	C	1	1	F 00Y 224 408	4 014 468 064 203
SDS-plus	-	440	C	1	1	F 00Y 224 409	4 014 468 064 210

Středící vrták o průměru 8 mm pro upínací stopku



-	8	120	G	1	1	F 00Y 142 462	4 014 468 023 293
---	---	-----	---	---	---	---------------	-------------------

Obsah balení (počet kusů v balení)

<sup>1</sup> Minimální objednáací množství. Minimální objednáací množství se skládá z pevně stanoveného počtu balení. Objednávky se vyřizují výhradně v kompletním minimálním objednáacím množství.



Vrták Hawera pro vrtací kladiva:

## POWERLSPMAX

Nejvyšší rychlost vrtání



Známý jako **SPEEDX**



### 5 břitů z tvrdokovu

> mimořádně robustní a agresivní břity S z tvrdokovu a šikmé vedlejší břity pro agresivní postup vrtání

### activeQ

> aktivní středící hrot pro aktivní vrtání do betonu a armovaného betonu

### Tvrdokov s dlouhou životností s nejjemnější zrnitostí

> dlouhá životnost / nejlepší odolnost

### Indikátor opotřebení

> podle viditelnosti indikátoru opotřebení se lze orientovat ohledně tolerance, v rámci které lze vsazovat kotvy

### Design 2 + 2 spirály

> design šroubovice pro optimalizaci vibrací pro nejlepší přenos síly a rychlost

## Vrtáky pro vrtací kladiva PowerLSPmax

### Doporučuje se pro opracování:

betonu a armovaného betonu, zdiva, vápenitého pískovce

### Informace o použití:

Pro použití ve vrtacích kladivech s upínáním SDS-max; \* Ø 12 až 15 mm, dvoubřité. Pracovní délky 200, 400, 600, 800 a 1 200 mm. Znovu uzavíratelné balení pro řemeslníky

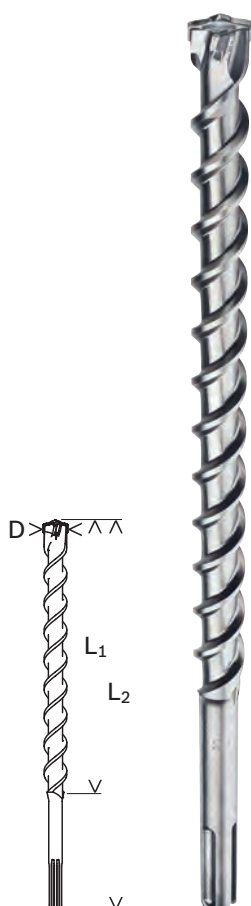

Průměr D mm	Pracovní délka L1 mm	Celková délka L2 mm	Druh balení	Obsah balení	Minimální objednávková množství <sup>1</sup>	Objednávací číslo	Kód EAN
12,0	200	340	E	1	1	F 00Y 265 422*	3 165 140 566 971
12,0	400	540	E	1	1	F 00Y 265 423*	3 165 140 566 988
12,0	600	740	E	1	1	F 00Y 265 424*	3 165 140 566 995
12,0	800	940	E	1	1	F 00Y 265 425*	3 165 140 567 008
14,0	200	340	E	1	1	F 00Y 265 428*	3 165 140 567 039
14,0	400	540	E	1	1	F 00Y 265 429*	3 165 140 567 046
14,0	600	740	E	1	1	F 00Y 265 430*	3 165 140 567 053
14,0	800	940	E	1	1	F 00Y 265 431*	3 165 140 567 060
15,0	200	340	E	1	1	F 00Y 265 433*	3 165 140 567 084
15,0	400	450	E	1	1	F 00Y 265 434*	3 165 140 567 091

\* Dvoubřitý

Obsah balení (počet kusů v balení)



<sup>1</sup> Minimální objednávková množství. Minimální objednávková množství se skládá z pevně stanoveného počtu balení. Objednávky se vyřizují výhradně v kompletním minimálním objednávkovém množství.

**Vrtáky pro vrtací kladiva PowerLSPmax**

Průměr D mm	Pracovní délka L1 mm	Celková délka L2 mm	Druh balení	Obsah balení	Minimální objednávk. množství <sup>1</sup>	Objednávací číslo	Kód EAN
-------------	----------------------	---------------------	-------------	--------------	--	-------------------	---------

16,0	200	340	E	1	1	F 00Y 265 435	3 165 140 567 107
16,0	400	540	E	1	1	F 00Y 265 436	3 165 140 567 114
16,0	600	740	E	1	1	F 00Y 265 437	3 165 140 567 121
16,0	800	940	E	1	1	F 00Y 265 438	3 165 140 567 138
16,0	1 200	1 340	E	1	1	F 00Y 265 439	3 165 140 567 145
17,0	200	340	E	1	1	F 00Y 265 440	3 165 140 567 152
17,0	400	540	E	1	1	F 00Y 265 441	3 165 140 567 169
18,0	200	340	E	1	1	F 00Y 265 442	3 165 140 567 176
18,0	400	540	E	1	1	F 00Y 265 443	3 165 140 567 183
18,0	600	740	E	1	1	F 00Y 265 444	3 165 140 567 190
18,0	800	940	E	1	1	F 00Y 265 445	3 165 140 567 206
18,0	1 200	1 340	E	1	1	F 00Y 265 446	3 165 140 567 213
19,0	200	320	E	1	1	F 00Y 265 447	3 165 140 567 220
19,0	400	520	E	1	1	F 00Y 265 448	3 165 140 567 237
20,0	200	320	E	1	1	F 00Y 265 449	3 165 140 567 244
20,0	400	520	E	1	1	F 00Y 265 450	3 165 140 567 251
20,0	600	720	E	1	1	F 00Y 265 451	3 165 140 567 268
20,0	800	920	E	1	1	F 00Y 265 452	3 165 140 567 275
20,0	1 200	1 320	E	1	1	F 00Y 265 453	3 165 140 567 282
22,0	200	320	E	1	1	F 00Y 265 454	3 165 140 567 299
22,0	400	520	E	1	1	F 00Y 265 455	3 165 140 567 305
22,0	600	720	E	1	1	F 00Y 265 456	3 165 140 567 312
22,0	800	920	E	1	1	F 00Y 265 457	3 165 140 567 329
22,0	1 200	1 320	E	1	1	F 00Y 265 458	3 165 140 567 336
24,0	200	320	E	1	1	F 00Y 265 459	3 165 140 567 343
24,0	400	520	E	1	1	F 00Y 265 460	3 165 140 567 350
25,0	200	320	E	1	1	F 00Y 265 461	3 165 140 567 367
25,0	400	520	E	1	1	F 00Y 265 462	3 165 140 567 374
25,0	600	720	E	1	1	F 00Y 265 463	3 165 140 567 381
25,0	800	920	E	1	1	F 00Y 265 464	3 165 140 567 398
25,0	1 200	1 320	E	1	1	F 00Y 265 465	3 165 140 567 404
26,0	200	320	E	1	1	F 00Y 265 466	3 165 140 567 411
26,0	400	520	E	1	1	F 00Y 265 467	3 165 140 567 428
28,0	200	320	E	1	1	F 00Y 265 468	3 165 140 567 435
28,0	400	520	E	1	1	F 00Y 265 469	3 165 140 567 442
28,0	600	720	E	1	1	F 00Y 265 470	3 165 140 567 459
28,0	800	920	E	1	1	F 00Y 265 471	3 165 140 567 466
28,0	1 200	1 320	E	1	1	F 00Y 265 472	3 165 140 567 473
30,0	200	320	E	1	1	F 00Y 265 473	3 165 140 567 480
30,0	400	520	E	1	1	F 00Y 265 474	3 165 140 567 497
32,0	200	320	E	1	1	F 00Y 265 475	3 165 140 567 503
32,0	400	520	E	1	1	F 00Y 265 476	3 165 140 567 510
32,0	600	720	E	1	1	F 00Y 265 477	3 165 140 567 527
32,0	800	920	E	1	1	F 00Y 265 478	3 165 140 567 534
32,0	1 200	1 320	E	1	1	F 00Y 265 479	3 165 140 567 541
35,0	400	520	E	1	1	F 00Y 265 480	3 165 140 567 558
35,0	600	720	E	1	1	F 00Y 265 481	3 165 140 567 565
35,0	800	920	E	1	1	F 00Y 265 482	3 165 140 567 572
35,0	1 200	1 320	E	1	1	F 00Y 265 483	3 165 140 567 589
38,0	400	520	E	1	1	F 00Y 265 484	3 165 140 567 596
38,0	600	720	E	1	1	F 00Y 265 485	3 165 140 567 602
40,0	400	520	E	1	1	F 00Y 265 486	3 165 140 567 619
40,0	600	720	E	1	1	F 00Y 265 487	3 165 140 567 626
40,0	800	920	E	1	1	F 00Y 265 488	3 165 140 567 633
40,0	1 200	1 320	E	1	1	F 00Y 265 489	3 165 140 567 640
45,0	400	520	E	1	1	F 00Y 265 490	3 165 140 567 657
52,0	400	520	E	1	1	F 00Y 265 491	3 165 140 567 664

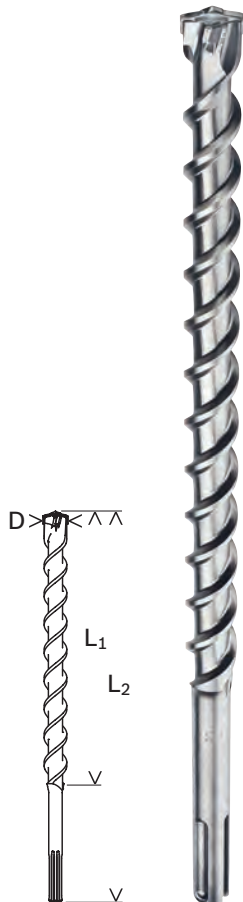

● ● ● ●  
Obsah balení  
(počet kusů v balení)



<sup>1</sup> Minimální objednávk. množství. Minimální objednávk. množství se skládá z pevně stanoveného počtu balení. Objednávky se využívají výhradně v kompletním minimálním objednávk. množství.



Vrták Hawera pro vrtací kladiva:

## BREAKTHROUGH

Pro velké otvory



### 3břítý, pájení ve vakuu a kalení:

> pro rychlé provrtávání a dobrý úběr u velkých vrtaných otvorů

### Tvrdokov s dlouhou životností s nejméně 3 zrnitostí:

> dlouhá životnost / nejlepší odolnost

### Dlouhá stopka:

> pro prorážecí vrtání

### 2spirálový tvar U:

> standardní životnost / dobré odvádění vrtné moučky

## Prostupový vrták BreakThrough, SDS-max

### Doporučuje se pro vrtání velkých průměrů (45 – 80 mm) do:

betonu, zdiva, vápence, např. pro venkovní přípoje kabelů a trubek

### Informace o použití:

Prostupové vrtáky používejte vždy pouze ve vhodných třídách kladiv, jinak hrozí nebezpečí přetížení. Řiďte se návodem k použití vrtacího kladiva.

Jednodílný nástroj, zvonovitá hlava vrtáku s asymetricky uspořádanými hroty z tvrdokovu a centrálním břitem z tvrdokovu. Velkoobjemová šroubovice, kónická stopka.



Průměr D mm	Pracovní délka L1 mm	Celková délka L2 mm	Druh balení	Obsah balení	Minimální objednávací množství <sup>1</sup>	Objednávací číslo	Kód EAN
-------------	----------------------	---------------------	-------------	--------------	---	-------------------	---------

Jednodílný nástroj s kuželovou stopkou, kuličkováný a konzervováný za sucha

45	450	590	D	1	1	F 00Y 139 693	4 014 468 019 159
45	850	990	D	1	1	F 00Y 139 694	4 014 468 019 166
55	450	590	D	1	1	F 00Y 139 695	4 014 468 019 173
55	850	990	D	1	1	F 00Y 139 696	4 014 468 019 180
65	450	590	D	1	1	F 00Y 139 697	4 014 468 019 197
65	850	990	D	1	1	F 00Y 139 698	4 014 468 019 203
80	450	590	D	1	1	F 00Y 139 699	4 014 468 019 210
80	850	990	D	1	1	F 00Y 139 700	4 014 468 019 227

Obsah balení (počet kusů v balení)

<sup>1</sup> Minimální objednávací množství. Minimální objednávací množství se skládá z pevně stanoveného počtu balení.

Objednávky se vyřizují výhradně v kompletním minimálním objednávacím množství.

## Příslušenství – vrtáky pro vrtací kladiva

Upínání ze strany nářadí

Upínání ze strany nástroje

Celková délka mm

Druh balení

Obsah balení

 Minimální objednávková  
množství<sup>1</sup>

Objednávací číslo

Kód EAN



Adaptér s aretační drážkou pro upnutí vrtáků pro vrtací kladiva s upínací stopkou SDS-plus

SDS-max	SDS-plus	220	E	1	1	F 00Y 139 765	4 014 468 019 272
Tislicíhnan	SDS-plus	220	E	1	1	F 00Y 124 044	4 014 468 012 013





Vrtací korunky Hawera:

## CORECUTTER MAX

Pro krabice pro vypínače



**Asymetrické zuby z tvrdokovu:**

> počet břitů je přizpůsobený průměru

**Tvrdokov s dlouhou životností s nejméně 3 zrnitostí:**

> dlouhá životnost / nejlepší odolnost

**Dlouhá stopka:**

> pro prorážecí vrtání

**2spirálový tvar U:**

> standardní životnost / dobré odvádění vrtné moučky

### Přiklepové vrtací korunky CoreCuttermax, jednoduché

**Doporučuje se pro opracování:**

betonu, zdiva a vápenitého pískovce

**Informace o použití:**

Jednoduché provedení zaručuje optimální přenos síly nářadí. Agresivní pracovní postup a současně velmi klidný chod díky asymetrickému uspořádání zubů.



Průměr D mm	Pracovní délka L1 mm	Celková délka L2 mm	Druh balení	Obsah balení	Minimální objemní množství <sup>1</sup>	Objednací číslo	Kód EAN
45	160	290	M	1	1	F 00Y 265 383	3 165 140 557 580
45	420	550	M	1	1	F 00Y 265 384	3 165 140 557 597
50	160	290	M	1	1	F 00Y 265 385	3 165 140 557 603
50	420	550	M	1	1	F 00Y 265 386	3 165 140 557 610
55	160	290	M	1	1	F 00Y 265 387	3 165 140 557 627
55	420	550	M	1	1	F 00Y 265 388	3 165 140 557 634
68	160	290	M	1	1	F 00Y 265 389	3 165 140 557 641
68	420	550	M	1	1	F 00Y 265 390	3 165 140 557 658
82	160	290	M	1	1	F 00Y 265 391	3 165 140 557 665
82	420	550	M	1	1	F 00Y 265 392	3 165 140 557 672
90	160	290	M	1	1	F 00Y 265 393	3 165 140 557 689
90	420	550	M	1	1	F 00Y 265 394	3 165 140 557 696
100	310	430	M	1	1	F 00Y 265 395	3 165 140 557 702
125	310	430	M	1	1	F 00Y 265 396	3 165 140 557 719
150	310	430	M	1	1	F 00Y 265 397	3 165 140 557 726

Obsah balení  
(počet kusů v balení)



<sup>1</sup> Minimální objednávkové množství. Minimální objednávkové množství se skládá z pevně stanoveného počtu balení. Objednávky se vyřizují výhradně v kompletním minimálním objednávkovém množství.

**Přiklepové vrtací korunky CoreCuttermax, dvoudílné**
**Doporučuje se pro opracování:**

vápenitého pískovce, zdiva a betonu

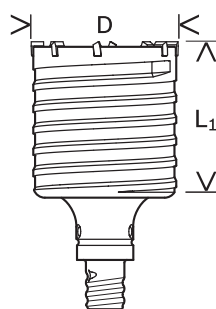

Průměr D mm	Pracovní délka L1 mm	Celková délka L2 mm	Druh balení	Obsah balení	Minimální objednávková množství <sup>1</sup>	Objednávací číslo	Kód EAN
-------------	----------------------	---------------------	-------------	--------------	--	-------------------	---------

Dvoudílná korunka se speciálním závitovým spojem; kompletní dodávka se středícím vrtákem

45	70	80	M	1	1	F 00Y 145 570	4 014 468 033 322
50	70	80	M	1	1	F 00Y 145 571	4 014 468 033 339
55	70	80	M	1	1	F 00Y 145 572	4 014 468 033 346
68	70	80	M	1	1	F 00Y 145 573	4 014 468 033 353
82	70	80	M	1	1	F 00Y 145 574	4 014 468 033 360
90	70	80	M	1	1	F 00Y 145 575	4 014 468 033 377
100	70	80	M	1	1	F 00Y 145 576	4 014 468 033 384
125	70	80	M	1	1	F 00Y 145 577	4 014 468 033 391
150	70	80	M	1	1	F 00Y 145 578	4 014 468 033 407

**Příslušenství – přiklepové vrtací korunky CoreCuttermax**

Celková délka mm	Upínání ze strany nářadí	Druh balení	Obsah balení	Minimální objednávková množství <sup>1</sup>	Objednávací číslo	Kód EAN
------------------	--------------------------	-------------	--------------	--	-------------------	---------

**Adaptér**

200	SDS-max	A1	1	1	F 00Y 145 705	4 014 468 033 674
460	SDS-max	A1	1	1	F 00Y 145 706	4 014 468 033 681

**Středící vrták**

11,5	136	C	1	1	F 00Y 265 595	3 165 140 571 616
------	-----	---	---	---	---------------	-------------------

**Fixační sada: upevňovací kolík a gumový kroužek**

-	-	W	1	1	F 00Y 265 398	3 165 140 560 092
---	---	---	---	---	---------------	-------------------

Obsah balení (počet kusů v balení)

<sup>1</sup> Minimální objednávková množství. Minimální objednávková množství se skládá z pevně stanoveného počtu balení. Objednávky se vyřizují výhradně v kompletním minimálním objednávkovém množství.



Diamantové vrtací korunky Hawera:

## Vrtací korunka pro vrtání za mokra

### WETDRILLSUPER

Ideální pro beton a armovaný beton



#### Speciální geometrie segmentů se Speed Stripes

- > rychlé vystředění a vynikající navrtání i vlastní vrtání
- > velmi rychlý postup vrtání
- > menší vibrace a tření
- > dlouhá životnost

## Diamantové vrtací korunky pro vrtání za mokra Super G 1/2" a 1 1/4" UNC



Průměr mm	Pracovní délka mm	Počet segmentů	Výška segmentů mm	Upínání ze strany nástroje	Druh balení	Obsah balení	Minimální objednávací množství <sup>1</sup>	Objednávací číslo	Kód EAN
-----------	-------------------	----------------	-------------------	----------------------------	-------------	--------------	---	-------------------	---------

#### Vrtací korunka pro vrtání za mokra G 1/2"

12	300	Kroužek	10,0 G 1/2"	L	1	1	F 00Y 265 680	3 165 140 598 323
14	300	Kroužek	10,0 G 1/2"	L	1	1	F 00Y 265 681	3 165 140 598 330
16	300	Kroužek	10,0 G 1/2"	L	1	1	F 00Y 265 682	3 165 140 598 347
18	300	Kroužek	10,0 G 1/2"	L	1	1	F 00Y 265 683	3 165 140 598 354
20	300	Kroužek	10,0 G 1/2"	L	1	1	F 00Y 265 684	3 165 140 598 361
22	300	Kroužek	10,0 G 1/2"	L	1	1	F 00Y 265 685	3 165 140 598 378
24	300	Kroužek	10,0 G 1/2"	L	1	1	F 00Y 265 686	3 165 140 598 385
25	300	Kroužek	10,0 G 1/2"	L	1	1	F 00Y 265 687	3 165 140 598 392
28	300	Kroužek	10,0 G 1/2"	L	1	1	F 00Y 265 688	3 165 140 598 408
30	300	Kroužek	10,0 G 1/2"	L	1	1	F 00Y 265 689	3 165 140 598 415
32	300	Kroužek	10,0 G 1/2"	L	1	1	F 00Y 265 690	3 165 140 598 422
35	300	Kroužek	10,0 G 1/2"	L	1	1	F 00Y 265 691	3 165 140 598 439
37	400	Kroužek	10,0 G 1/2"	L	1	1	F 00Y 265 692	3 165 140 598 446
40	400	Kroužek	10,0 G 1/2"	L	1	1	F 00Y 265 693	3 165 140 598 453
42	400	Kroužek	10,0 G 1/2"	L	1	1	F 00Y 265 694	3 165 140 598 460
47	400	Kroužek	10,0 G 1/2"	L	1	1	F 00Y 265 695	3 165 140 598 477

Obsah balení  
(počet kusů v balení)



<sup>1</sup> Minimální objednávací množství. Minimální objednávací množství se skládá z pevně stanoveného počtu balení. Objednávky se vyřizují výhradně v kompletním minimálním objednávacím množství.



**Diamantové vrtací korunky pro vrtání za mokra Super G 1/2" a 1 1/4" UNC**

Průměr mm	Pracovní délka mm	Počet segmentů	Výška segmentů mm	Upínání ze strany nářadí	Druh balení	Obsah balení	Minimální objednávací množství <sup>1</sup>	Objednávací číslo	Kód EAN
-----------	-------------------	----------------	-------------------	--------------------------	-------------	--------------	---	-------------------	---------

Vrtací korunka pro vrtání za mokra 1 1/4" UNC Super



52	450	5	11,5	1 1/4" UNC	L	1	1	F 00Y 265 696	3 165 140 598 484
57	450	5	11,5	1 1/4" UNC	L	1	1	F 00Y 265 697	3 165 140 598 491
62	450	6	11,5	1 1/4" UNC	L	1	1	F 00Y 265 698	3 165 140 598 484
72	450	7	11,5	1 1/4" UNC	L	1	1	F 00Y 265 699	3 165 140 598 514
77	450	7	11,5	1 1/4" UNC	L	1	1	F 00Y 265 700	3 165 140 598 521
82	450	7	11,5	1 1/4" UNC	L	1	1	F 00Y 265 701	3 165 140 598 538
92	450	8	11,5	1 1/4" UNC	L	1	1	F 00Y 265 702	3 165 140 598 545
102	450	9	11,5	1 1/4" UNC	L	1	1	F 00Y 265 703	3 165 140 598 552
107	450	9	11,5	1 1/4" UNC	L	1	1	F 00Y 265 704	3 165 140 598 569
112	450	9	11,5	1 1/4" UNC	L	1	1	F 00Y 265 705	3 165 140 598 576
122	450	10	11,5	1 1/4" UNC	L	1	1	F 00Y 265 706	3 165 140 598 583
127	450	11	11,5	1 1/4" UNC	L	1	1	F 00Y 265 707	3 165 140 598 590
132	450	11	11,5	1 1/4" UNC	L	1	1	F 00Y 265 708	3 165 140 598 606
138	450	11	11,5	1 1/4" UNC	L	1	1	F 00Y 265 709	3 165 140 598 613
152	450	12	11,5	1 1/4" UNC	L	1	1	F 00Y 265 710	3 165 140 598 620
162	450	12	11,5	1 1/4" UNC	L	1	1	F 00Y 265 711	3 165 140 598 637
172	450	12	11,5	1 1/4" UNC	L	1	1	F 00Y 265 712	3 165 140 598 644
182	450	13	11,5	1 1/4" UNC	L	1	1	F 00Y 265 713	3 165 140 598 651
186	450	13	11,5	1 1/4" UNC	L	1	1	F 00Y 265 714	3 165 140 598 668
202	450	14	11,5	1 1/4" UNC	L	1	1	F 00Y 265 715	3 165 140 598 675
212	450	14	11,5	1 1/4" UNC	L	1	1	F 00Y 265 716	3 165 140 598 682
226	450	15	11,5	1 1/4" UNC	L	1	1	F 00Y 265 717	3 165 140 598 699
250	450	16	11,5	1 1/4" UNC	L	1	1	F 00Y 265 718	3 165 140 598 705
276	450	17	11,5	1 1/4" UNC	L	1	1	F 00Y 265 719	3 165 140 598 712
300	450	18	11,5	1 1/4" UNC	L	1	1	F 00Y 265 720	3 165 140 598 729

**Segментy pro diamantové vrtací korunky pro vrtání za mokra Super 1 1/4" UNC**
**Doporučuje se pro opracování:**

betonu a železobeton s normálním až tvrdým kamenivem, zdiva

**Informace o použití:**

Segmenty pro nové osazení diamantových vrtacích korunek Wetdrill Super se segmenty

Pro průměr vrtací korunky mm	Počet segmentů	Výška segmentů mm	Objednávací číslo	Druh balení	Obsah balení	Minimální objednávací množství <sup>1</sup>	Kód EAN
------------------------------	----------------	-------------------	-------------------	-------------	--------------	---	---------



52	5	11,5	F 00Y 265 734	W	5	1	3 165 140 599 870
57	5	11,5	F 00Y 265 735	W	5	1	3 165 140 603 133
62	6	11,5	F 00Y 265 736	W	6	1	3 165 140 603 140
72	7	11,5	F 00Y 265 737	W	7	1	3 165 140 603 157
77							
82							
92	8	11,5	F 00Y 265 738	W	8	1	3 165 140 603 164

 Obsah balení  
(počet kusů v balení)

<sup>1</sup> Minimální objednávací množství. Minimální objednávací množství se skládá z pevně stanoveného počtu balení. Objednávky se vyřizují výhradně v kompletním minimálním objednávacím množství.

### Diamantové vrtací korunky pro vrtání za mokra Super 1 1/4" UNC

Pro průměr vrtací korunky mm	Počet segmentů	Výška segmentů mm	Objednáací číslo	Druh balení	Obsah balení	Minimální objednáací množství <sup>1</sup>	Kód EAN
102 107 112	9	11,5	F 00Y 265 739	W	9	1	3 165 140 603 171
122	10	11,5	F 00Y 265 740	W	10	1	3 165 140 603 188
127	11	11,5	F 00Y 265 741	W	11	1	3 165 140 603 195
132	11	11,5	F 00Y 265 742	W	11	1	3 165 140 603 201
138	11	11,5	F 00Y 265 743	W	11	1	3 165 140 603 218
152 162	12	11,5	F 00Y 265 744	W	12	1	3 165 140 603 225
172	12	11,5	F 00Y 265 745	W	12	1	3 165 140 603 232
182 186	13	11,5	F 00Y 265 746	W	13	1	3 165 140 603 249
202 212	14	11,5	F 00Y 265 747	W	14	1	3 165 140 603 256
226	15	11,5	F 00Y 265 761	W	15	1	3 165 140 613 682
250	16	11,5	F 00Y 265 762	W	16	1	3 165 140 613 699
276	17	11,5	F 00Y 265 763	W	17	1	3 165 140 613 705
300	18	11,5	F 00Y 265 768	W	18	1	3 165 140 621 663

 Obsah balení  
(počet kusů v balení)



<sup>1</sup> Minimální objednáací množství. Minimální objednáací množství se skládá z pevně stanoveného počtu balení. Objednávky se vyzývají výhradně v kompletním minimálním objednáacím množství.



Diamantový záhlubník Hawera pro elektroinstalační krabice:

## Záhlubník pro elektroinstalační krabice a vrtání za sucha SUPER

Ideální pro vrtání do vápenitého pískovce, zdiva a cihel

Diamantový záhlubník pro elektroinstalační krabice a vrtání za sucha Super, do tvrdých materiálů, svařovaný laserem



Průměr mm	Pracovní délka mm	Počet segmentů	Výška segmentů mm	Upínání ze strany nářadí	Druh balení	Obsah balení	Minimální objednávková množství <sup>1</sup>	Objednávací číslo	Kód EAN
68	60	4	7,0	M16	E	1	1	F 00Y 137 078	4 014 468 013 287
82	60	4	7,0	M16	E	1	1	F 00Y 137 079	4 014 468 013 294

Příslušenství – diamantové vrtací korunky / záhlubníky pro elektroinstalační krabice



Adaptér pro diamantové vrtací korunky

6 1/2"	-	-	1 1/4" UNC	F	1	1	F 00Y 144 018	4 014 468 026 126
6 1/2"	-	-	1 1/4" UNC	F	1	1	F 00Y 144 016	4 014 468 026 119



Prodlužovací díl pro diamantové vrtací korunky

1 1/4" UNC	-	300	1 1/4" UNC	F	1	1	F 00Y 144 021	4 014 468 026 157
6 1/2"	-	300	R 1/2"	F	1	1	F 00Y 144 020	4 014 468 026 140



Upínací stopky bez středícího vrtáku

Šestihran vel. 11	-	78	M16	L	1	1	F 00Y 142 455	4 014 468 023 224
SDS-plus	-	105	M16	L	1	1	F 00Y 142 459	4 014 468 023 262



Středící vrták z tvrdokovu o průměru 8 mm pro upínací stopku

-	8	120	-	C	1	1	F 00Y 142 463	4 014 468 023 309
---	---	-----	---	---	---	---	---------------	-------------------

Obsah balení (počet kusů v balení)

<sup>1</sup> Minimální objednávková množství. Minimální objednávková množství se skládá z pevně stanoveného počtu balení. Objednávky se vyzývají výhradně v kompletním minimálním objednávkovém množství.



A large section of the page containing horizontal lines for writing notes, typical of a notebook or workbook page.



# Vrtání Kov

Spirálový vrták Hawera do kovu:

# Pohodlné

Patří-li „zákus“, přesnost a dlouhá životnost našich vrtáků do kamene k faktorům úspěšnosti firmy, pak by tyto vlastnosti měly platit také pro vrtáky do kovu. Spirálové vrtáky Hawera do kovu se vyznačují souhrnem dobrých vlastností: rychlé, přesné, s dlouhou životností.



Pohodlné je, když se s univerzálním vrtákem jako HSS-G **dosáhne přesných výsledků** s podstatně **menším přtlakem** mnohem **rychleji**.



## HSS-TIN

Vrták do kovu pro **extrémní namáhání** v průmyslu a řemeslné výrobě. Titan-nitridový povlak snižuje tření a tím zrychluje postup vrtání. Při použití s chlazením je dosaženo až **6× delší životnost**.



## HSS-CO

Expert na **ušlechtilou ocel**. Legování kobaltem zajišťuje odolnost vůči vysokým teplotám a tím vysokou odolnost vůči opotřebení. Ideální pro přesné vrtání do korozi-  
vzdorných a tepluvzdorných ocelí do pevnosti v tahu 1 000 N/mm<sup>2</sup>.



> **INOX**



## HSS-G

„Sprintér“, který při nižším přitlaku pracuje rychleji a přesněji. S širokým spektrem použití, také pro materiály s dlouhou třískou, jako **určitě** slitiny mědi a hliníku.

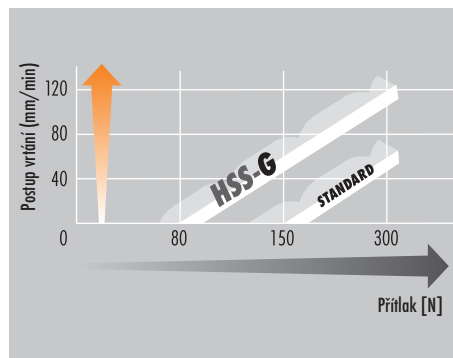

- o 40 % rychleji
- o 50 % nižší přitlak



## HSS-R

Výkonný **univerzální vrták**. Válcovaný, s eloxovanou spirálovou drážkou pro rychlý odvod třísek.

Díky vysoké pružnosti nízké nebezpečí zlomení – a tím dlouhá životnost.

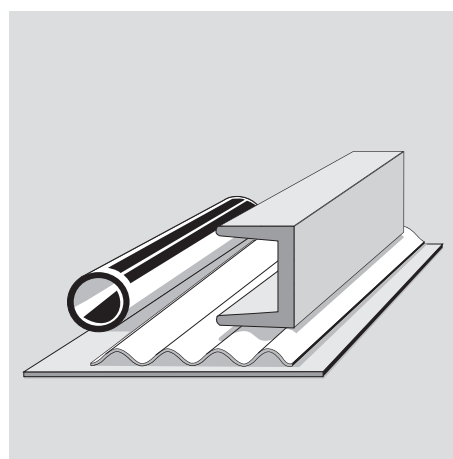

Informace k použití a doporučeným otáčkám najdete na následujících dvou stránkách: 56 a 57.

### Boční úhel čela a úhel špičky

Při vrtání do kovu je v každém případě doporučeno chlazení. Protože to není vždy možné, jsou spirálové vrtáky Hawera konstruovány tak, aby bylo rychlým odvodem třísek dosaženo optimálních výsledků.

#### Na tvrdé, houževnaté materiály a materiály s krátkou třískou:

- Vrtáky s malým bočním úhlem čela (typ N)
- Vrtáky s křížovým výbrusem (typ A)

#### Typ N



malý boční úhel čela  
=  $\gamma$  19° až 40°

#### Typ A



Křížový výbrus podle normy DIN 1412C

#### Na měkké, houževnaté materiály a materiály s dlouhou třískou:

- Vrtáky s velkým bočním úhlem čela (typ W)
- Vrtáky s kuželovým výbrusem hrotu (typ B)

#### Typ W



velký boční úhel čela  
=  $\gamma$  27° až 45°

#### Typ B



Kuželový výbrus špičky





## Doporučené otáčky

Kovy	Pevnost v tahu N/mm <sup>2</sup>	Tvrdost Rockwell	Optimální špička vrtáku	Optimální boční úhel řeza	Řezná rychlost m/min	∅ 2 mm	∅ 5 mm	∅ 10 mm	∅ 15 mm	∅ 20 mm	Doporučené chlazení
Nelegovaná ocel	350 HRB 62	A	N	28 - 30	4780	1910	960	640	480		Vrtací emulze, řezný olej
	750 HRC 21	A/B	N	26 - 28	4460	1780	890	590	440		Vrtací emulze, řezný olej
Ocelové plechy	800 HRC 22	A	N	26 - 28	4480	1780	890	590	440		Vrtací emulze
Nelegovaná nástrojová ocel	800 HRC 22	A/B	N	26 - 28	4460	1780	890	590	440		Vrtací emulze, řezný olej
Legovaná nástrojová ocel	880 HRC 26	A	N	22 - 24	3980	1600	800	530	400		Vrtací emulze, esterový olej
	1000 HRC 31	A	N	12 - 14	2000	830	400	280	210		Vrtací emulze, esterový olej
Nerezová ocel	550 HRB 85	A	N	14 - 16	2390	960	480	320	240		Esterový olej, řezný olej
Pružinová ocel	1100 HRC 34	A	N	8 - 10	1450	570	290	190	140		Esterový olej, řezný olej
Šedá litina	800 HRC 22	A	N	25 - 30	4460	1780	890	590	450		Nasucho
Temperovaná litina	700 HRC 95	A	N	25 - 30	4460	1780	890	590	450		Vrtací emulze, řezný olej
Ocelolitina	770 HRC 20	A	N	20 - 24	3500	1400	700	460	350		Vrtací emulze, řezný olej
Legovaný hliník	350	A	N/W	50 - 60	7950	3180	590	1060	790		Vrtací emulze, řezný olej
Legovaná měď		A/B	N/W	28 - 30	4780	1910	960	640	480		Vrtací emulze, řezný olej
Bronz		A/B	N	40 - 60	7960	3180	1500	1060	790		Nasucho
Mosaz		A	N	40 - 60	7690	3180	1500	1080	790		Vrtací emulze





### Spirálový vrták Hawera do kovu:

## HSS-TiN

Pro mimořádné nároky v průmyslu a řemeslné výrobě



### Křížový výbrus a vrcholový úhel vrtáku 135°

- > až o 40 % rychlejší postup vrtání než u srovnatelných vrtáků s vrcholovým úhlem 118° bez křížového výbrusu
- > navrtávání bez důlkování

### Titan-nitridový povlak

- > minimální tření a redukce studených svarů
- > mimořádně dlouhá životnost díky zvýšené odolnosti vůči opotřebením

## Spirálový vrták do kovu HSS-TiN, DIN 338

### Doporučuje se pro opracování:

legované a nelegované oceli do pevnosti v tahu 900 N/mm<sup>2</sup>, temperované litiny, sintrovaného železa, alpacky, mědi, bronzu a zejména tvrdých plastů, jako je plexisklo

### Informace o použití:

Nepoužívejte do hliníku; vrtejte s chlazením; životnost vrtáků se při speciálním chlazení prodlužuje maximálně o faktor 6

Spirálový vrták z rychlořezné oceli podle normy DIN 338; pravořezný spirálový vrták typu N, vrcholový úhel vrtáku 135°, křížový výbrus podle normy DIN 1412C, tolerance průměru h 8; vrták do oceli broušený z plného materiálu s mimořádným zušlechtním povrchu díky titan-nitridovému povlaku

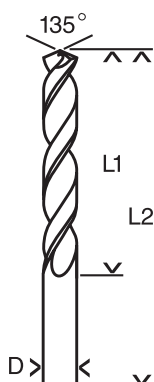

Průměr D mm	Pracovní délka L1 mm	Celková délka L2 mm	Průměr stopky mm	Druh balení	Obsah balení	Minimální objednávk. množství <sup>1</sup>	Objednávací číslo	Kód EAN
-------------	----------------------	---------------------	------------------	-------------	--------------	--	-------------------	---------

### Balení po 1 ks

3,0	33	61	3,0	B2	1	1	F 00Y 145 089	4 014 468 031 472
3,2	36	65	3,2	B2	1	1	F 00Y 145 091	4 014 468 031 496
3,3	36	65	3,3	B2	1	1	F 00Y 145 092	4 014 468 031 502
3,5	39	70	3,5	B2	1	1	F 00Y 145 093	4 014 468 031 519
4,0	43	75	4,0	B2	1	1	F 00Y 145 094	4 014 468 031 526
4,1	43	75	4,1	B2	1	1	F 00Y 145 095	4 014 468 031 533
4,2	43	75	4,2	B2	1	1	F 00Y 145 096	4 014 468 031 540
4,5	47	80	4,5	B2	1	1	F 00Y 145 097	4 014 468 031 557
4,8	52	86	4,8	B2	1	1	F 00Y 145 286	4 014 468 032 820
5,0	52	86	5,0	B2	1	1	F 00Y 145 098	4 014 468 031 564

Obsah balení (počet kusů v balení)



<sup>1</sup> Minimální objednávk. množství. Minimální objednávk. množství se skládá z pevně stanoveného počtu balení.

Objednávky se vyřizují výhradně v kompletním minimálním objednávk. množství.

**Spirálový vrták do kovu HSS-TiN, DIN 338**

Průměr D mm	Pracovní délka L1 mm	Celková délka L2 mm	Průměr stopky mm	Druh balení	Obsah balení	Minimální objednáci množství <sup>1</sup>	Objednáací číslo	Kód EAN
-------------	----------------------	---------------------	------------------	-------------	--------------	---	------------------	---------

Balení po 1 ks

5,1	52	86	5,1	B2	1	1	F 00Y 145 099	4 014 468 031 571
5,2	52	86	5,2	B2	1	1	F 00Y 145 100	4 014 468 031 588
5,5	57	93	5,5	B2	1	1	F 00Y 145 101	4 014 468 031 595
6,0	57	93	6,0	B2	1	1	F 00Y 145 102	4 014 468 031 601
6,5	63	101	6,5	B2	1	1	F 00Y 145 103	4 014 468 031 618
6,8	69	109	6,8	B2	1	1	F 00Y 145 104	4 014 468 031 625
7,0	69	109	7,0	B2	1	1	F 00Y 145 105	4 014 468 031 632
7,5	69	109	7,5	B2	1	1	F 00Y 145 106	4 014 468 031 649
8,0	75	117	8,0	B2	1	1	F 00Y 145 107	4 014 468 031 656
8,5	75	117	8,5	B2	1	1	F 00Y 145 108	4 014 468 031 663
9,0	81	125	9,0	B2	1	1	F 00Y 145 109	4 014 468 031 670
9,5	81	125	9,5	B2	1	1	F 00Y 145 110	4 014 468 031 687
10,0	87	133	10,0	B2	1	1	F 00Y 145 111	4 014 468 031 694
10,2	87	133	10,2	B2	1	1	F 00Y 145 112	4 014 468 031 700
11,0	94	142	11,0	B2	1	1	F 00Y 145 114	4 014 468 031 724
12,0	101	151	12,0	B2	1	1	F 00Y 145 116	4 014 468 031 748
13,0	101	151	13,0	B2	1	1	F 00Y 145 118	4 014 468 031 762

**Sady – spirálové vrtáky do kovu HSS-TiN, DIN 338**

Obsah sady, průměr mm	Druh balení	Obsah balení	Minimální objednáci množství <sup>1</sup>	Objednáací číslo	Kód EAN
-----------------------	-------------	--------------	---	------------------	---------



19dílná sada vrtáků do kovu ProBox „HSS-TiN“ v plastové kazetě

1; 1,5; 2; 2,5	P	19	1	F 00Y 265 820	3 165 140 647 533
3; 3,5; 4; 4,5					
5; 5,5; 6; 6,5					
7; 7,5; 8; 8,5					
9; 9,5; 10					

 Obsah balení  
(počet kusů v balení)



<sup>1</sup> Minimální objednáci množství. Minimální objednáci množství se skládá z pevně stanoveného počtu balení. Objednávky se vyřizují výhradně v kompletním minimálním objednáacím množství.

## Sady – spirálové vrtáky do kovu HSS-TiN, DIN 338



Obsah sady, průměr mm	Druh balení	Obsah balení	Minimální objednávací množství <sup>1</sup>	Objednávací číslo	Kód EAN
-----------------------	-------------	--------------	---	-------------------	---------

25dílná sada vrtáků do kovu ProBox „HSS-TiN“ v plastové kazetě

1; 1,5; 2; 2,5	P	25	1	F 00Y 265 824	3 165 140 647 571
3; 3,5; 4; 4,5					
5; 5,5; 6; 6,5					
7; 7,5; 8; 8,5					
9; 9,5; 10;					
10,5; 11; 11,5;					
12; 12,5; 13					

 Obsah balení  
(počet kusů v balení)



<sup>1</sup> Minimální objednávací množství. Minimální objednávací množství se skládá z pevně stanoveného počtu balení. Objednávky se vyřizují výhradně v kompletním minimálním objednávacím množství.

**Spirálový vrták Hawera do kovu:**
**HSS-Co**

Přesný vrták do houževnaté a tvrdé oceli

**Legovaná rychlořezná ocel (5 % Co)**

&gt; vynikající odolnost vůči vysokým teplotám a opotřebení

**Úhel šroubovice 35°**

&gt; optimální odvod špon

**Samovystředění vrtacího hrotu s křížovým výbrusem**

&gt; navrtávání bez důlkování

**Spirálový vrták do kovu HSS-Co, DIN 338**
**Doporučuje se pro opracování:**

 legované a nelegované oceli do pevnosti v tahu 1000 N/mm<sup>2</sup>, nerezové oceli V2A/V4A, šedé litiny, ocelolitiny, odolné vůči kyselinám a vysokým teplotám

**Informace o použití:**

Doporučuje se pro použití ve vrtacím stojanu nebo ve stojanové vrtačce; pracujte s chlazením

Spirálový vrták z legované rychlořezné oceli podle normy DIN 338, obsah kobaltu 5%; pravořezný spirálový vrták typu N, vrcholový úhel vrtáku 135°, křížový výbrus podle normy DIN 1412C, tolerance průměru h 8; vrták do oceli broušený z plného materiálu, kvalita povrchu podle zvláštní závodní normy

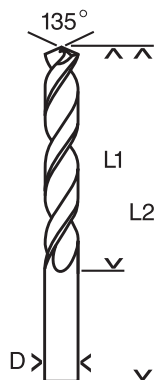

Průměr D mm	Pracovní délka L1 mm	Celková délka L2 mm	Průměr stopky mm	Druh balení	Obsah balení	Minimální objednávk. množství <sup>1</sup>	Objednávk. číslo	Kód EAN
-------------	----------------------	---------------------	------------------	-------------	--------------	--	------------------	---------

Balení po 1 ks

1,0	12	34	1,0	C	2	1	F 00Y 145 153	4 014 468 032 127
1,5	18	40	1,5	C	2	1	F 00Y 145 154	4 014 468 032 134
2,0	24	49	2,0	C	2	1	F 00Y 145 155	4 014 468 032 141
2,5	30	57	2,5	C	2	1	F 00Y 145 156	4 014 468 032 158
3,0	33	61	3,0	B2	1	1	F 00Y 145 157	4 014 468 032 165
3,2	36	65	3,2	B2	1	1	F 00Y 145 159	4 014 468 032 189
3,3	36	65	3,3	B2	1	1	F 00Y 145 160	4 014 468 032 196
3,5	39	70	3,5	B2	1	1	F 00Y 145 161	4 014 468 032 202
4,0	43	75	4,0	B2	1	1	F 00Y 145 162	4 014 468 032 219

Obsah balení (počet kusů v balení)

<sup>1</sup> Minimální objednávk. množství. Minimální objednávk. množství se skládá z pevně stanoveného počtu balení. Objednávky se vyřizují výhradně v kompletním minimálním objednávk. množství.

## Spirálový vrták do kovu HSS-Co, DIN 338

Průměr D mm	Pracovní délka L1 mm	Celková délka L2 mm	Průměr stopky mm	Druh balení	Obsah balení	Minimální objednávková množství <sup>1</sup>	Objednávací číslo	Kód EAN
-------------	----------------------	---------------------	------------------	-------------	--------------	--	-------------------	---------

## Balení po 1 ks

4,1	43	75	4,1	B2	1	1	F 00Y 145 163	4 014 468 032 226
4,2	43	75	4,2	B2	1	1	F 00Y 145 164	4 014 468 032 233
4,5	47	80	4,5	B2	1	1	F 00Y 145 165	4 014 468 032 240
4,8	52	86	4,8	B2	1	1	F 00Y 145 300	4 014 468 032 783
5,0	52	86	5,0	B2	1	1	F 00Y 145 167	4 014 468 032 257
5,1	52	86	5,1	B2	1	1	F 00Y 145 168	4 014 468 032 264
5,2	52	86	5,2	B2	1	1	F 00Y 145 169	4 014 468 032 271
5,5	57	93	5,5	B2	1	1	F 00Y 145 170	4 014 468 032 288
6,0	57	93	6,0	B2	1	1	F 00Y 145 171	4 014 468 032 295
6,5	63	101	6,5	B2	1	1	F 00Y 145 172	4 014 468 032 301
6,8	69	109	6,8	B2	1	1	F 00Y 145 173	4 014 468 032 318
7,0	69	109	7,0	B2	1	1	F 00Y 145 174	4 014 468 032 325
7,5	69	109	7,5	B2	1	1	F 00Y 145 175	4 014 468 032 332
8,0	75	117	8,0	B2	1	1	F 00Y 145 176	4 014 468 032 349
8,5	75	117	8,5	B2	1	1	F 00Y 145 177	4 014 468 032 356
9,0	81	125	9,0	B2	1	1	F 00Y 145 178	4 014 468 032 363
9,5	81	125	9,5	B2	1	1	F 00Y 145 179	4 014 468 032 370
10,0	87	133	10,0	B2	1	1	F 00Y 145 180	4 014 468 032 387
10,2	87	133	10,2	B2	1	1	F 00Y 145 181	4 014 468 032 394
10,5	87	133	10,5	B2	1	1	F 00Y 145 182	4 014 468 032 400
11,0	94	142	11,0	B2	1	1	F 00Y 145 183	4 014 468 032 417
11,5	94	142	11,5	B2	1	1	F 00Y 145 184	4 014 468 032 424
12,0	101	151	12,0	B2	1	1	F 00Y 145 185	4 014 468 032 431
12,5	101	151	12,5	B2	1	1	F 00Y 145 186	4 014 468 032 448
13,0	101	151	13,0	B2	1	1	F 00Y 145 187	4 014 468 033 100

## Balení po 10 ks

1,0	12	34	1,0	R	10	1	F 00Y 124 390	4 014 468 012 082
1,5	18	40	1,5	R	10	1	F 00Y 124 391	4 014 468 012 099
2,0	24	49	2,0	R	10	1	F 00Y 124 392	4 014 468 012 105
2,5	30	57	2,5	R	10	1	F 00Y 124 393	4 014 468 012 112
3,0	33	61	3,0	R	10	1	F 00Y 124 394	4 014 468 012 129
3,2	36	65	3,2	R	10	1	F 00Y 124 396	4 014 468 012 143
3,3	36	65	3,3	R	10	1	F 00Y 124 397	4 014 468 012 150
3,5	39	70	3,5	R	10	1	F 00Y 124 398	4 014 468 012 167
4,0	43	75	4,0	R	10	1	F 00Y 124 399	4 014 468 012 174
4,1	43	75	4,1	R	10	1	F 00Y 124 400	4 014 468 012 181
4,2	43	75	4,2	R	10	1	F 00Y 124 401	4 014 468 012 198
4,5	47	80	4,5	R	10	1	F 00Y 124 402	4 014 468 012 204
4,8	52	86	4,8	R	10	1	F 00Y 145 935	4 014 468 035 289
5,0	52	86	5,0	R	10	1	F 00Y 124 403	4 014 468 012 211
5,1	52	86	5,1	R	10	1	F 00Y 124 404	4 014 468 012 228
5,2	52	86	5,2	R	10	1	F 00Y 124 405	4 014 468 012 235
5,5	57	93	5,5	R	10	1	F 00Y 124 406	4 014 468 012 242
6,0	57	93	6,0	R	10	1	F 00Y 124 407	4 014 468 012 259

**Sady – spirálové vrtáky do kovu HSS-Co, DIN 338**

Obsah sady, průměr mm	Druh balení	Obsah balení	Minimální objednáací množství <sup>1</sup>	Objednáací číslo	Kód EAN
-----------------------	-------------	--------------	--	------------------	---------

19dílná sada spirálových vrtáků do kovu „HSS-Co“ v kovové kazetě

1; 1,5; 2; 2,5	N	19	1	F 00Y 138 796	4 014 468 021 619
3; 3,5; 4; 4,5					
5; 5,5; 6; 6,5					
7; 7,5; 8; 8,5					
9; 9,5; 10					



19dílná sada vrtáků do kovu ProBox „HSS-Co“ v plastové kazetě

1; 1,5; 2; 2,5	P	19	1	F 00Y 265 819	3 165 140 647 526
3; 3,5; 4; 4,5					
5; 5,5; 6; 6,5					
7; 7,5; 8; 8,5					
9; 9,5; 10					



25dílná sada vrtáků do kovu ProBox „HSS-Co“ v plastové kazetě

1; 1,5; 2; 2,5	P	25	1	F 00Y 265 823	3 165 140 647 564
3; 3,5; 4; 4,5					
5; 5,5; 6; 6,5					
7; 7,5; 8; 8,5					
9; 9,5; 10					



### Spirálový vrták Hawera do kovu:

## HSS-G

Přesně broušený vrták do oceli s širokým spektrem použití



#### Přesné vybroušení

> až o 40 % rychlejší postup vrtání při přítlaku až o 50 % menším než u standardních vrtáků HSS

#### Kónicky vyztužené jádro vrtáku

> větší odolnost vůči zlomení a dlouhá doba použití

#### Samovystředění vrtacího hrotu s křížovým výbrusem

> do Ø 10 mm není nutné důlkování a předvrtání

### Spirálový vrták do kovu HSS-G, DIN 338

#### Doporučuje se pro opracování:

legované a nelegované oceli do pevnosti v tahu 900 N/mm<sup>2</sup>, ocelolitiny, šedé litiny, sintrovaného železa, temperované litiny, neželezných kovů a tvrdých plastů

#### Informace o použití:

Vhodný i pro materiály s dlouhými šponami

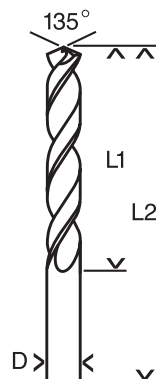

Průměr D mm	Pracovní délka L1 mm	Celková délka L2 mm	Průměr stopky mm	Druh balení	Obsah balení Minimální objednávk. množství <sup>1</sup>	Objednávací číslo	Kód EAN
-------------	----------------------	---------------------	------------------	-------------	---	-------------------	---------

#### Balení po 1 ks

1,0	12	34	1,0	C	2	1 F 00Y 145 755	4 014 468 033 780
1,5	18	40	1,5	C	2	1 F 00Y 145 757	4 014 468 033 797
2,0	24	49	2,0	C	2	1 F 00Y 145 760	4 014 468 033 803
2,5	30	57	2,5	C	2	1 F 00Y 145 762	4 014 468 033 810
3,0	33	61	3,0	B2	1	1 F 00Y 145 764	4 014 468 033 827
3,1	36	65	3,1	B2	1	1 F 00Y 145 765	4 014 468 033 834
3,2	36	65	3,2	B2	1	1 F 00Y 145 773	4 014 468 033 841
3,3	36	65	3,3	B2	1	1 F 00Y 145 775	4 014 468 033 858
3,5	39	70	3,5	B2	1	1 F 00Y 145 776	4 014 468 033 865
4,0	43	75	4,0	B2	1	1 F 00Y 145 778	4 014 468 033 872

Obsah balení  
(počet kusů v balení)



<sup>1</sup> Minimální objednávk. množství. Minimální objednávk. množství se skládá z pevně stanoveného počtu balení.

Objednávky se vyřizují výhradně v kompletním minimálním objednávk. množství.



**Spirálový vrták do kovu HSS-G, DIN 338**

Průměr D mm	Pracovní délka L1 mm	Celková délka L2 mm	Průměr stopky mm	Druh balení	Obsah balení	Minimální objednávk. množství <sup>1</sup>	Objednávk. číslo	Kód EAN
-------------	----------------------	---------------------	------------------	-------------	--------------	--	------------------	---------

**Balení po 1 ks**

4,1	43	75	4,1	B2	1	1	F 00Y 145 779	4 014 468 033 889
4,2	43	75	4,2	B2	1	1	F 00Y 145 781	4 014 468 033 896
4,5	47	80	4,5	B2	1	1	F 00Y 145 782	4 014 468 033 902
4,8	52	86	4,8	B2	1	1	F 00Y 145 784	4 014 468 033 919
5,0	52	86	5,0	B2	1	1	F 00Y 145 785	4 014 468 033 926
5,1	52	86	5,1	B2	1	1	F 00Y 145 786	4 014 468 033 933
5,2	52	86	5,2	B2	1	1	F 00Y 145 787	4 014 468 033 940
5,5	57	93	5,5	B2	1	1	F 00Y 145 788	4 014 468 033 957
6,0	57	93	6,0	B2	1	1	F 00Y 145 789	4 014 468 033 964
6,5	63	101	6,5	B2	1	1	F 00Y 145 790	4 014 468 033 971
6,8	69	109	6,8	B2	1	1	F 00Y 145 791	4 014 468 033 988
7,0	69	109	7,0	B2	1	1	F 00Y 145 792	4 014 468 033 995
7,5	69	109	7,5	B2	1	1	F 00Y 145 793	4 014 468 034 008
8,0	75	117	8,0	B2	1	1	F 00Y 145 794	4 014 468 034 015
8,5	75	117	8,5	B2	1	1	F 00Y 145 795	4 014 468 034 022
9,0	81	125	9,0	B2	1	1	F 00Y 145 796	4 014 468 034 039
9,5	81	125	9,5	B2	1	1	F 00Y 145 797	4 014 468 034 046
10,0	87	133	10,0	B2	1	1	F 00Y 145 798	4 014 468 034 053
10,2	87	133	10,2	B2	1	1	F 00Y 145 799	4 014 468 034 060
10,5	87	133	10,5	B2	1	1	F 00Y 145 800	4 014 468 034 077
11,0	94	142	11,0	B2	1	1	F 00Y 145 801	4 014 468 034 084
11,5	94	142	11,5	B2	1	1	F 00Y 145 909	4 014 468 035 159
12,0	101	151	12,0	B2	1	1	F 00Y 145 802	4 014 468 034 091
12,5	101	151	12,5	B2	1	1	F 00Y 145 911	4 014 468 035 173
13,0	101	151	13,0	B2	1	1	F 00Y 145 803	4 014 468 034 107

**Balení po 10 ks**

1,0	12	34	1,0	R	10	1	F 00Y 145 811	4 014 468 034 183
1,1	14	36	1,1	R	10	1	F 00Y 145 812	4 014 468 034 190
1,2	16	38	1,2	R	10	1	F 00Y 145 813	4 014 468 034 206
1,3	16	38	1,3	R	10	1	F 00Y 145 814	4 014 468 034 213
1,4	18	40	1,4	R	10	1	F 00Y 145 815	4 014 468 034 220
1,5	18	40	1,5	R	10	1	F 00Y 145 816	4 014 468 034 237
1,6	20	43	1,6	R	10	1	F 00Y 145 817	4 014 468 034 244
1,7	20	43	1,7	R	10	1	F 00Y 145 818	4 014 468 034 251
1,8	22	46	1,8	R	10	1	F 00Y 145 819	4 014 468 034 268
1,9	22	46	1,9	R	10	1	F 00Y 145 820	4 014 468 034 275
2,0	24	49	2,0	R	10	1	F 00Y 145 821	4 014 468 034 282
2,1	24	49	2,1	R	10	1	F 00Y 145 822	4 014 468 034 299
2,2	27	53	2,2	R	10	1	F 00Y 145 823	4 014 468 034 305
2,3	27	53	2,3	R	10	1	F 00Y 145 824	4 014 468 034 312
2,4	30	57	2,4	R	10	1	F 00Y 145 825	4 014 468 034 329
2,5	30	57	2,5	R	10	1	F 00Y 145 826	4 014 468 034 336
2,6	30	57	2,6	R	10	1	F 00Y 145 827	4 014 468 034 343
2,7	33	61	2,7	R	10	1	F 00Y 145 828	4 014 468 034 350
2,8	33	61	2,8	R	10	1	F 00Y 145 829	4 014 468 034 367
2,9	33	61	2,9	R	10	1	F 00Y 145 830	4 014 468 034 374
3,0	33	61	3,0	R	10	1	F 00Y 145 831	4 014 468 034 381
3,1	36	65	3,1	R	10	1	F 00Y 145 833	4 014 468 034 398
3,2	36	65	3,2	R	10	1	F 00Y 145 834	4 014 468 034 404



## Spirálový vrták do kovu HSS-G, DIN 338

Průměr D mm	Pracovní délka L1 mm	Celková délka L2 mm	Průměr stopky mm	Druh balení	Obsah balení Minimální objednávací množství <sup>1</sup>	Objednávací číslo	Kód EAN
-------------	----------------------	---------------------	------------------	-------------	---	-------------------	---------

## Balení po 10 ks

3,3	36	65	3,3	R	10	1 F 00Y 145 835	4 014 468 034 411
3,4	39	70	3,4	R	10	1 F 00Y 145 836	4 014 468 034 428
3,5	39	70	3,5	R	10	1 F 00Y 145 837	4 014 468 034 435
3,6	39	70	3,6	R	10	1 F 00Y 145 838	4 014 468 034 442
3,7	39	70	3,7	R	10	1 F 00Y 145 839	4 014 468 034 459
3,8	43	75	3,8	R	10	1 F 00Y 145 840	4 014 468 034 466
3,9	43	75	3,9	R	10	1 F 00Y 145 841	4 014 468 034 473
4,0	43	75	4,0	R	10	1 F 00Y 145 843	4 014 468 034 497
4,1	43	75	4,1	R	10	1 F 00Y 145 844	4 014 468 034 503
4,2	43	75	4,2	R	10	1 F 00Y 145 845	4 014 468 034 510
4,3	47	80	4,3	R	10	1 F 00Y 145 846	4 014 468 034 527
4,4	47	80	4,4	R	10	1 F 00Y 145 847	4 014 468 034 534
4,5	47	80	4,5	R	10	1 F 00Y 145 848	4 014 468 034 541
4,6	47	80	4,6	R	10	1 F 00Y 145 849	4 014 468 034 558
4,7	47	80	4,7	R	10	1 F 00Y 145 850	4 014 468 034 565
4,8	52	86	4,8	R	10	1 F 00Y 145 851	4 014 468 034 572
4,9	52	86	4,9	R	10	1 F 00Y 145 852	4 014 468 034 589
5,0	52	86	5,0	R	10	1 F 00Y 145 853	4 014 468 034 596
5,1	52	86	5,1	R	10	1 F 00Y 145 854	4 014 468 034 602
5,2	52	86	5,2	R	10	1 F 00Y 145 855	4 014 468 034 619
5,3	52	86	5,3	R	10	1 F 00Y 145 856	4 014 468 034 626
5,4	57	93	5,4	R	10	1 F 00Y 145 857	4 014 468 034 633
5,5	57	93	5,5	R	10	1 F 00Y 145 858	4 014 468 034 640
5,6	57	93	5,6	R	10	1 F 00Y 145 859	4 014 468 034 657
5,7	57	93	5,7	R	10	1 F 00Y 145 860	4 014 468 034 664
5,8	57	93	5,8	R	10	1 F 00Y 145 861	4 014 468 034 671
5,9	57	93	5,9	R	10	1 F 00Y 145 862	4 014 468 034 688
6,0	57	93	6,0	R	10	1 F 00Y 145 863	4 014 468 034 695
6,1	63	101	6,1	R	10	1 F 00Y 145 864	4 014 468 034 701
6,2	63	101	6,2	R	10	1 F 00Y 145 865	4 014 468 034 718
6,3	63	101	6,3	R	10	1 F 00Y 145 866	4 014 468 034 725
6,4	63	101	6,4	R	10	1 F 00Y 145 867	4 014 468 034 732
6,5	63	101	6,5	R	10	1 F 00Y 145 868	4 014 468 034 749
6,6	63	101	6,6	R	10	1 F 00Y 145 869	4 014 468 034 756
6,7	63	101	6,7	R	10	1 F 00Y 145 870	4 014 468 034 763
6,8	69	109	6,8	R	10	1 F 00Y 145 871	4 014 468 034 770
6,9	69	109	6,9	R	10	1 F 00Y 145 872	4 014 468 034 787
7,0	69	109	7,0	R	10	1 F 00Y 145 873	4 014 468 034 794
7,1	69	109	7,1	R	10	1 F 00Y 145 874	4 014 468 034 800
7,2	69	109	7,2	R	10	1 F 00Y 145 875	4 014 468 034 817
7,3	69	109	7,3	R	10	1 F 00Y 145 876	4 014 468 034 824
7,4	69	109	7,4	R	10	1 F 00Y 145 877	4 014 468 034 831
7,5	69	109	7,5	R	10	1 F 00Y 145 878	4 014 468 034 848

## Balení po 5 ks

7,6	75	117	7,6	R	5	1 F 00Y 145 879	4 014 468 034 855
7,7	75	117	7,7	R	5	1 F 00Y 145 880	4 014 468 034 862
7,8	75	117	7,8	R	5	1 F 00Y 145 881	4 014 468 034 879
7,9	75	117	7,9	R	5	1 F 00Y 145 882	4 014 468 034 886
8,0	75	117	8,0	R	5	1 F 00Y 145 883	4 014 468 034 893

 Obsah balení  
(počet kusů v balení)



<sup>1</sup> Minimální objednávací množství. Minimální objednávací množství se skládá z pevně stanoveného počtu balení.

Objednávky se vyřizují výhradně v kompletním minimálním objednávacím množství.

**Spirálový vrták do kovu HSS-G, DIN 338**

Průměr D mm	Pracovní délka L1 mm	Celková délka L2 mm	Průměr stopky mm	Druh balení	Obsah balení	Minimální objednáci množství <sup>1</sup>	Objednávací číslo	Kód EAN
-------------	----------------------	---------------------	------------------	-------------	--------------	---	-------------------	---------

Balení po 5 ks

8,1	75	117	8,1	R	5	1	F 00Y 145 884	4 014 468 034 909
8,2	75	117	8,2	R	5	1	F 00Y 145 885	4 014 468 034 916
8,3	75	117	8,3	R	5	1	F 00Y 145 886	4 014 468 034 923
8,4	75	117	8,4	R	5	1	F 00Y 145 887	4 014 468 034 930
8,5	75	117	8,5	R	5	1	F 00Y 145 888	4 014 468 034 947
8,6	81	125	8,6	R	5	1	F 00Y 145 889	4 014 468 034 954
8,7	81	125	8,7	R	5	1	F 00Y 145 890	4 014 468 034 961
8,8	81	125	8,8	R	5	1	F 00Y 145 891	4 014 468 034 978
8,9	81	125	8,9	R	5	1	F 00Y 145 892	4 014 468 034 985
9,0	81	125	9,0	R	5	1	F 00Y 145 893	4 014 468 034 992
9,1	81	125	9,1	R	5	1	F 00Y 145 894	4 014 468 035 005
9,2	81	125	9,2	R	5	1	F 00Y 145 895	4 014 468 035 012
9,3	81	125	9,3	R	5	1	F 00Y 145 896	4 014 468 035 029
9,4	81	125	9,4	R	5	1	F 00Y 145 897	4 014 468 035 036
9,5	81	125	9,5	R	5	1	F 00Y 145 898	4 014 468 035 043
9,6	87	133	9,6	R	5	1	F 00Y 145 899	4 014 468 035 050
9,7	87	133	9,7	R	5	1	F 00Y 145 900	4 014 468 035 067
9,8	87	133	9,8	R	5	1	F 00Y 145 901	4 014 468 035 074
9,9	87	133	9,9	R	5	1	F 00Y 145 902	4 014 468 035 081
10,0	87	133	10,0	R	5	1	F 00Y 145 903	4 014 468 035 098
10,2	87	133	10,2	R	5	1	F 00Y 145 904	4 014 468 035 104
10,5	87	133	10,5	R	5	1	F 00Y 145 907	4 014 468 035 135

**Sady – spirálové vrtáky do kovu HSS-G, DIN 338**

Obsah sady, průměr mm	Průměr mm, kámen	Průměr mm, kov	Průměr mm, dřevo	Druh balení	Obsah balení	Minimální objednáci množství <sup>1</sup>	Objednávací číslo	Kód EAN
-----------------------	------------------	----------------	------------------	-------------	--------------	---	-------------------	---------



19dílná sada spirálových vrtáků do kovu „HSS-G“ v kovové kazetě

1; 1,5; 2; 2,5	-	-	-	N	19	1	F 00Y 146 028	4 014 468 035 296
3; 3,5; 4; 4,5								
5; 5,5; 6; 6,5								
7; 7,5; 8; 8,5								
9; 9,5; 10								



25dílná sada spirálových vrtáků do kovu „HSS-G“ v kovové kazetě

1; 1,5; 2; 2,5	-	-	-	N	25	1	F 00Y 146 029	4 014 468 035 302
3; 3,5; 4; 4,5								
5; 5,5; 6; 6,5								
7; 7,5; 8; 8,5								
9; 9,5; 10; 10,5								
11; 11,5; 12; 12,5; 13								

Obsah balení (počet kusů v balení)

<sup>1</sup> Minimální objednáci množství. Minimální objednáci množství se skládá z pevně stanoveného počtu balení. Objednávky se vyřizují výhradně v kompletním minimálním objednávacím množství.

## Sady – spirálové vrtáky do kovu HSS-G, DIN 338

Obsah sady, průměr mm	Průměr mm, kámen	Průměr mm, kov	Průměr mm, dřevo	Druh balení <sup>1</sup>	Obsah balení	Minimální objednávací množství <sup>1</sup>	Objednávací číslo	Kód EAN
-----------------------	------------------	----------------	------------------	--------------------------	--------------	---	-------------------	---------

18dílná sada spirálových vrtáků do kovu ToughBox „HSS-G“ v plastové kazetě



1; 1,5; 2; 2,5	-	-	-	P	18	1	F 00Y 265 159	3 165 140 482 653
3; 3,5; 4; 4,5								
5; 5,5; 6; 6,5								
7; 7,5; 8; 8,5								
9; 9,5; 10								

19dílná sada spirálových vrtáků do kovu ProBox „HSS-G“ v plastové kazetě



1; 1,5; 2; 2,5	-	-	-	P	25	1	F 00Y 265 818	3 165 140 647 519
3; 3,5; 4; 4,5								
5; 5,5; 6; 6,5								
7; 7,5; 8; 8,5								
9; 9,5; 10								

25dílná sada spirálových vrtáků do kovu ProBox „HSS-G“ v plastové kazetě



1; 1,5; 2; 2,5	-	-	-	P	25	1	F 00Y 265 822	3 165 140 647 557
3; 3,5; 4; 4,5								
5; 5,5; 6; 6,5								
7; 7,5; 8; 8,5								
9; 9,5; 10; 10,5								
11; 11,5; 12;								
12,5; 13								

 Obsah balení  
(počet kusů v balení)



<sup>1</sup> Minimální objednávací množství. Minimální objednávací množství se skládá z pevně stanoveného počtu balení.  
Objednávky se vyzývají výhradně v kompletním minimálním objednávacím množství.

**Spirálový vrták do kovu HSS-G, DIN 340 (dlouhý)**
**Doporučuje se pro opracování:**

legované a nelegované oceli do pevnosti v tahu 900 N/mm<sup>2</sup>, ocelolitiny, šedé litiny, sintrovaného železa, temperované litiny, neželezných kovů a tvrdých plastů

**Informace o použití:**

Dlouhé provedení vrtáku pro vrtání hlubokých otvorů a dále pro vrtání s vodicími pouzdry

Spirálový vrták z rychlořezné oceli podle normy DIN 340; pravořezný spirálový vrták typu N, vrcholový úhel vrtáku 118°, kuželový výbrus pláště, tolerance průměru h 8; vrták do oceli broušený z plného materiálu; popouštěný parou

Průměr D mm	Pracovní délka L1 mm	Celková délka L2 mm	Průměr stopky mm	Druh balení	Obsah balení	Minimální objednávk. množství <sup>1</sup>	Objednávací číslo	Kód EAN
-------------	----------------------	---------------------	------------------	-------------	--------------	--	-------------------	---------

**Balení po 1 ks**

2,5	62	95	2,5	C	2	1	F 00Y 145 130	4 014 468 031 892
3,0	66	100	3,0	B2	1	1	F 00Y 145 131	4 014 468 031 908
3,2	69	106	3,2	B2	1	1	F 00Y 145 132	4 014 468 031 915
3,5	73	112	3,5	B2	1	1	F 00Y 145 133	4 014 468 031 922
4,0	78	119	4,0	B2	1	1	F 00Y 145 134	4 014 468 031 939
4,2	78	119	4,2	B2	1	1	F 00Y 145 135	4 014 468 031 946
4,5	82	126	4,5	B2	1	1	F 00Y 145 136	4 014 468 031 953
4,8	87	132	4,8	B2	1	1	F 00Y 145 137	4 014 468 031 960
5,0	87	132	5,0	B2	1	1	F 00Y 145 138	4 014 468 031 977
5,5	91	139	5,5	B2	1	1	F 00Y 145 139	4 014 468 031 984
6,0	91	139	6,0	B2	1	1	F 00Y 145 140	4 014 468 031 991
6,5	97	148	6,5	B2	1	1	F 00Y 145 141	4 014 468 032 004
7,0	102	156	7,0	B2	1	1	F 00Y 145 142	4 014 468 032 011
7,5	102	156	7,5	B2	1	1	F 00Y 145 143	4 014 468 032 028
8,0	109	165	8,0	C	1	1	F 00Y 145 144	4 014 468 032 035
8,5	109	165	8,5	C	1	1	F 00Y 145 145	4 014 468 032 042
9,0	115	175	9,0	C	1	1	F 00Y 145 146	4 014 468 032 059
9,5	115	175	9,5	C	1	1	F 00Y 145 147	4 014 468 032 066
10,0	121	184	10,0	C	1	1	F 00Y 145 148	4 014 468 032 073
11,0	128	195	11,0	C	1	1	F 00Y 145 150	4 014 468 032 097
12,0	134	205	12,0	C	1	1	F 00Y 145 151	4 014 468 032 103
13,0	134	205	13,0	C	1	1	F 00Y 145 152	4 014 468 032 110

**Balení po 10 ks**

1,5	45	70	1,5	R	10	1	F 00Y 240 145	4 014 468 014 901
2,0	56	85	2,0	R	10	1	F 00Y 240 150	4 014 468 014 918
2,5	62	95	2,5	R	10	1	F 00Y 240 155	4 014 468 014 925
3,0	66	100	3,0	R	10	1	F 00Y 240 160	4 014 468 014 932
3,2	69	106	3,2	R	10	1	F 00Y 240 162	4 014 468 014 949
3,5	73	112	3,5	R	10	1	F 00Y 240 165	4 014 468 014 956
3,8	78	119	3,8	R	10	1	F 00Y 240 168	4 014 468 014 963
4,0	78	119	4,0	R	10	1	F 00Y 240 170	4 014 468 014 970
4,1	78	119	4,1	R	10	1	F 00Y 240 171	4 014 468 014 987
4,2	78	119	4,2	R	10	1	F 00Y 240 172	4 014 468 014 994
4,5	82	126	4,5	R	10	1	F 00Y 240 175	4 014 468 015 007
4,8	87	132	4,8	R	10	1	F 00Y 145 218	4 014 468 032 516
5,0	87	132	5,0	R	10	1	F 00Y 240 180	4 014 468 015 014

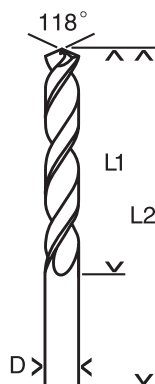

Obsah balení (počet kusů v balení)

<sup>1</sup> Minimální objednávk. množství. Minimální objednávk. množství se skládá z pevně stanoveného počtu balení.

Objednávky se vyřizují výhradně v kompletním minimálním objednávk. množství.



## Spirálový vrták do kovu HSS-G, DIN 340 (dlouhý)

Průměr D mm	Pracovní délka L1 mm	Celková délka L2 mm	Průměr stopky mm	Druh balení	Obsah balení Minimální množství <sup>1</sup>	Objednávací číslo	Kód EAN
-------------	----------------------	---------------------	------------------	-------------	--	-------------------	---------

## Balení po 10 ks

5,1	87	132	5,1	R	10	1	F 00Y 240 181	4 014 468 015 021
5,2	87	132	5,2	R	10	1	F 00Y 240 182	4 014 468 015 038
5,3	87	132	5,3	R	10	1	F 00Y 240 183	4 014 468 015 045
5,5	91	139	5,5	R	10	1	F 00Y 240 185	4 014 468 015 052
5,7	91	139	5,7	R	10	1	F 00Y 240 187	4 014 468 015 069
5,8	91	139	5,8	R	10	1	F 00Y 240 188	4 014 468 015 076
6,0	91	139	6,0	R	10	1	F 00Y 240 190	4 014 468 015 083
6,5	97	148	6,5	R	10	1	F 00Y 240 195	4 014 468 015 090

## Balení po 5 ks

6,8	102	156	6,8	R	5	1	F 00Y 240 198	4 014 468 015 106
7,0	102	156	7,0	R	5	1	F 00Y 240 200	4 014 468 015 113
7,5	102	156	7,5	R	5	1	F 00Y 240 205	4 014 468 015 120
8,0	109	165	8,0	R	5	1	F 00Y 240 210	4 014 468 015 137
8,5	109	165	8,5	R	5	1	F 00Y 240 215	4 014 468 015 144
9,0	115	175	9,0	R	5	1	F 00Y 240 220	4 014 468 015 151
9,5	115	175	9,5	R	5	1	F 00Y 240 225	4 014 468 015 168
10,0	121	184	10,0	R	5	1	F 00Y 240 230	4 014 468 015 175
10,5	121	184	10,5	R	5	1	F 00Y 240 235	4 014 468 015 182

**Spirálový vrták do kovu HSS-G, DIN 1869 (mimořádně dlouhý)**
**Doporučuje se pro opracování:**

legované a nelegované oceli do pevnosti v tahu 900 N/mm<sup>2</sup>, ocelolitiny, šedé litiny, sintrovaného železa, temperované litiny, neželezných kovů a tvrdých plastů

**Informace o použití:**

Pro vrtání mimořádně hlubokých otvorů; časté odstraňování špon a dostatečné chlazení; rychlost vrtání a posuv musí odpovídat stabilitě vrtáku

Spirálový vrták z rychlořezné oceli podle normy DIN 1869; pravořezný spirálový vrták typu N, vrcholový úhel vrtáku 118°, kuželový výbrus pláště s optimálním zašpičatěním, tolerance průměru h 8; vrták do oceli broušený z plného materiálu; popouštěný parou

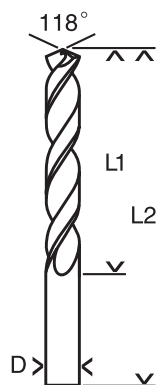

Průměr D mm	Pracovní délka L1 mm	Celková délka L2 mm	Průměr stopky mm	Druh balení	Obsah balení	Minimální objednávk. množství <sup>1</sup>	Objednávací číslo	Kód EAN
-------------	----------------------	---------------------	------------------	-------------	--------------	--	-------------------	---------

Balení po 1 ks

4,0	120	175	4,0	C	1	1	F 00Y 241 014	4 014 468 016 318
4,5	125	185	4,5	C	1	1	F 00Y 241 016	4 014 468 016 325
5,0	135	195	5,0	C	1	1	F 00Y 241 017	4 014 468 016 332
5,5	140	205	5,5	C	1	1	F 00Y 241 018	4 014 468 016 349
6,0	140	205	6,0	C	1	1	F 00Y 241 019	4 014 468 016 356
6,5	150	215	6,5	C	1	1	F 00Y 241 020	4 014 468 016 363
7,0	155	225	7,0	C	1	1	F 00Y 241 021	4 014 468 016 370
8,0	165	240	8,0	C	1	1	F 00Y 241 023	4 014 468 016 387
8,5	165	240	8,5	C	1	1	F 00Y 241 024	4 014 468 016 394
9,0	175	250	9,0	C	1	1	F 00Y 241 025	4 014 468 016 400
10,0	185	265	10,0	C	1	1	F 00Y 241 027	4 014 468 016 417

Obsah balení (počet kusů v balení)

<sup>1</sup> Minimální objednávk. množství. Minimální objednávk. množství se skládá z pevně stanoveného počtu balení.

Objednávky se vyřizují výhradně v kompletním minimálním objednávk. množství.



### Spirálový vrták Hawera do kovu:

## HSS-R

Univerzální použití pro nejrůznější materiály



#### Tváření za tepla

- > vysoká pružnost
- > pevnost v krutu, tzn. menší nebezpečí zlomení zejména při vrtání  $\varnothing$  menších než 6 mm

#### Eloxovaná spirálová drážka

- > rychlý odvod špon

#### Obzvláště robustní jádro a mimořádná tvrdost

- > dlouhá životnost

### Spirálové vrtáky do kovu HSS-R, podobné jako dle DIN 338

#### Doporučuje se pro opracování:

legované a nelegované oceli do pevnosti v tahu 900 N/mm<sup>2</sup>, šedé litiny, sintrovaného železa, temperované litiny, neželezných kovů a tvrdých plastů

Spirálový vrták z rychlořezné oceli podle normy DIN 338; pravořezný spirálový vrták typu N, vrcholový úhel vrtáku 118°, kuželovitý výbrus pláště, tolerance průměru h 8; válcovaná šroubovice s broušenou fazetou, popouštěná parou; břit odolný teplotám do 400°C

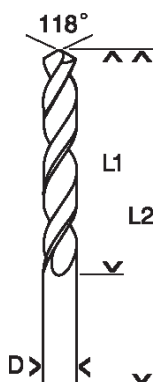

Průměr D mm	Pracovní délka L1 mm	Celková délka L2 mm	Průměr stopky mm	Druh balení	Obsah balení Minimální objednávk. množství <sup>1</sup>	Objednávací číslo	Kód EAN
-------------	----------------------	---------------------	------------------	-------------	---	-------------------	---------

#### Balení po 1 ks

1,0	12	34	1,0	C	2	1	F 00Y 241 155	4 014 468 006 975
1,5	18	40	1,5	C	2	1	F 00Y 241 156	4 014 468 006 982
2,0	24	49	2,0	C	1	1	F 00Y 241 157	4 014 468 006 999
2,5	30	57	2,5	C	1	1	F 00Y 241 158	4 014 468 007 002
3,0	33	61	3,0	C	1	1	F 00Y 241 159	4 014 468 007 019
3,1	36	65	3,1	C	1	1	F 00Y 143 624	4 014 468 023 897
3,2	36	65	3,2	C	1	1	F 00Y 241 161	4 014 468 007 033
3,3	36	65	3,3	C	1	1	F 00Y 241 162	4 014 468 007 040
3,4	36	65	3,4	C	1	1	F 00Y 241 163	4 014 468 007 057
3,5	39	70	3,5	C	1	1	F 00Y 241 164	4 014 468 007 064
4,0	43	75	4,0	C	1	1	F 00Y 241 166	4 014 468 007 088
4,1	43	75	4,1	C	1	1	F 00Y 241 167	4 014 468 007 095
4,2	43	75	4,2	C	1	1	F 00Y 241 168	4 014 468 007 101

Obsah balení (počet kusů v balení)



<sup>1</sup> Minimální objednávk. množství. Minimální objednávk. množství se skládá z pevně stanoveného počtu balení. Objednávky se vyřizují výhradně v kompletním minimálním objednávk. množství.



**Spirálové vrtáky do kovu HSS-R, podobné jako dle DIN 338**

Průměr D mm	Pracovní délka L1 mm	Celková délka L2 mm	Průměr stopky mm	Druh balení	Obsah balení	Minimální objednávk. množství <sup>1</sup>	Objednávk. číslo	Kód EAN
-------------	----------------------	---------------------	------------------	-------------	--------------	--	------------------	---------

**Balení po 1 ks**

4,5	47	80	4,5	C	1	1	F 00Y 241 169	4 014 468 007 118
4,8	52	86	4,8	C	1	1	F 00Y 132 868	4 014 468 007 125
5,0	52	86	5,0	C	1	1	F 00Y 241 172	4 014 468 007 132
5,1	52	86	5,1	C	1	1	F 00Y 143 625	4 014 468 023 903
5,2	52	86	5,2	C	1	1	F 00Y 143 626	4 014 468 023 910
5,5	57	93	5,5	C	1	1	F 00Y 241 175	4 014 468 007 163
6,0	57	93	6,0	C	1	1	F 00Y 241 176	4 014 468 007 170
6,5	63	101	6,5	C	1	1	F 00Y 241 177	4 014 468 007 187
6,8	69	109	6,8	C	1	1	F 00Y 241 192	4 014 468 007 194
7,0	69	109	7,0	C	1	1	F 00Y 241 178	4 014 468 007 200
7,5	69	109	7,5	C	1	1	F 00Y 241 179	4 014 468 007 217
8,0	75	117	8,0	C	1	1	F 00Y 241 180	4 014 468 007 224
8,5	75	117	8,5	C	1	1	F 00Y 241 182	4 014 468 007 248
9,0	81	125	9,0	C	1	1	F 00Y 241 183	4 014 468 007 255
9,5	81	125	9,5	C	1	1	F 00Y 241 184	4 014 468 007 262
10,0	87	133	10,0	C	1	1	F 00Y 241 185	4 014 468 007 279
10,2	87	133	10,2	C	1	1	F 00Y 241 193	4 014 468 007 286
10,5	87	133	10,5	C	1	1	F 00Y 241 186	4 014 468 007 293
11,0	94	142	11,0	C	1	1	F 00Y 241 187	4 014 468 007 309
11,5	94	142	11,5	C	1	1	F 00Y 241 188	4 014 468 007 316
12,0	101	151	12,0	C	1	1	F 00Y 241 189	4 014 468 007 323
12,5	101	151	12,5	C	1	1	F 00Y 241 190	4 014 468 007 330
13,0	101	151	13,0	C	1	1	F 00Y 241 191	4 014 468 007 347

**Balení po 10 ks**

1,0	12	34	1,0	R	10	1	F 00Y 241 067	4 014 468 016 516
1,1	14	36	1,1	R	10	1	F 00Y 241 261	4 014 468 017 032
1,2	16	38	1,2	R	10	1	F 00Y 241 247	4 014 468 016 912
1,3	16	38	1,3	R	10	1	F 00Y 241 262	4 014 468 017 049
1,4	18	40	1,4	R	10	1	F 00Y 241 263	4 014 468 017 056
1,5	18	40	1,5	R	10	1	F 00Y 241 068	4 014 468 016 523
1,6	20	43	1,6	R	10	1	F 00Y 241 248	4 014 468 016 929
1,7	20	43	1,7	R	10	1	F 00Y 241 264	4 014 468 017 063
1,8	22	46	1,8	R	10	1	F 00Y 241 265	4 014 468 017 070
1,9	22	46	1,9	R	10	1	F 00Y 241 266	4 014 468 017 087
2,0	24	49	2,0	R	10	1	F 00Y 241 069	4 014 468 016 530
2,1	24	49	2,1	R	10	1	F 00Y 241 267	4 014 468 017 094
2,2	27	53	2,2	R	10	1	F 00Y 241 268	4 014 468 017 100
2,3	27	53	2,3	R	10	1	F 00Y 241 269	4 014 468 017 117
2,4	30	57	2,4	R	10	1	F 00Y 241 249	4 014 468 016 939
2,5	30	57	2,5	R	10	1	F 00Y 241 070	4 014 468 016 547
2,6	30	57	2,6	R	10	1	F 00Y 241 270	4 014 468 017 124
2,7	33	61	2,7	R	10	1	F 00Y 241 271	4 014 468 017 131
2,8	33	61	2,8	R	10	1	F 00Y 241 250	4 014 468 016 943
2,9	33	61	2,9	R	10	1	F 00Y 241 272	4 014 468 017 148
3,0	33	61	3,0	R	10	1	F 00Y 241 071	4 014 468 016 554
3,1	36	65	3,1	R	10	1	F 00Y 241 072	4 014 468 016 561
3,2	36	65	3,2	R	10	1	F 00Y 241 073	4 014 468 016 578
3,3	36	65	3,3	R	10	1	F 00Y 241 100	4 014 468 016 837
3,4	39	70	3,4	R	10	1	F 00Y 241 101	4 014 468 016 844
3,5	39	70	3,5	R	10	1	F 00Y 241 074	4 014 468 016 585

## Spirálové vrtáky do kovu HSS-R, podobné jako dle DIN 338

Průměr D mm	Pracovní délka L1 mm	Celková délka L2 mm	Průměr stopky mm	Druh balení	Obsah balení Minimální objednávková množství <sup>1</sup>	Objednávkové číslo	Kód EAN
-------------	----------------------	---------------------	------------------	-------------	--	--------------------	---------

## Balení po 10 ks

3,6	39	70	3,6	R	10	1	F 00Y 241 102	4 014 468 016 851
3,7	39	70	3,7	R	10	1	F 00Y 241 274	4 014 468 017 155
3,8	43	75	3,8	R	10	1	F 00Y 241 275	4 014 468 017 162
3,9	43	75	3,9	R	10	1	F 00Y 241 251	4 014 468 016 950
4,0	43	75	4,0	R	10	1	F 00Y 241 075	4 014 468 016 592
4,1	43	75	4,1	R	10	1	F 00Y 241 076	4 014 468 016 608
4,2	43	75	4,2	R	10	1	F 00Y 241 077	4 014 468 016 615
4,3	47	80	4,3	R	10	1	F 00Y 241 276	4 014 468 017 179
4,4	47	80	4,4	R	10	1	F 00Y 241 252	4 014 468 016 967
4,5	47	80	4,5	R	10	1	F 00Y 241 078	4 014 468 016 622
4,6	47	80	4,6	R	10	1	F 00Y 241 277	4 014 468 017 186
4,7	47	80	4,7	R	10	1	F 00Y 241 103	4 014 468 016 868
4,8	52	86	4,8	R	10	1	F 00Y 241 104	4 014 468 016 875
4,9	52	86	4,9	R	10	1	F 00Y 241 105	4 014 468 016 882
5,0	52	86	5,0	R	10	1	F 00Y 241 079	4 014 468 016 639
5,1	52	86	5,1	R	10	1	F 00Y 241 080	4 014 468 016 646
5,2	52	86	5,2	R	10	1	F 00Y 241 081	4 014 468 016 653
5,3	52	86	5,3	R	10	1	F 00Y 241 278	4 014 468 017 193
5,4	57	93	5,4	R	10	1	F 00Y 241 279	4 014 468 017 209
5,5	57	93	5,5	R	10	1	F 00Y 241 082	4 014 468 016 660
5,6	57	93	5,6	R	10	1	F 00Y 241 253	4 014 468 016 974
5,7	57	93	5,7	R	10	1	F 00Y 241 280	4 014 468 017 216
5,8	57	93	5,8	R	10	1	F 00Y 241 281	4 014 468 017 223
5,9	57	93	5,9	R	10	1	F 00Y 241 282	4 014 468 017 230
6,0	57	93	6,0	R	10	1	F 00Y 241 083	4 014 468 016 677
6,1	63	101	6,1	R	10	1	F 00Y 241 283	4 014 468 017 247
6,2	63	101	6,2	R	10	1	F 00Y 241 284	4 014 468 017 254
6,3	63	101	6,3	R	10	1	F 00Y 241 254	4 014 468 016 981
6,4	63	101	6,4	R	10	1	F 00Y 241 285	4 014 468 017 261
6,5	63	101	6,5	R	10	1	F 00Y 241 084	4 014 468 016 684
6,6	63	101	6,6	R	10	1	F 00Y 241 286	4 014 468 017 278
6,7	63	101	6,7	R	10	1	F 00Y 241 255	4 014 468 016 998
6,8	69	109	6,8	R	10	1	F 00Y 241 287	4 014 468 017 285
6,9	69	109	6,9	R	10	1	F 00Y 241 288	4 014 468 017 292
7,0	69	109	7,0	R	10	1	F 00Y 241 085	4 014 468 016 691
7,1	69	109	7,1	R	10	1	F 00Y 241 256	4 014 468 017 001
7,2	69	109	7,2	R	10	1	F 00Y 241 289	4 014 468 017 308
7,3	69	109	7,3	R	10	1	F 00Y 241 290	4 014 468 017 315
7,4	69	109	7,4	R	10	1	F 00Y 241 291	4 014 468 017 322
7,5	69	109	7,5	R	10	1	F 00Y 241 086	4 014 468 016 707

## Balení po 5 ks

7,6	75	117	7,6	R	5	1	F 00Y 241 292	4 014 468 017 339
7,7	75	117	7,7	R	5	1	F 00Y 241 293	4 014 468 017 346
7,8	75	117	7,8	R	5	1	F 00Y 241 294	4 014 468 017 353
7,9	75	117	7,9	R	5	1	F 00Y 241 257	4 014 468 017 018
8,0	75	117	8,0	R	5	1	F 00Y 241 087	4 014 468 016 714
8,1	75	117	8,1	R	5	1	F 00Y 241 295	4 014 468 017 360
8,2	75	117	8,2	R	5	1	F 00Y 241 106	4 014 468 016 899
8,3	75	117	8,3	R	5	1	F 00Y 241 296	4 014 468 017 377
8,4	75	117	8,4	R	5	1	F 00Y 241 297	4 014 468 017 384

**Spirálové vrtáky do kovu HSS-R, podobné jako dle DIN 338**

Průměr D mm	Pracovní délka L1 mm	Celková délka L2 mm	Průměr stopky mm	Druh balení	Obsah balení	Minimální objednávk. množství <sup>1</sup>	Objednávací číslo	Kód EAN
-------------	----------------------	---------------------	------------------	-------------	--------------	--	-------------------	---------

Balení po 5 ks

8,5	75	117	8,5	R	5	1	F 00Y 241 088	4 014 468 016 721
8,6	81	125	8,6	R	5	1	F 00Y 241 298	4 014 468 017 391
8,7	81	125	8,7	R	5	1	F 00Y 241 299	4 014 468 017 407
8,8	81	125	8,8	R	5	1	F 00Y 241 300	4 014 468 017 414
8,9	81	125	8,9	R	5	1	F 00Y 241 301	4 014 468 017 421
9,0	81	125	9,0	R	5	1	F 00Y 241 089	4 014 468 016 738
9,1	81	125	9,1	R	5	1	F 00Y 241 302	4 014 468 017 438
9,2	81	125	9,2	R	5	1	F 00Y 241 303	4 014 468 017 445
9,3	81	125	9,3	R	5	1	F 00Y 241 304	4 014 468 017 452
9,4	81	125	9,4	R	5	1	F 00Y 241 305	4 014 468 017 469
9,5	81	125	9,5	R	5	1	F 00Y 241 090	4 014 468 016 745
9,6	87	133	9,6	R	5	1	F 00Y 241 258	4 014 468 017 025
9,7	87	133	9,7	R	5	1	F 00Y 241 306	4 014 468 017 476
9,8	87	133	9,8	R	5	1	F 00Y 241 307	4 014 468 017 483
9,9	87	133	9,9	R	5	1	F 00Y 241 308	4 014 468 017 490
10,0	87	133	10,0	R	5	1	F 00Y 241 091	4 014 468 016 752
10,2	87	133	10,2	R	5	1	F 00Y 241 309	4 014 468 017 506
10,5	87	133	10,5	R	5	1	F 00Y 241 092	4 014 468 016 769
11,0	94	142	11,0	R	5	1	F 00Y 241 093	4 014 468 016 776
11,5	94	142	11,5	R	5	1	F 00Y 241 094	4 014 468 016 783
12,0	101	151	12,0	R	5	1	F 00Y 241 095	4 014 468 016 790
12,5	101	151	12,5	R	5	1	F 00Y 241 096	4 014 468 016 806
13,0	101	151	13,0	R	5	1	F 00Y 241 097	4 014 468 016 813

**Sady – spirálové vrtáky do kovu HSS-R, podobné jako dle DIN 338**

Obsah sady, průměr mm	Druh balení	Obsah balení	Minimální objednávk. množství <sup>1</sup>	Objednávací číslo	Kód EAN
-----------------------	-------------	--------------	--	-------------------	---------

6dílná sada spirálových vrtáků do kovu „HSS-R“ v plastové kazetě



2	P	6	1	F 00Y 120 800	4 014 468 007 354
3					
4					
5					
6					
8					

 Obsah balení  
(počet kusů v balení)



<sup>1</sup> Minimální objednávk. množství. Minimální objednávk. množství se skládá z pevně stanoveného počtu balení. Objednávky se vyřizují výhradně v kompletním minimálním objednávk. množství.

## Sady – spirálové vrtáky do kovu HSS-R, podobné jako dle DIN 338

Obsah sady, průměr mm	Druh balení	Obsah balení	Minimální objednáací množství <sup>1</sup>	Objednáací číslo	Kód EAN
-----------------------	-------------	--------------	--	------------------	---------



13dílná sada spirálových vrtáků do kovu „HSS-R“ v plastové kazetě

1,5; 2,0; 2,5;	P	13	1	F 00Y 241 066	4 014 468 007 361
3,0; 3,2; 3,5;					
4,0; 4,5; 4,8;					
5,0; 5,5; 6,0;					
6,5					



19dílná sada spirálových vrtáků do kovu „HSS-R“ v kovové kazetě

1; 1,5; 2; 2,5	N	19	1	F 00Y 241 064	4 014 468 007 378
3; 3,5; 4; 4,5					
5; 5,5; 6; 6,5					
7; 7,5; 8; 8,5					
9; 9,5; 10					



25dílná sada spirálových vrtáků do kovu „HSS-R“ v kovové kazetě

1; 1,5; 2; 2,5	N	25	1	F 00Y 241 063	4 014 468 007 385
3; 3,5; 4; 4,5					
5; 5,5; 6; 6,5					
7; 7,5; 8; 8,5					
9; 9,5; 10; 10,5					
11; 11,5					
12; 12,5; 13					



19dílná sada spirálových vrtáků do kovu ProBox „HSS-R“ v plastové kazetě

1; 1,5; 2; 2,5	P	19	1	F 00Y 265 817	3 165 140 647 502
3; 3,5; 4; 4,5					
5; 5,5; 6; 6,5					
7; 7,5; 8; 8,5					
9; 9,5; 10					



25dílná sada spirálových vrtáků do kovu ProBox „HSS-R“ v plastové kazetě

1; 1,5; 2; 2,5	P	25	1	F 00Y 265 821	3 165 140 647 540
3; 3,5; 4; 4,5					
5; 5,5; 6; 6,5					
7; 7,5; 8; 8,5					
9; 9,5; 10; 10,5					
11; 11,5					
12; 12,5; 13					

 Obsah balení  
(počet kusů v balení)



<sup>1</sup> Minimální objednáací množství. Minimální objednáací množství se skládá z pevně stanoveného počtu balení. Objednávky se výtízují výhradně v kompletním minimálním objednáacím množství.

**Spirálové vrtáky do kovu HSS-R, s užší upínací stopkou**
**Doporučuje se pro opracování:**

legované a nelegované oceli do pevnosti v tahu 900 N/mm<sup>2</sup>, šedé litiny, sintrovaného železa, temperované litiny, neželezných kovů a tvrdých plastů

**Informace o použití:**

Zúžená stopka, aby bylo i větší průměry vrtáků možno upnout do menších sklíčidel

Spirálový vrták z rychlořezné oceli podle normy DIN 338; pravořezný spirálový vrták typu N, vrcholový úhel vrtáku 118°, kuželovitý výbrus pláště, tolerance průměru h 8; válcovaná šroubovice s broušenou fazetou, popouštěná parou; břit odolný teplotám do 400°C

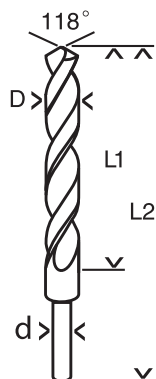

Průměr D mm	Pracovní délka L1 mm	Celková délka L2 mm	Průměr stopky d mm	Druh balení	Obsah balení	Minimální objednávk. množství <sup>1</sup>	Objednávk. číslo	Kód EAN
-------------	----------------------	---------------------	--------------------	-------------	--------------	--	------------------	---------

Balení po 1 ks

12,0	101	151	10	C	1	1	F 00Y 240 882	4 014 468 015 861
12,5	101	151	10	C	1	1	F 00Y 240 883	4 014 468 015 878
13,0	101	151	10	C	1	1	F 00Y 240 884	4 014 468 015 885
13,5	108	160	10	C	1	1	F 00Y 240 885	4 014 468 015 892
14,0	108	160	10	C	1	1	F 00Y 240 886	4 014 468 015 908
14,5	114	169	10	C	1	1	F 00Y 240 887	4 014 468 015 915
15,0	114	169	10	C	1	1	F 00Y 240 888	4 014 468 015 922
15,5	120	178	10	C	1	1	F 00Y 240 889	4 014 468 015 939
16,0	120	178	10	C	1	1	F 00Y 240 890	4 014 468 015 946
16,5	125	184	13	C	1	1	F 00Y 240 891	4 014 468 015 953
17,0	125	184	13	C	1	1	F 00Y 240 892	4 014 468 015 960
18,0	130	191	13	C	1	1	F 00Y 240 894	4 014 468 015 977
19,0	135	198	13	C	1	1	F 00Y 240 896	4 014 468 015 984
20,0	140	205	13	C	1	1	F 00Y 240 898	4 014 468 015 991

Obsah balení (počet kusů v balení)



<sup>1</sup> Minimální objednávk. množství. Minimální objednávk. množství se skládá z pevně stanoveného počtu balení. Objednávky se vyřizují výhradně v kompletním minimálním objednávk. množství.



**Záhlubníky**  
**Vrták na bodové svary**  
**Frézovací vrtáky**  
**Kuželové vrtáky do plechu**  
**Stupňovité vrtáky**

### Kuželový záhlubník HSS, DIN 335 C

#### Doporučuje se pro opracování:

neželezných kovů, legované a nelegované oceli a šedé litiny

#### Informace o použití:

Univerzální nástroj pro odstraňování ořepů a zahlubování pro vysokou kvalitu povrchu  
 Broušený záhlubník z rychlořezné oceli HSS se třemi břity podle normy DIN 335,  
 zahloubení 90°;  
 bezproblémové doostření plochy čela; práce bez zářezů způsobených chvěním



Průměr mm	Velikost závitu	Celková délka mm	Průměr stopky mm	Druh balení	Obsah balení	Minimální objednávková množství <sup>1</sup>	Objednávací číslo	Kód EAN
6,3	M 3	45	5	D	1	1	F 00Y 123 695	4 014 468 007 408
8,3	M 4	50	6	D	1	1	F 00Y 123 004	4 014 468 007 415
10,4	M 5	50	6	D	1	1	F 00Y 123 696	4 014 468 007 422
12,4	M 6	56	8	D	1	1	F 00Y 123 005	4 014 468 007 439
16,5	M 8	60	10	D	1	1	F 00Y 123 006	4 014 468 007 446
20,5	M 10	63	10	D	1	1	F 00Y 123 007	4 014 468 007 453
25,0	M 12	67	10	D	1	1	F 00Y 123 698	4 014 468 007 460

### Záhlubník s příčným otvorem HSS-E

#### Doporučuje se pro opracování:

neželezných kovů, legované a nelegované oceli, šedé litiny a ušlechtilé oceli  
 Broušený záhlubník z rychlořezné oceli HSS-E s 5 % obsahem kobaltu a příčným otvorem podle závodní normy; práce bez ořepů a zářezů způsobených chvěním



Průměr hlavy mm	Celková délka mm	Průměr stopky mm	Průměr zahloubení mm	Druh balení	Obsah balení	Minimální objednávková množství <sup>1</sup>	Objednávací číslo	Kód EAN
10	45	6	2 - 5	D	1	1	F 00Y 123 482	4 014 468 007 477
14	48	8	5 - 10	D	1	1	F 00Y 123 483	4 014 468 007 484
21	65	10	10 - 15	D	1	1	F 00Y 123 484	4 014 468 007 491
28	85	12	15 - 20	D	1	1	F 00Y 123 485	4 014 468 007 507

Obsah balení  
 (počet kusů v balení)

<sup>1</sup> Minimální objednávková množství. Minimální objednávková množství se skládá z pevně stanoveného počtu balení.

Objednávky se vyřizují výhradně v kompletním minimálním objednávkovém množství.

### Vrták na bodové svary HSS-Co



#### Informace o použití:

Pro čisté odvrátání bodových svárů bez ořepů

Díky středicímu hrotu nedochází ke sklouzávání z bodového svaru

Průměr mm	Celková délka mm	Průměr stopky mm	Druh balení	Obsah balení	Minimální objednáací množství <sup>1</sup>	Objednáací číslo	Kód EAN
6	66	6	R	10	1	F 00Y 145 127	4 014 468 031 861
8	80	8	R	10	1	F 00Y 145 128	4 014 468 031 878

### Frézovací vrták HSS



#### Informace o použití:

Doporučené otáčky 1 000 – 2 000 ot/min<sup>-1</sup> pro vyfrézování libovolných tvarů v tenkostěnných materiálech

Broušený frézovací vrták z rychlořezné oceli HSS; vrcholový úhel 118° s křížovým výbrusem, tažené řezné zuby

Průměr mm	Celková délka mm	Průměr stopky mm	Druh balení	Obsah balení	Minimální objednáací množství <sup>1</sup>	Objednáací číslo	Kód EAN
6	90	6	D	1	1	F 00Y 142 658	4 014 468 023 422

### Kuželový vrták do plechu HSS

#### Doporučuje se pro opracování:

neželezných kovů, ocelových plechů a plastů

#### Informace o použití:

Pro vrtání větších otvorů v tenkostěnných materiálech nebo pro zdokonalení již existujících otvorů; broušený vrták z rychlořezné oceli HSS; bez předvrtání do nejtenčích plechů, bez ořepů a zářezů způsobených chvěním, bez studených svarů; přesné navrtání díky křížovému výbrusu



Průměr mm	Pracovní délka mm	Celková délka mm	Průměr stopky mm	Druh balení	Obsah balení	Minimální objednáací množství <sup>1</sup>	Objednáací číslo	Kód EAN
3,0–14,0	34	58	6	D	1	1	F 00Y 123 012	4 014 468 007 521
5,0–20,0	44	71	8	D	1	1	F 00Y 123 013	4 014 468 007 538
5,0–31,0	81	103	9	D	1	1	F 00Y 123 015	4 014 468 007 552
16,0–30,5	52	76	9	D	1	1	F 00Y 123 014	4 014 468 007 545
24,0–40,0	62	89	10	D	1	1	F 00Y 139 363	4 014 468 017 926

## Stupňovitý vrták HSS

### Doporučuje se pro opracování:

ušlechtilé oceli, neželezných kovů, ocelových plechů a plastů

### Informace o použití:

Pro vrtání válcových otvorů do plného materiálu do tloušťky 4 mm; kónické břity dalšího stupně lze zároveň použít k odstranění ořepů nebo sražení hran vyvrtaného otvoru

Broušený vrták z rychlořezné oceli HSS; bez předvrtání do nejtenčích plechů, bez ořepů a zářezů způsobených chvěním, bez studených svarů, zahlubování okraje, pevné stupně pro vrtání; přesné navrtání díky křížovému výbrusu



Průměr stupňů (rozsah) mm	Počet stupňů	Výška stupňů	Celková délka mm	Průměr stopky	Druh balení	Obsah balení	Minimální objednávková množství <sup>1</sup>	Objednávkové číslo	Kód EAN
---------------------------	--------------	--------------	------------------	---------------	-------------	--------------	--	--------------------	---------

Stupňovitý vrták se spirálovými drážkami, 1/4" šestihřanná stopka

4,0 - 20,00	9	4,0	70,5	6,5	E	1	1	F 00Y 265 771	3 165 140 630 320
-------------	---	-----	------	-----	---	---	---	---------------	-------------------



Stupňovitý vrták se spirálovými drážkami, válcovitá stopka

4,0 - 12,00	5	4,0	50,0	6,0	E	1	1	F 00Y 265 769	3 165 140 630 306
4,0 - 12,00	9	4,0	66,5	6,0	E	1	1	F 00Y 123 691	4 014 468 007 576
4,0 - 20,00	9	4,0	70,5	8,0	E	1	1	F 00Y 123 692	4 014 468 007 583
6,0 - 30,00	13	4,0	93,5	10,0	E	1	1	F 00Y 123 693	4 014 468 007 590
6,0 - 39,00	12	4,0	93,5	10,0	E	1	1	F 00Y 265 770	3 165 140 630 313

Stupňovitý vrták se spirálovými drážkami, válcovitá stopka

10 stupňů Ø 6 - 10,5 - 12,5 - 16,5 - 20,5 - 25,5 - 28 - 32,5 - 35,5 - 40,5

M10	M12	M16	M20	M25	M32	M40			
6,0 - 40,5	16	6,0/4,0	125,5	10,0	D	1	1	F 00Y 265 772	3 165 140 630 337

12 stupňů Ø 6 - 9 - 12,5 - 15,2 - 18,6 - 20,4 - 22,5 - 26 - 28,3 - 30,5 - 34,0 - 40,5

PG7	PG8	PG11	PG13,5	PG16	PG21	PG29			
6,0 - 40,5	12	4,0	93	10,0	D	1	1	F 00Y 139 360	4 014 468 017 896

## Sada – stupňovité vrtáky HSS



Průměr stupňů (rozsah) mm	Počet stupňů	Výška stupňů	Celková délka mm	Průměr stopky	Druh balení	Obsah balení	Minimální objednávková množství <sup>1</sup>	Objednávkové číslo	Kód EAN
---------------------------	--------------	--------------	------------------	---------------	-------------	--------------	--	--------------------	---------

3dílná sada stupňovitých vrtáků „HSS“ v plastové kazetě

4 - 12	9	4,0	66,5	6,0	N	1	-	F 00Y 139 362	4 014 468 017 919
4 - 20	9	4,0	70,5	8,0					
6 - 30	13	4,0	93,5	10,0					

Obsah balení (počet kusů v balení)

<sup>1</sup> Minimální objednávková množství. Minimální objednávková množství se skládá z pevně stanoveného počtu balení. Objednávky se vyřizují výhradně v kompletním minimálním objednávkovém množství.



## Příslušenství pro obrábění kovů

Velikost desky mm	Celková délka mm	Šířka bříty mm	Druh balení	Obsah balení	Minimální objednáací množství <sup>1</sup>	Objednáací číslo	Kód EAN
-------------------	------------------	----------------	-------------	--------------	--	------------------	---------

## Plochá škrabka s výměnnou břitovou destičkou z tvrdokovu, čtyřbřítá



-	430	20	C	1	1	F 00Y 102 335	4 014 468 011 580
-	480	25	C	1	1	F 00Y 102 336	4 014 468 011 597
-	480	30	C	1	1	F 00Y 102 337	4 014 468 011 603



## Náhradní výměnné břitové destičky z tvrdokovu, čtyřbříté

20x25x2	-	-	F	1	1	F 00Y 102 338	4 014 468 011 610
25x25x2	-	-	F	1	1	F 00Y 102 339	4 014 468 011 627
30x25x2	-	-	F	1	1	F 00Y 102 340	4 014 468 011 634



## Důlčík s hrotem z tvrdokovu pro důlkování do tvrdých materiálů

-	120	-	C	1	1	F 00Y 102 341	4 014 468 011 641
---	-----	---	---	---	---	---------------	-------------------



## Nařezávač s hrotem z tvrdokovu pro nařezávání tvrdých materiálů

-	150	-	C	1	1	F 00Y 102 342	4 014 468 011 658
---	-----	---	---	---	---	---------------	-------------------



A series of horizontal lines for writing notes, spanning the width of the page below the header.





# Vrtání Dřevo

Vrtáky Hawera do dřeva:

# Přesné a rychlé

Kompaktní sortiment vrtáků na dřevěné a deskové materiály orientovaný na vysokou produktivitu. Charakterizovaný technickými přednostmi, které přinášejí výhody

jak při použití (pohodlí, rychlost, dlouhá životnost), tak i ve výsledku (přesný, čistý vyvrtaný otvor, bez ořepů).



## Spirálový vrták do dřeva

### **SUPER**

Na otvory pro hmoždinky a šrouby.

Středící hrot a dva zvýšené předřezávací břity jsou broušené technologií CBN. To umožňuje přesné polohování a rozměrově přesné vrtané otvory.

Speciální tvar šroubovice s dvojitým vedením brání vzpříčení třísek a zajišťuje jejich rychlý odvod.

> Přesné vrtané otvory bez ořepů



## Sukovník z tvrdokovu

Přesné vrtání do abrazivních stavebních materiálů, jako laťovky a laminovaných desek.

Středící hrot, hlavní a postranní břity z tvrdokovu, s diamantovým broušením: superostré pro optimální postup vrtání.

> Rozměrově přesné vrtané otvory v náročných materiálech



## Vrtané otvory o velké hloubce?

Velký komfort vrtání pro tesaře, pokrývače a instalatéry. Všude tam, kde je potřeba vrtat do trámů a dřevěných stěn velké nebo hluboké otvory, stává se vrtání snadnějším. Samovtahovací špička vrtáku a nová geometrie hlavy vrtáku usnadňují vrtání, činí práci rychlejší a přesnější.

### LEWIS

#### Hadovitý vrták

Standard trhu pro nejvyšší kvalitu: Se samovtahovací závitovou špičkou, předřezávacími břity a hlavním břitem. Pro dobrý odvod materiálu a rychlý postup vrtání: Spirála ve tvaru Lewis.

> **Rozměrově přesné vrtané otvory**

> **Postup vrtání bez námahy**



#### Vrták do bednění a na instalace

Robustní vrták pro stavbu a zařizování interiérů: Bezpečná práce i ve vlhkém dřevě, ve dřevě s hřebíky, vícevrstvých lehkých stavebních hmotách nebo sendvičovém materiálu s kovem. Spolehlivé spojení vrtáku a zvlášť dlouhé stopky, spirálová drážka otevřená do přesazeného konce vrtáku a stopky: Pro dobrý odvod třísek a vysokou rychlost vrtání.

> **Vrtání bez vzpříčení**



## Doporučení pro používání

Dřevěné a deskové materiály	Spirálový vrták	Hadovitý vrták	Plochy frézovací vrták	Vrták do bednění a na instalace	Sukovník z tvrdokovu	Forstnerův vrták	Vrták na otvory pro kování	Kopoucí fréza Čepovací fréza	Záhlubník	MULTI CONSTRUCTION Vrtákový vrták
měkké dřevo	•	•	•	•	•	•	•	•	•	•
Tvrdé dřevo	•	•	•	•	•	•	•	•	•	•
Tropické dřevo	•			•		•		•		
Lafovka	•	•	•			•	•	•	•	•
Dýhované dřevotřískové desky	•	•		•	•					
Laminované dřevotřískové / dřevovláknité desky	•		•	•		•				•
Resopal	•			•		•				•
Formica	•			•		•				•
Dřevotřískové desky s cementovým pojivem				•						•
Sádkartonové desky	•	•	•							•
Desky z minerální vlny		•	•							•
Porobeton		•	•							•
Termoplasty				•		•				•
Duroplasty	•			•		•				•
Tvrdá pěna	•	•	•	•		•				•

## Doporučené otáčky

### Vrtáky do dřeva

Spirálový vrták do dřeva <b>STANDARD</b>		Průměr v mm	3 - 6	13 - 18	20 - 30		
		Otáčky/min <sup>-1</sup>	1000	700	500		
Spirálový vrták do dřeva <b>SUPER</b>		Průměr v mm	6	8	10 - 12	14 - 18	20
Délka 250 mm	Otáčky/min <sup>-1</sup>	1600	1400	1000	700	500	
Délka 400 mm	Otáčky/min <sup>-1</sup>	-	1000	800	500	500	
Hadovitý vrták		Průměr v mm	6 - 15	16 - 22	24 - 26	28 - 32	
Délka 235 mm	Otáčky/min <sup>-1</sup>	1600	1400	1000	800		
Délka 450 mm	Otáčky/min <sup>-1</sup>	1300	1000	800	800		
Plochy frézovací vrták		Průměr v mm	6 - 25	26 - 35	36 - 40		
		Otáčky/min <sup>-1</sup>	1000	750	600		
Vrták do bednění a na instalace		Průměr v mm	8 - 14	16 - 22	24 - 26	28 - 30	
		Otáčky/min <sup>-1</sup>	500	400	300	200	
Sukovník z tvrdokovu		Průměr v mm	15 - 18	20 - 26	28 - 35	36 - 50	
		Otáčky/min <sup>-1</sup>	1500	1400	1000	600 - 800	
Forstnerův vrták		Průměr v mm	10 - 20	22 - 25	26 - 30	32 - 35	36 - 50
		Otáčky/min <sup>-1</sup>	1500	1100	900	800	600
Vrták na otvory pro kování		Průměr v mm	26	30 - 35			
		Otáčky/min <sup>-1</sup>	1100	800			
Záhlubník		Průměr v mm	3 - 12				
		Otáčky/min <sup>-1</sup>	500 - 1 000				

**Spirálový vrták Hawera do dřeva**
**SUPER**

Pro přesně vyvrtané otvory bez ořepů

**Sřídící hrot broušený technologií CBN a 2 zvýšené předřezávací břity**

- > snadné, přesné umístění a navrtání
- > rozměrově přesné otvory bez ořepů

**Dvojité vedení**

- > výrazně zdokonalené vedení ve vrtaném otvoru, i u velmi málo hlubokých otvorů
- > brání zaseknutí třísek mezi vrtákem a stěnou otvoru

**Spirálový vrták do dřeva Super**
**Doporučuje se pro opracování:**

měkkého a tvrdého dřeva, dřevotřískových desek s povrchovou vrstvou a tvrdých dřevovláknitých desek

**Informace o použití:**

Pro vrtání přesných otvorů bez ořepů

Chromvanadová ocel odolná proti opotřebení; sřídící hrot broušený technologií CBN a 2 zvýšené předřezávací břity; dvojité vedení



	Průměr D mm	Pracovní délka L1 mm	Celková délka L2 mm	Průměr stopky d mm	Druh balení	Obsah balení	Minimální objednávk. množství <sup>1</sup>	Objednávací číslo	Kód EAN
3	33	61	3	B1	1	1	F 00Y 124 050	4 014 468 007 613	
4	43	75	4	B1	1	1	F 00Y 124 051	4 014 468 007 620	
5	52	86	5	B1	1	1	F 00Y 124 052	4 014 468 007 637	
6	57	93	6	B1	1	1	F 00Y 124 053	4 014 468 007 644	
7	69	109	7	B1	1	1	F 00Y 124 054	4 014 468 007 651	
8	75	117	8	B1	1	1	F 00Y 124 055	4 014 468 007 668	
9	81	120	9	B1	1	1	F 00Y 124 056	4 014 468 007 675	
10	87	133	10	B1	1	1	F 00Y 124 057	4 014 468 007 682	
11	89	142	8	B1	1	1	F 00Y 124 058	4 014 468 007 699	
12	96	151	8	B1	1	1	F 00Y 124 059	4 014 468 007 705	
13	96	151	8	B1	1	1	F 00Y 124 060	4 014 468 007 712	

 Obsah balení  
(počet kusů v balení)



<sup>1</sup> Minimální objednávk. množství. Minimální objednávk. množství se skládá z pevně stanoveného počtu balení. Objednávky se vyřizují výhradně v kompletním minimálním objednávk. množství.

## Sady – spirálové vrtáky do dřeva Super

Obsah sady, průměr mm	Druh balení	Obsah balení	Minimální objednáací množství <sup>1</sup>	Objednáací číslo	Kód EAN
-----------------------	-------------	--------------	--	------------------	---------



5dílná sada spirálových vrtáků do dřeva „Super“ v plastové kazetě

4	P	5	1	F 00Y 124 061	4 014 468 007 774
5					
6					
8					
10					



8dílná sada spirálových vrtáků do dřeva „Super“ v plastové kazetě

3	P	8	1	F 00Y 124 062	4 014 468 007 781
4					
5					
6					
7					
8					
9					
10					

 Obsah balení  
(počet kusů v balení)

 <sup>1</sup> Minimální objednáací množství. Minimální objednáací množství se skládá z pevně stanoveného počtu balení. Objednávky se vyřizují výhradně v kompletním minimálním objednáacím množství.



**Spirálový vrták Hawera do dřeva**
**STANDARD**

V praxi osvědčený spirálový vrták do dřeva

**Spirálový vrták do dřeva Standard**
**Doporučuje se pro opracování:**

měkkého dřeva, laťovky a dřevotřískových desek bez povrchové vrstvy

**Informace o použití:**

Plynulé vrtání i s akumulátorovými vrtačkami

Chromvanadová ocel odolná proti opotřebení; středící hrot a 2 boční břity



Průměr D mm	Pracovní délka L1 mm	Celková délka L2 mm	Průměr stopky d mm	Druh balení	Obsah balení Minimální množství <sup>1</sup>	Objednávací číslo	Kód EAN
3	33	61	3	B1	1	F 00Y 105 810	4 014 468 007 798
4	43	75	4	B1	1	F 00Y 105 811	4 014 468 007 804
5	52	86	5	B1	1	F 00Y 105 812	4 014 468 007 811
6	57	93	6	B1	1	F 00Y 105 813	4 014 468 007 828
7	69	109	7	B1	1	F 00Y 105 814	4 014 468 007 835
8	75	117	8	B1	1	F 00Y 105 815	4 014 468 007 842
9	81	120	9	B1	1	F 00Y 105 816	4 014 468 007 859
10	81	120	10	B1	1	F 00Y 105 817	4 014 468 007 866
11	89	142	8	B1	1	F 00Y 105 818	4 014 468 007 873
12	96	151	8	B1	1	F 00Y 105 819	4 014 468 007 880
13	96	151	8	B1	1	F 00Y 105 820	4 014 468 007 897
14	96	151	10	B1	1	F 00Y 105 821	4 014 468 007 903
15	100	160	10	C	1	F 00Y 105 822	4 014 468 007 910
16	100	160	10	C	1	F 00Y 105 823	4 014 468 007 927
18	130	180	10	C	1	F 00Y 105 824	4 014 468 007 934
20	140	200	10	C	1	F 00Y 105 825	4 014 468 007 941
22	140	210	13	C	1	F 00Y 105 742	4 014 468 007 958
24	140	215	13	C	1	F 00Y 105 743	4 014 468 007 965
26	145	215	13	C	1	F 00Y 105 744	4 014 468 007 972
28	145	220	13	C	1	F 00Y 105 745	4 014 468 007 989
30	145	220	13	C	1	F 00Y 105 746	4 014 468 007 996

 Obsah balení  
(počet kusů v balení)



<sup>1</sup> Minimální objednávací množství. Minimální objednávací množství se skládá z pevně stanoveného počtu balení. Objednávky se vyřizují výhradně v kompletním minimálním objednávacím množství.

### Spirálový vrták do dřeva Standard, zvlášť dlouhý

#### Doporučuje se pro opracování:

měkkého dřeva, laťovky a dřevotřískových desek bez povrchové vrstvy

#### Informace o použití:

Plynulé vrtání i s akumulátorovými vrtačkami

Chromvanadová ocel odolná proti opotřebení; středící hrot a 2 boční břity



Průměr D mm	Pracovní délka L1 mm	Celková délka L2 mm	Průměr stopky d mm	Druh balení	Obsah balení	Minimální objednáací množství <sup>1</sup>	Objednáací číslo	Kód EAN
6	160	240	6	B1	1	1	F 00Y 138 256	4 014 468 008 009
8	160	240	8	B1	1	1	F 00Y 138 257	4 014 468 008 016
10	160	240	10	B1	1	1	F 00Y 138 258	4 014 468 008 023
12	200	240	10	B1	1	1	F 00Y 138 259	4 014 468 008 030
14	200	240	10	B1	1	1	F 00Y 138 260	4 014 468 008 047
16	200	240	10	C	1	1	F 00Y 138 261	4 014 468 008 054
18	200	260	10	C	1	1	F 00Y 138 262	4 014 468 008 061
20	200	260	10	C	1	1	F 00Y 138 263	4 014 468 008 078

### Sady – spirálové vrtáky do dřeva Standard

Obsah sady, průměr mm	Průměr mm, kámen	Průměr mm, kov	Průměr mm, dřevo	Druh balení	Obsah balení	Minimální objednáací množství <sup>1</sup>	Objednáací číslo	Kód EAN
-----------------------	------------------	----------------	------------------	-------------	--------------	--	------------------	---------



5dílná sada spirálových vrtáků do dřeva „Standard“ v plastové kazetě

4	P	5	1	F 00Y 104 958	4 014 468 008 085
5					
6					
8					
10					



8dílná sada spirálových vrtáků do dřeva „Standard“ v plastové kazetě

3	P	8	1	F 00Y 104 957	4 014 468 008 092
4					
5					
6					
7					
8					
9					
10					

Obsah balení (počet kusů v balení)

<sup>1</sup> Minimální objednáací množství. Minimální objednáací množství se skládá z pevně stanoveného počtu balení.

Objednávky se vyznačují výhradně v kompletním minimálním objednáacím množství.

**Hadovitý vrták Hawera:**

## LEWIS



Ideální pro pomocné činnosti na staveništi – speciálně pro tesaře a pokrývače

**Optimalizovaná geometrie hladké šroubovice s dostatečným prostorem pro odvod pilin**

- > rychlé a nenamáhavé vrtání
- > plynulé odvádění pilin i u mokrého dřeva
- > velká odolnost vůči zlomení

**Přesně broušený hrot vrtáku s odsazeným průměrem**

- > rozměrově přesné otvory

**Šestihránná upínací stopka**

- > neklouzávé upnutí ve sklíčidle

### Hadovitý vrták Lewis

**Doporučuje se pro opracování:**

měkkého a tvrdého dřeva (jedle, buk), mokrého dřeva, lepených vazníků a čelního dřeva

**Informace o použití:**

Pro použití ve všech vrtačkách s 13mm sklíčidlem; šestihránná upínací stopka průměru 6 mm; vhodný pro vrtání otvorů pro válcové čepy a pro předvrtávání otvorů pro spojování krokvi

Samostředící hrot se závitem, jeden hlavní břit a jeden předřezávací břit

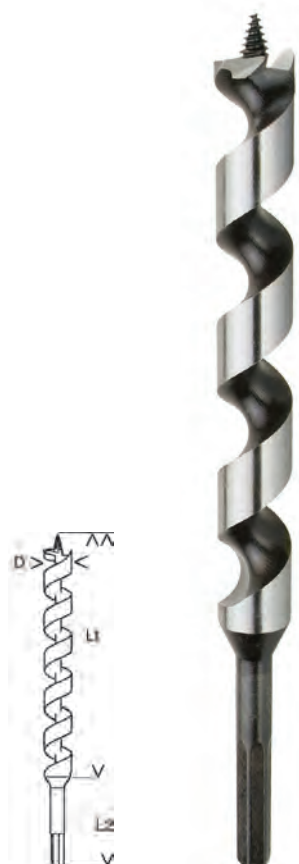

Průměr D mm	Pracovní délka L1 mm	Celková délka L2 mm	Druh balení	Obsah balení	Minimální objednávk. množství <sup>1</sup>	Objednávací číslo	Kód EAN
-------------	----------------------	---------------------	-------------	--------------	--	-------------------	---------

6	100	160	B1	1	1	F 00Y 212 046	4 014 468 045 653
6	160	235	B1	1	1	F 00Y 124 065	4 014 468 008 771
6	320	400	C	1	1	F 00Y 212 054	4 014 468 045 721
7	255	320	C	1	1	F 00Y 141 359	4 014 468 020 582
8	100	170	B1	1	1	F 00Y 212 047	4 014 468 045 660
8	160	235	B1	1	1	F 00Y 124 066	4 014 468 008 788
8	380	450	C	1	1	F 00Y 124 080	4 014 468 008 917
8	530	600	D	1	1	F 00Y 212 055	4 014 468 045 738
10	120	190	B1	1	1	F 00Y 212 049	4 014 468 045 677
10	160	235	B1	1	1	F 00Y 124 067	4 014 468 008 795
10	380	450	C	1	1	F 00Y 124 081	4 014 468 008 924
10	530	600	D	1	1	F 00Y 142 650	4 014 468 023 132
12	120	190	B1	1	1	F 00Y 212 050	4 014 468 045 684
12	160	235	B1	1	1	F 00Y 124 068	4 014 468 008 801
12	380	450	C	1	1	F 00Y 124 082	4 014 468 008 931

Obsah balení (počet kusů v balení)



<sup>1</sup> Minimální objednávk. množství. Minimální objednávk. množství se skládá z pevně stanoveného počtu balení. Objednávky se vyřizují výhradně v kompletním minimálním objednávk. množství.

## Hadovitý vrták Lewis

Průměr D mm	Pracovní délka L1 mm	Celková délka L2 mm	Druh balení	Obsah balení	Minimální objednáací množství <sup>1</sup>	Objednáací číslo	Kód EAN
12	530	600	D	1	1	F 00Y 142 651	4 014 468 023 064
14	120	200	B	1	1	F 00Y 212 051	4 014 468 045 691
14	160	235	B	1	1	F 00Y 124 069	4 014 468 008 818
14	380	450	C	1	1	F 00Y 124 083	4 014 468 008 948
14	530	600	D	1	1	F 00Y 142 652	4 014 468 023 071
16	120	200	C	1	1	F 00Y 212 052	4 014 468 045 707
16	160	235	C	1	1	F 00Y 124 070	4 014 468 008 825
16	380	450	C	1	1	F 00Y 124 084	4 014 468 008 955
16	530	600	D	1	1	F 00Y 142 653	4 014 468 023 088
18	120	200	C	1	1	F 00Y 212 053	4 014 468 045 714
18	160	235	C	1	1	F 00Y 124 071	4 014 468 008 832
18	380	450	C	1	1	F 00Y 124 085	4 014 468 008 962
18	530	600	D	1	1	F 00Y 142 654	4 014 468 023 095
20	160	235	C	1	1	F 00Y 124 072	4 014 468 008 849
20	380	450	C	1	1	F 00Y 124 086	4 014 468 008 979
20	530	600	D	1	1	F 00Y 142 655	4 014 468 023 101
22	160	235	C	1	1	F 00Y 124 073	4 014 468 008 856
22	380	450	C	1	1	F 00Y 124 087	4 014 468 008 986
22	530	600	D	1	1	F 00Y 142 656	4 014 468 023 118
24	160	235	C	1	1	F 00Y 124 074	4 014 468 008 863
24	380	450	C	1	1	F 00Y 124 088	4 014 468 008 993
24	530	600	D	1	1	F 00Y 142 657	4 014 468 023 125
25	160	235	C	1	1	F 00Y 207 717	4 014 468 043 406
25	380	450	C	1	1	F 00Y 207 718	4 014 468 043 413
26	160	235	C	1	1	F 00Y 124 075	4 014 468 008 870
26	380	450	C	1	1	F 00Y 202 294	4 014 468 039 423
28	160	235	C	1	1	F 00Y 124 076	4 014 468 008 887
28	380	450	C	1	1	F 00Y 202 295	4 014 468 039 393
30	160	235	C	1	1	F 00Y 124 077	4 014 468 008 894
30	380	450	C	1	1	F 00Y 202 296	4 014 468 039 409
32	160	235	C	1	1	F 00Y 124 078	4 014 468 008 900
32	380	450	C	1	1	F 00Y 202 297	4 014 468 039 416

## Sady – hadovité vrtáky Lewis



Obsah sady, průměr mm	Celková délka (délky) mm	Druh balení	Obsah balení	Minimální objednáací množství <sup>1</sup>	Objednáací číslo	Kód EAN
-----------------------	--------------------------	-------------	--------------	--	------------------	---------

6dílná sada hadovitých vrtáků „Lewis“ v dřevěné kazetě

10, 12, 14, 16, 18, 20	235	K	6	1	F 00Y 124 357	4 014 468 009 006
---------------------------	-----	---	---	---	---------------	-------------------

6dílná sada hadovitých vrtáků „Lewis“ v dřevěné kazetě

10, 12, 14, 16, 18, 20	450	K	6	1	F 00Y 124 358	4 014 468 009 013
---------------------------	-----	---	---	---	---------------	-------------------

Obsah balení  
(počet kusů v balení)



<sup>1</sup> Minimální objednáací množství. Minimální objednáací množství se skládá z pevně stanoveného počtu balení. Objednávky se vyznačují výhradně v kompletním minimálním objednáacím množství.

**Plochý frérovací vrták Hawera**
**SELF CUT SPEED**

Univerzální použití do dřeva

**Rychlé vrtání díky samostředivému hrotu se závětem**

- > Hawera SelfcutSpeed desetkrát rychlejší než standardní plochý frérovací vrták
- > Dva postranní břity
- > Čistý a bezpečný průběh vrtání
- > Vyrobený podle vlastní závodní normy ze speciálně zušlechtnuté oceli
- > 1/4" šestihránná stopka podle normy ISO 1173 E6.3
- > Barva vrtáku: modrá a leštěná ocel

K dispozici od února 2013

**Plochý frérovací vrták SelfCut Speed**
**Doporučuje se pro opracování:**

středně tvrdého a měkkého dřeva, dřevotřískových a dřevovláknitých desek a dále lehkých stavebních materiálů, jako je sádkarton

**Informace o použití:**

Pro použití ve všech upínacích sklíčidlech a držácích nástroje; snadné vedení zejména s ručními vrtačkami; bezproblémové dodatečné naostření

Plochý frérovací vrták se samovtahovacím hrotem se závětem a dvěma vedlejšími břity; vyrobený podle vlastní závodní normy ze speciálně zušlechtnuté oceli; 1/4" šestihránná stopka podle normy DIN 3126-E6.3



Průměr D mm	Celková délka L2 mm	Druh balení	Obsah balení	Minimální objednávací množství <sup>1</sup>	Objednávací číslo	Kód EAN
-------------	---------------------	-------------	--------------	---	-------------------	---------

Celková délka 152 mm

6	152	H	1	1	F 00Y 228 058	4 014 468 067 266
8	152	H	1	1	F 00Y 228 059	4 014 468 067 273
10	152	H	1	1	F 00Y 228 060	4 014 468 067 280
12	152	H	1	1	F 00Y 228 061	4 014 468 067 297
13	152	H	1	1	F 00Y 228 062	4 014 468 067 303
14	152	H	1	1	F 00Y 228 063	4 014 468 067 310
16	152	H	1	1	F 00Y 228 064	4 014 468 067 327
17	152	H	1	1	F 00Y 228 065	4 014 468 067 334
18	152	H	1	1	F 00Y 228 066	4 014 468 067 341
19	152	H	1	1	F 00Y 228 067	4 014 468 067 358
20	152	H	1	1	F 00Y 228 068	4 014 468 067 365
22	152	H	1	1	F 00Y 228 069	4 014 468 067 372

Obsah balení (počet kusů v balení)

<sup>1</sup> Minimální objednávací množství. Minimální objednávací množství se skládá z pevně stanoveného počtu balení. Objednávky se vyřizují výhradně v kompletním minimálním objednávacím množství.

## Plochý frézovací vrták SelfCut Speed

Průměr D mm	Celková délka L2 mm	Druh balení	Obsah balení	Minimální objednávk. množství <sup>1</sup>	Objednávk. číslo	Kód EAN
-------------	---------------------	-------------	--------------	--	------------------	---------

### Celková délka 152 mm

24	152	H	1	1	F 00Y 228 070	4 014 468 067 389
25	152	H	1	1	F 00Y 228 071	4 014 468 067 396
26	152	H	1	1	F 00Y 228 072	4 014 468 067 402
28	152	H	1	1	F 00Y 228 073	4 014 468 067 419
30	152	H	1	1	F 00Y 228 074	4 014 468 067 426
32	152	H	1	1	F 00Y 228 075	4 014 468 067 433
35	152	H	1	1	F 00Y 228 076	4 014 468 067 440
36	152	H	1	1	F 00Y 228 077	4 014 468 067 457
38	152	H	1	1	F 00Y 228 078	4 014 468 067 464
40	152	H	1	1	F 00Y 228 079	4 014 468 067 471

### Celková délka 400 mm

6	400	H	1	1	F 00Y 228 080	4 014 468 067 488
8	400	H	1	1	F 00Y 228 081	4 014 468 067 495
10	400	H	1	1	F 00Y 228 082	4 014 468 067 501
12	400	H	1	1	F 00Y 228 083	4 014 468 067 518
13	400	H	1	1	F 00Y 228 084	4 014 468 067 525
14	400	H	1	1	F 00Y 228 085	4 014 468 067 532
16	400	H	1	1	F 00Y 228 086	4 014 468 067 549
17	400	H	1	1	F 00Y 228 087	4 014 468 067 556
18	400	H	1	1	F 00Y 228 088	4 014 468 067 563
19	400	H	1	1	F 00Y 228 089	4 014 468 067 570
20	400	H	1	1	F 00Y 228 090	4 014 468 067 587
22	400	H	1	1	F 00Y 228 091	4 014 468 067 594
24	400	H	1	1	F 00Y 228 092	4 014 468 067 600
25	400	H	1	1	F 00Y 228 093	4 014 468 067 617
26	400	H	1	1	F 00Y 228 094	4 014 468 067 624
28	400	H	1	1	F 00Y 228 095	4 014 468 067 631
30	400	H	1	1	F 00Y 228 096	4 014 468 067 648
32	400	H	1	1	F 00Y 228 097	4 014 468 067 655
35	400	H	1	1	F 00Y 228 098	4 014 468 067 662
36	400	H	1	1	F 00Y 228 099	4 014 468 067 679
38	400	H	1	1	F 00Y 228 100	4 014 468 067 686
40	400	H	1	1	F 00Y 228 101	4 014 468 067 693

## Sady – ploché frézovací vrtáky SelfCut Speed

Obsah sady, průměr mm	Celková délka (délky) mm	Druh balení	Obsah balení	Minimální objednávk. množství <sup>1</sup>	Objednávk. číslo	Kód EAN
-----------------------	--------------------------	-------------	--------------	--	------------------	---------

### 6dílná sada plochých frézovacích vrtáků „SelfCut Speed“ v rolovacím

14, 16, 18, 20, 22, 24	152	Q	6	1	F 00Y 265 102	3 165 140 441 070
---------------------------	-----	---	---	---	---------------	-------------------

Obsah balení  
(počet kusů v balení)

<sup>1</sup> Minimální objednávk. množství. Minimální objednávk. množství se skládá z pevně stanoveného počtu balení.

Objednávky se vyřizují výhradně v kompletním minimálním objednávk. množství.

## Příslušenství – ploché frézovací vrtáky SelfCut Speed

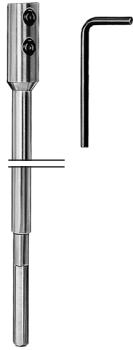

Upínání ze strany nářadí	Celková délka mm	Druh balení	Obsah balení	Minimální objednáací množství <sup>1</sup>	Objednáací číslo	Kód EAN
--------------------------	------------------	-------------	--------------	--	------------------	---------

Prodlužovací díl 1/4" (6,35mm) šestihranná stopka

1/4"	152	F	1	1	F 00Y 228 102	4 014 468 067 709
1/4"	305	F	1	1	F 00Y 228 127	4 014 468 067 723





### Vrták Hawera do bednění a na instalace

Robustní vrták na stavbu



#### Zajištěné jemné závitové spojení vrtací části a stopky

- > dokonalější přesnost vystředěného běhu
- > minimální nebezpečí zlomení

#### Otevřená spirálová drážka a přesazený konec vrtací části a stopky

- > bezpečné vrtání i do vlhkého dřeva bez zasekávání
- > lze provrtat i hřebíky ve dřevě

#### Mimořádně dlouhá stopka a kvalita rychlořezné oceli HSS

- > rozmanité vrtání do vícevrstevných lehkých stavebních materiálů nebo sendvičových materiálů
- > lze použít také jako vrták do fasád a vrták pro pokrývače do kovu atd.

### Vrták HSS do bednění a na instalace

#### Doporučuje se pro opracování:

bednění, prken, fošen, trámů, sádkartonových desek, lehkých stavebních materiálů, izolací a dále kovu, např. plechů, sendvičového materiálu s ocelovým, hliníkovým nebo profilovaným plechem

#### Informace o použití:

Pro použití ve všech vrtačkách s 13mm sklíčidlem; pouze vrtání bez přiklepu, vypněte přiklep; dlouhý vrták s širokým spektrem použití, jak pro stavebnictví (stavba bednění) tak i pro stavbu interiérů, instalatérství, topenářství a elektroinstalace

Spirálový vrták v kvalitě rychlořezné oceli (HSS) s dlouhým koncem stopky, hrot vrtáku s kuželovitým výbrusem 118°, podle normy DIN 7490; splňuje bezpečnostní normy oborového svazu pro dřevoobrábění

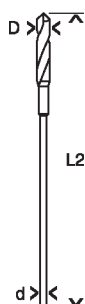

Průměr D mm	Celková délka L2 mm	Průměr stopky d mm	Druh balení	Obsah balení	Minimální objednávk. množství <sup>1</sup>	Objednávací číslo	Kód EAN
-------------	---------------------	--------------------	-------------	--------------	--	-------------------	---------

Celková délka 400 mm

8	400	6	C	1	1	F 00Y 104 896	4 014 468 009 020
10	400	8	C	1	1	F 00Y 104 897	4 014 468 009 037
12	400	8	C	1	1	F 00Y 104 898	4 014 468 009 044
14	400	8	C	1	1	F 00Y 104 899	4 014 468 009 051
16	400	10	C	1	1	F 00Y 104 900	4 014 468 009 068
18	400	10	C	1	1	F 00Y 104 901	4 014 468 009 075
20	400	10	C	1	1	F 00Y 104 902	4 014 468 009 082
22	400	10	C	1	1	F 00Y 104 903	4 014 468 009 099
24	400	11	C	1	1	F 00Y 104 904	4 014 468 009 105

Obsah balení (počet kusů v balení)



<sup>1</sup> Minimální objednávk. množství. Minimální objednávk. množství se skládá z pevně stanoveného počtu balení. Objednávky se vyřizují výhradně v kompletním minimálním objednávk. množství.



**Vrták HSS do bednění a na instalace**

Průměr D mm	Celková délka L2 mm	Průměr stopky d mm	Druh balení	Obsah balení	Minimální objednáací množství <sup>1</sup>	Objednáací číslo	Kód EAN
-------------	---------------------	--------------------	-------------	--------------	--	------------------	---------

**Celková délka 600 mm**

8	600	6	C	1	1	F 00Y 104 910	4 014 468 009 112
10	600	8	C	1	1	F 00Y 104 911	4 014 468 009 129
12	600	8	C	1	1	F 00Y 104 912	4 014 468 009 136
14	600	8	C	1	1	F 00Y 104 913	4 014 468 009 143
16	600	10	C	1	1	F 00Y 104 914	4 014 468 009 150
18	600	10	C	1	1	F 00Y 104 915	4 014 468 009 167
20	600	10	C	1	1	F 00Y 104 916	4 014 468 009 174
22	600	10	C	1	1	F 00Y 104 917	4 014 468 009 181
24	600	11	C	1	1	F 00Y 104 918	4 014 468 009 198
26	600	11	C	1	1	F 00Y 104 919	4 014 468 009 204
28	600	11	C	1	1	F 00Y 104 920	4 014 468 009 211
30	600	11	C	1	1	F 00Y 104 921	4 014 468 009 228

**Celková délka 800 mm**

10	800	8	C	1	1	F 00Y 141 360	4 014 468 020 599
12	800	8	C	1	1	F 00Y 141 361	4 014 468 020 605
14	800	8	C	1	1	F 00Y 141 362	4 014 468 020 612
16	800	10	C	1	1	F 00Y 141 363	4 014 468 020 629
18	800	10	C	1	1	F 00Y 141 364	4 014 468 020 636
20	800	10	C	1	1	F 00Y 141 365	4 014 468 020 643
22	800	10	C	1	1	F 00Y 141 366	4 014 468 020 650
24	800	11	C	1	1	F 00Y 141 367	4 014 468 020 667





### Sukovník Hawera

Rozměrově přesné otvory bez ořepů do různých druhů dřeva

### Sukovníky z tvrdokovu

#### Doporučuje se pro opracování:

abrazivních stavebních materiálů, jako jsou spárovka, tvrdé dřevo, laminované dřevo, dřevovláknité desky a dřevotřískové desky

#### Informace o použití:

Produktivní a absolutně přesná práce při ručním použití nebo s vrtacím stojanem; vhodný pro truhláře, speciálně pro výrobu oken, dveří a kuchyňských linek

Přesně vybroušené, mimořádně ostré břity z tvrdokovu, tvar podobný jako dle DIN 7483 G; po dvou diamantem broušených bočních a hlavních břitech, s krátkým středícím hrotem

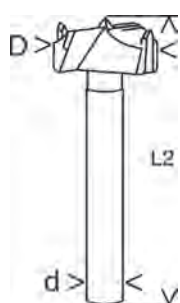

Průměr D mm	Celková délka L2 mm	Průměr stopky d mm	Druh balení	Obsah balení	Minimální objednávací množství <sup>1</sup>	Objednávací číslo	Kod EAN
15	90	10	D	1	1	F 00Y 104 836	4 014 468 008 641
18	90	10	D	1	1	F 00Y 123 976	4 014 468 008 658
20	90	10	D	1	1	F 00Y 104 837	4 014 468 008 665
22	90	10	D	1	1	F 00Y 123 977	4 014 468 008 672
24	90	10	D	1	1	F 00Y 123 978	4 014 468 008 689
25	90	10	D	1	1	F 00Y 104 838	4 014 468 008 696
26	90	10	D	1	1	F 00Y 104 839	4 014 468 008 702
30	90	10	D	1	1	F 00Y 104 840	4 014 468 008 719
35	90	10	F	1	1	F 00Y 104 841	4 014 468 008 726
40	90	10	E	1	1	F 00Y 123 979	4 014 468 008 733

Obsah balení (počet kusů v balení)

<sup>1</sup> Minimální objednávací množství. Minimální objednávací množství se skládá z pevně stanoveného počtu balení.

Objednávky se vyřizují výhradně v kompletním minimálním objednávacím množství.

**Sukovník**
**Doporučuje se pro opracování:**

měkkého dřeva, dřevotřískových desek a laťovek

Diamantem broušené dva boční a dva hlavní břity s malým středícím hrotem

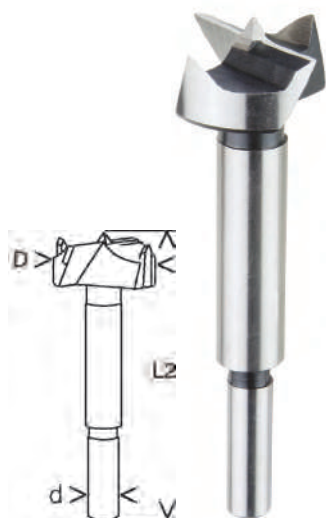

Průměr D mm	Celková délka L2 mm	Průměr stopky d mm	Druh balení	Obsah balení	Minimální objednáací množství <sup>1</sup>	Objednáací číslo	Kód EAN
8	90	8x30	D	1	1	F 00Y 123 930	4 014 468 008 436
10	90	8x30	D	1	1	F 00Y 104 959	4 014 468 008 443
12	90	8x30	D	1	1	F 00Y 104 960	4 014 468 008 450
14	90	8x30	D	1	1	F 00Y 104 961	4 014 468 008 467
15	90	8x30	D	1	1	F 00Y 104 962	4 014 468 008 474
16	90	8x30	D	1	1	F 00Y 104 963	4 014 468 008 481
18	90	8x30	D	1	1	F 00Y 104 964	4 014 468 008 498
20	90	8x30	D	1	1	F 00Y 104 965	4 014 468 008 504
22	90	8x30	D	1	1	F 00Y 123 931	4 014 468 008 511
24	90	8x30	D	1	1	F 00Y 123 932	4 014 468 008 528
25	90	8x30	D	1	1	F 00Y 104 970	4 014 468 008 535
26	90	8x30	D	1	1	F 00Y 104 971	4 014 468 008 542
28	90	8x30	D	1	1	F 00Y 123 933	4 014 468 008 559
30	90	8x30	D	1	1	F 00Y 104 972	4 014 468 008 566
32	90	10x30	D	1	1	F 00Y 104 966	4 014 468 008 573
34	90	10x30	D	1	1	F 00Y 123 934	4 014 468 008 580
35	90	10x30	D	1	1	F 00Y 104 973	4 014 468 008 597
40	90	10x30	D	1	1	F 00Y 123 935	4 014 468 008 603
45	90	10x30	D	1	1	F 00Y 123 936	4 014 468 008 610
50	90	10x30	D	1	1	F 00Y 123 937	4 014 468 008 627
55	90	10x30	D	1	1	F 00Y 141 358	4 014 468 020 575

**Sada – sukovníky**

Obsah sady, průměr mm	Druh balení	Obsah balení	Minimální objednáací množství <sup>1</sup>	Objednáací číslo	Kód EAN
-----------------------	-------------	--------------	--	------------------	---------

5dílná sada sukovníků v dřevěné kazetě

15	K	5	1	F 00Y 123 938	4 014 468 008 634
20					
25					
30					
35					

 Obsah balení  
(počet kusů v balení)



<sup>1</sup> Minimální objednáací množství. Minimální objednáací množství se skládá z pevně stanoveného počtu balení. Objednávky se vyřizují výhradně v kompletním minimálním objednáacím množství.

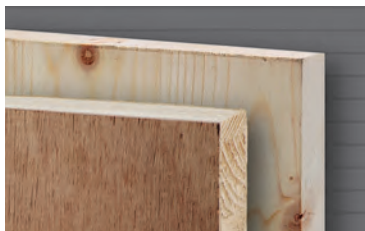

### Forstnerovy vrtáky Kotoučové frézy Záhlubníky

#### Forstnerův vrták, podobný jako dle DIN 7483 G

#### Doporučuje se pro opracování:

masivního dřeva a dýhovaných dřevěných desek (i zahlubování okrajů)

#### Informace o použití:

Pro použití ve všech vrtačkách s 10mm sklíčidlem; vrták splňuje vysoké požadavky profesionálních řemeslníků díky vysoké kvalitě řezu ve vrtaném otvoru a okrajům vrtaného otvoru bez ořepů

Přesný vrták se dvěma noži a bočním břitem s krátkým středícím hrotem, podobný jako dle DIN 7483 G; speciálně zušlechťená ocel dle vlastní závodní normy, tvrdost břitu min. 50 HRC; redukovaná válcová stopka, hlava vrtáku kovaná a broušená

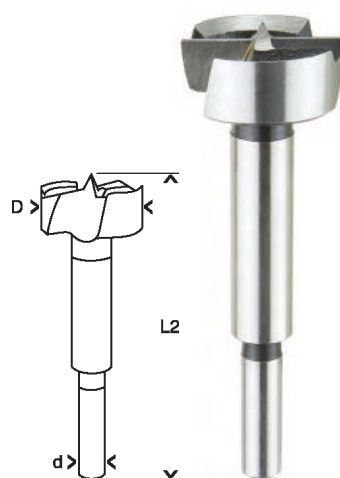

Průměr D mm	Celková délka L2 mm	Průměr stopky d mm	Druh balení	Obsah balení	Minimální množství <sup>1</sup>	Objednací číslo	Kód EAN
10	90	8x30	D	1	1	F 00Y 105 826	4 014 468 008 214
12	90	8x30	D	1	1	F 00Y 105 827	4 014 468 008 221
14	90	8x30	D	1	1	F 00Y 105 828	4 014 468 008 238
15	90	8x30	D	1	1	F 00Y 105 829	4 014 468 008 245
16	90	8x30	D	1	1	F 00Y 105 830	4 014 468 008 252
18	90	8x30	D	1	1	F 00Y 105 831	4 014 468 008 269
20	90	8x30	D	1	1	F 00Y 105 832	4 014 468 008 276
22	90	8x30	D	1	1	F 00Y 105 833	4 014 468 008 283
24	90	8x30	D	1	1	F 00Y 105 834	4 014 468 008 290
25	90	8x30	D	1	1	F 00Y 105 835	4 014 468 008 306
26	90	8x30	D	1	1	F 00Y 105 836	4 014 468 008 313
28	90	8x30	D	1	1	F 00Y 105 837	4 014 468 008 320
30	90	8x30	D	1	1	F 00Y 105 838	4 014 468 008 337
32	90	10x30	D	1	1	F 00Y 123 950	4 014 468 008 344
34	90	10x30	D	1	1	F 00Y 123 951	4 014 468 008 351
35	90	10x30	D	1	1	F 00Y 105 839	4 014 468 008 368
36	90	10x30	D	1	1	F 00Y 123 952	4 014 468 008 375
38	90	10x30	D	1	1	F 00Y 123 953	4 014 468 008 382
40	90	10x30	D	1	1	F 00Y 105 840	4 014 468 008 399
45	90	10x30	D	1	1	F 00Y 123 954	4 014 468 008 405
50	90	10x30	D	1	1	F 00Y 123 955	4 014 468 008 412

Obsah balení  
(počet kusů v balení)

<sup>1</sup> Minimální objednávkové množství. Minimální objednávkové množství se skládá z pevně stanoveného počtu balení.

Objednávky se vyřizují výhradně v kompletním minimálním objednávkovém množství.

**Sada – Forstnerovy vrtáky, podobné jako dle DIN 7483 G**

Obsah sady, průměr mm	Druh balení	Obsah balení	Minimální objednáací množství <sup>1</sup>	Objednáací číslo	Kód EAN
-----------------------	-------------	--------------	--	------------------	---------

5dílná sada v dřevěné kazetě

15	K	5	1	F 00Y 123 956	4 014 468 008 429
20					
25					
30					
35					

**Kotoučová fréza / čepovací fréza, DIN 7489**
**Pro opravy:**

suků a nedokonalých dřevěných částí ve spojení s Forstnerovými vrtáky nebo sukovníky Hawera

**Informace o použití:**

Kotoučová fréza s přesahem 0,1 mm pro pevné usazení čepů do vyvrtaných otvorů po suku

Přesně broušené vnitřní a vnější břity



Vnitřní průměr mm	Celková délka mm	Druh balení	Obsah balení	Minimální objednáací množství <sup>1</sup>	Objednáací číslo	Kód EAN
-------------------	------------------	-------------	--------------	--	------------------	---------

10	140	E	1	1	F 00Y 104 889	4 014 468 008 146
15	140	E	1	1	F 00Y 104 890	4 014 468 008 153
20	140	E	1	1	F 00Y 104 891	4 014 468 008 160
25	140	E	1	1	F 00Y 104 892	4 014 468 008 177
30	140	E	1	1	F 00Y 104 893	4 014 468 008 184
35	160	E	1	1	F 00Y 104 894	4 014 468 008 191
40	160	E	1	1	F 00Y 104 895	4 014 468 008 207

 Obsah balení  
(počet kusů v balení)



<sup>1</sup> Minimální objednáací množství. Minimální objednáací množství se skládá z pevně stanoveného počtu balení. Objednávky se vyřizují výhradně v kompletním minimálním objednáacím množství.

### Záhlubník, podobný jako dle DIN 6446 B



#### Doporučuje se pro opracování:

dřeva, plastu a neželezných kovů

#### Informace o použití:

Pro zápuštěné šrouby a šrouby s čočkovitou hlavou

Nástrojová ocel s 5 břity; úhel zahloubení 90°

Průměr mm	Celková délka mm	Druh balení	Obsah balení	Minimální objednávací množství <sup>1</sup>	Objednávací číslo	Kód EAN
10	90	D	1	1	F 00Y 104 941	4 014 468 008 108
13	90	D	1	1	F 00Y 104 942	4 014 468 008 115
16	90	D	1	1	F 00Y 104 943	4 014 468 008 122
20	90	D	1	1	F 00Y 104 944	4 014 468 008 139

### Nástrčný záhlubník

#### Doporučuje se pro opracování:

tvrdého a měkkého dřeva, dřevotřískových desek s povrchovou vrstvou a bez povrchové vrstvy a překližky

#### Informace o použití:

Hodí se pro spirálové vrtáky do dřeva; vrtání a zahlubování v jedné pracovní operaci; jednoduché vysoustružení; lze použít také jako hloubkový doraz; nástrojová ocel s 5 břity; úhel zahloubení 90°

Vnitřní průměr d mm	Vnější průměr D mm	Druh balení	Obsah balení	Minimální objednávací množství <sup>1</sup>	Objednávací číslo	Kód EAN
3	16	D	1	1	F 00Y 141 353	4 014 468 020 520
4	16	D	1	1	F 00Y 141 354	4 014 468 020 537
5	16	D	1	1	F 00Y 141 355	4 014 468 020 544
6	16	D	1	1	F 00Y 141 356	4 014 468 020 551
8	20	D	1	1	F 00Y 141 357	4 014 468 020 568
10	20	D	1	1	F 00Y 142 589	4 014 468 022 937

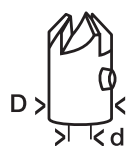

Dodávka s šestihránným čepovým klíčem, bez vrtáku

3	16	D	1	1	F 00Y 141 353	4 014 468 020 520
4	16	D	1	1	F 00Y 141 354	4 014 468 020 537
5	16	D	1	1	F 00Y 141 355	4 014 468 020 544
6	16	D	1	1	F 00Y 141 356	4 014 468 020 551
8	20	D	1	1	F 00Y 141 357	4 014 468 020 568
10	20	D	1	1	F 00Y 142 589	4 014 468 022 937



# Vrtání Děrovky

## Děrovky Hawera:

# Praktické

Pilové děrovky pro zařizování interiérů: **Elektrikáři a instalatéři** oceňují novou děrovku **MultiConstruction**, která je ideálně vhodná pro vrtání do **dřeva**, dlaždic a **zdiva**. Velká výhoda – například u sířových zásuvek.

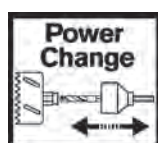

**Progressor**, specialista na rychlou práci ve **dřevě a kovu**. Děrovka pro **univerzální použití** na stavbě a v dílně. S vynikajícím výkonem v nerezové oceli, oceli, hliníku, tvrdém dřevu, kompozitních materiálech a plastu. Obě děrovky s jediným **rychlovýměnným adaptérem** pro všechny běžné vrtačky.

Která pilová děrovka je vhodná k opracování určitých materiálů?  
Odpověď poskytuje následující dvoustránková tabulka.

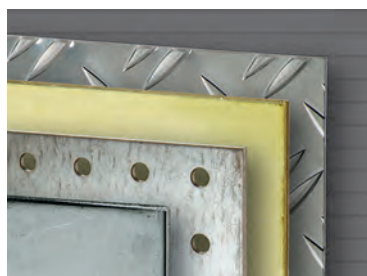
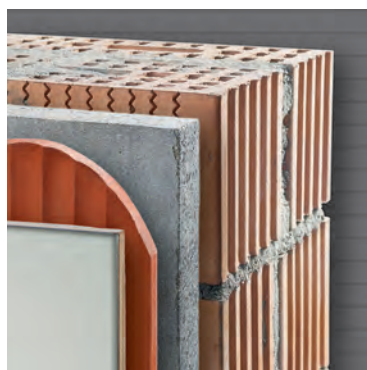

Oblasti využití	Pokyny k použití
Plexisklo	Používat chladicí prostředky
Vláknitá kompozita	
Sádrokarton a sádrokartonové bloky	
Plasty	
Laminát	
Přírodní dřevo, tvrdé dřevo	
Vrstvené materiály	
Dřevotřískové desky, bez povrchové úpravy, dýhované, laminované	
Překližka, laťovky	
Střešní tašky	Nepoužívat na betonové střešní tašky
Příčně děrované cihly	Omezit přítlak
Lehčený beton	
Zdivo	
Plné cihly	
Obkladačky	při stupni tvrdosti 6 nízké otáčky
Dlažba, porcelán, jemná kamenina	
Dřevovláknité desky s cementovým pojivem	
Dřevotřískové desky s cementovým pojivem	
Hliník	Používejte řezný olej
Barevné kovy	Používejte řezný olej
Tenké plechy (nerez, ocel, hliník, měď)	Používejte řezný olej
INOX	Používejte řezný olej
Ocel, litina	Používejte řezný olej





Zuby z tvrdokovu broušené diamantem, kapkovité drážky pro odvod třísek.



HSS-bimetal s 8 % kobaltu. Progresivní ozubení.



Základní těleso ve vsťikovaném odlitku z hliníku. Kalené zuby.



PROGRESSOR	MULTI CONSTRUCTION	XH CERAMICS	HSS-BIMETAL	KARAT	Ozubené věnce
○	●		○	●	●
○	●		○	●	○
○	●		○	●	
○	●		○	●	○
○	●		○	●	●
○	●		○	●	●
○	●		○	●	○
○	●		○	●	●
○	●		○	●	●
	●			●	
	●			●	
	●			●	
	●			●	
	●			●	
	●	●		●	
	●	●		●	
	●			●	
	●			●	
●			●		
●			●		
●			●		
●			○		
●			●		

● speciálně vhodné ○ vhodné



## Doporučené otáčky

### PROGRESSOR, HSS-BIMETAL

Průměr v mm	Nerezová ocel, min <sup>-1</sup>	Ocel, HSS bimetál min <sup>-1</sup>	Hliník min <sup>-1</sup>	Dřevo, PVC min <sup>-1</sup>
14	300	550	900	3 000
16	275	530	825	3 000
17	250	500	750	3 000
19	230	460	690	3 000
20	220	440	675	3 000
21	210	425	660	3 000
22	195	390	580	3 000
24	185	370	555	2 700
25	175	350	525	2 700
27	160	325	480	2 700
29	150	300	450	2 700
30	145	285	425	2 400
32	140	275	410	2 400
33	135	260	390	2 400
35	125	250	375	2 400
37	120	240	360	2 400
38	115	230	345	2 400
40	110	220	330	2 100
41	105	210	315	2 100
43	100	205	305	2 100
44	95	195	295	2 100
46	95	190	285	2 100
48	90	18	270	2 100
51	85	170	255	2 000
52	80	165	240	2 000
54	80	160	240	2 000
56	80	155	240	2 000

Průměr v mm	Nerezová ocel, min <sup>-1</sup>	Ocel min <sup>-1</sup>	Hliník min <sup>-1</sup>	Dřevo, PVC min <sup>-1</sup>
57	75	150	225	2 000
59	75	145	225	2 000
60	70	140	220	2 000
64	65	135	205	1 850
65	65	130	200	1 850
67	65	130	195	1 800
68	65	130	190	1 800
70	60	125	185	1 800
73	60	120	180	1 800
76	55	115	170	1 800
79	55	110	165	1 500
83	50	105	155	1 500
86	50	100	150	1 500
89	45	95	145	1 200
92	45	90	140	1 200
95	45	90	135	1 200
98	45	90	135	1 200
102	40	85	130	1 000
105	40	80	120	1 000
108	40	80	120	900
111	40	80	120	900
114	35	75	105	900
121	35	75	95	900
127	30	65	90	800
140	25	60	85	800
152	25	55	75	800

### MULTI CONSTRUCTION, KARAT

Průměr v mm	Dřevěné a dřevotřískové desky min <sup>-1</sup>	Plast min <sup>-1</sup>	Zdivo, Karat min <sup>-1</sup>	Dlaždice min <sup>-1</sup>
205	1 000	800	800	500
400	800	600	700	400
504	600	400	600	400
805	400	300	300	300

### XH CERAMICS

Průměr v mm	Průměr v palcích	Vstupní otáčky min <sup>-1</sup>
19	3/4	800 - 1 200
20	25/32	800 - 1 200
22	7/8	800 - 1 200
25	1	800 - 1 200
29	1 1/8	500 - 900
32	1 1/4	500 - 900
35	1 3/8	500 - 900
38	1 1/2	500 - 900
41	1 5/8	500 - 900
44	1 3/4	500 - 900
51	2	400 - 800
54	2 1/8	400 - 800
57	2 1/4	400 - 800
60	2 3/8	200 - 600
64	2 1/2	200 - 600
65	2 9/16	200 - 600
67	2 5/8	200 - 600
68	2 11/16	200 - 600
70	2 3/4	200 - 600
76	3	200 - 600
79	3 1/8	150 - 500
83	3 1/4	150 - 500

## Jedno cvaknutí a je to

Děrovky vybavené adaptérem Power-Change od firmy Hawera lze jedním cvaknutím nasadit na všechny běžné vrtačky.

Zasunutí středícího vrtáku a děrovky do **rychlovýměnného adaptéru** bez použití nástroje. Odpadá zdlouhavé našroubovávání a odšroubovávání.



Zasunutí středícího vrtáku...



...zasunutí pilové děrovky...  
klik!



...a vrtáme!



### Již jen jeden adaptér

> **XH CERAMICS,  
MULTICONSTRUCTION  
PROGRESSOR**

> pro všechny důležité  
průměry

> pro všechny běžné  
vrtačky

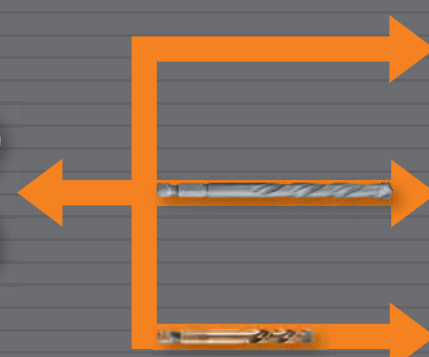
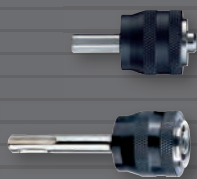

Ø 19 - 83 mm

Ø 20 - 105 mm

Ø 14 - 152 mm



Děrovky Hawera:

## PROGRESSOR

Specialista na rychlé řezání do dřeva a kovu



**Progresivní ozubení s řezným úhlem 10°**

> pro silný „zákus“ a zrychlené vyhazování pilin a špon

**Ozubený věnec s 8 % legováním kobaltem**

> mimořádná odolnost a dlouhá životnost

**Adaptér Power-Change**

> rychlé a bezpečné spojení a uvolnění středního vrtáku a děrovky jedním cvaknutím

### Děrovky HSS-bimetal Progressor

#### Doporučuje se pro opracování:

hliníku, barevných kovů, oceli, litiny, nerezové oceli, plechu, měkkého a tvrdého dřeva, překližky, laťovky, sendvičových materiálů, plastu, plexiskla, sádkartonu a sádrových tvárnic

#### Informace o použití:

Pro použití ve vrtačkách se sklíčidlem nebo upínáním SDS-plus; používejte pouze bez příklepu, vypněte příklep



Průměr mm	Průměr palce	Druh balení	Obsah balení	Minimální objednávací množství <sup>1</sup>	Objednávací číslo	Kód EAN
14	9/16	G	1	1	F 00Y 227 629	4 014 468 066 337
16	5/8	G	1	1	F 00Y 227 630	4 014 468 066 344
17	11/16	G	1	1	F 00Y 227 631	4 014 468 066 351
19	3/4	G	1	1	F 00Y 227 632	4 014 468 066 368
20	25/32	G	1	1	F 00Y 227 633	4 014 468 066 375
21	13/16	G	1	1	F 00Y 227 634	4 014 468 066 382
22	7/8	G	1	1	F 00Y 227 635	4 014 468 066 399
24	15/16	G	1	1	F 00Y 227 636	4 014 468 066 405
25	1	G	1	1	F 00Y 227 637	4 014 468 066 412
27	1 1/16	G	1	1	F 00Y 227 638	4 014 468 066 429
29	1 1/8	G	1	1	F 00Y 227 639	4 014 468 066 436
30	1 3/16	G	1	1	F 00Y 227 640	4 014 468 066 443
32	1 1/4	G	1	1	F 00Y 227 641	4 014 468 066 450
33	1 5/16	G	1	1	F 00Y 227 642	4 014 468 066 467

Obsah balení (počet kusů v balení)



<sup>1</sup> Minimální objednávací množství. Minimální objednávací množství se skládá z pevně stanoveného počtu balení. Objednávky se vyřizují výhradně v kompletním minimálním objednávacím množství.

**Děrovky HSS-bimetal Progressor**

Průměr mm	Průměr palce	Druhá balení	Obsah balení	Minimální objednáací množství <sup>1</sup>	Objednáací číslo	Kód EAN
35	1 3/8	G	1	1	F 00Y 227 643	4 014 468 066 474
37	1 7/16	G	1	1	F 00Y 227 644	4 014 468 066 481
38	1 1/2	G	1	1	F 00Y 227 645	4 014 468 066 498
40	1 9/16	G	1	1	F 00Y 227 646	4 014 468 066 504
41	1 5/8	G	1	1	F 00Y 227 647	4 014 468 066 511
43	1 11/16	G	1	1	F 00Y 227 648	4 014 468 066 528
44	1 3/4	G	1	1	F 00Y 227 649	4 014 468 066 535
46	1 13/16	G	1	1	F 00Y 227 650	4 014 468 066 542
48	1 7/8	G	1	1	F 00Y 227 651	4 014 468 066 559
51	2	G	1	1	F 00Y 227 652	4 014 468 066 566
52	2 1/16	G	1	1	F 00Y 227 653	4 014 468 066 573
54	2 1/8	G	1	1	F 00Y 227 654	4 014 468 066 580
56	2 3/16	G	1	1	F 00Y 227 655	4 014 468 066 597
57	2 1/4	G	1	1	F 00Y 227 656	4 014 468 066 603
59	2 5/16	G	1	1	F 00Y 227 657	4 014 468 066 610
60	2 3/8	G	1	1	F 00Y 227 658	4 014 468 066 627
64	2 1/2	G	1	1	F 00Y 227 659	4 014 468 066 634
65	2 9/16	G	1	1	F 00Y 227 660	4 014 468 066 641
67	2 5/8	G	1	1	F 00Y 227 661	4 014 468 066 658
68	2 11/16	G	1	1	F 00Y 227 662	4 014 468 066 665
70	2 3/4	G	1	1	F 00Y 227 663	4 014 468 066 672
73	2 7/8	G	1	1	F 00Y 227 664	4 014 468 066 689
76	3	G	1	1	F 00Y 227 665	4 014 468 066 696
79	3 1/8	G	1	1	F 00Y 227 666	4 014 468 066 702
83	3 1/4	G	1	1	F 00Y 227 667	4 014 468 066 719
86	3 3/8	G	1	1	F 00Y 227 668	4 014 468 066 726
89	3 1/2	G	1	1	F 00Y 227 669	4 014 468 066 733
92	3 5/8	G	1	1	F 00Y 227 670	4 014 468 066 740
95	3 3/4	G	1	1	F 00Y 227 671	4 014 468 066 757
98	3 7/8	L	1	1	F 00Y 227 672	4 014 468 066 764
102	4	L	1	1	F 00Y 227 673	4 014 468 066 771
105	4 1/8	L	1	1	F 00Y 227 674	4 014 468 066 788
108	4 1/4	L	1	1	F 00Y 227 675	4 014 468 066 795
111	4 3/8	L	1	1	F 00Y 227 676	4 014 468 066 801
114	4 1/2	L	1	1	F 00Y 227 677	4 014 468 066 818
121	4 3/4	L	1	1	F 00Y 227 678	4 014 468 066 825
127	5	L	1	1	F 00Y 227 679	4 014 468 066 832
140	5 1/2	L	1	1	F 00Y 227 680	4 014 468 066 849
152	6	L	1	1	F 00Y 227 681	4 014 468 066 856



### Sady – děrovky HSS-bimetal Progressor

Obsah sady, průměr mm	Druh balení	Obsah balení	Minimální objednávací množství <sup>1</sup>	Objednávací číslo	Kód EAN
-----------------------	-------------	--------------	---	-------------------	---------



8dílná sada, včetně adaptéru Power-Change a středícího vrtáku HSS-Co

22	T	8	1	F 00Y 227 682	4 014 468 066 863
29					
35					
44					
51					
64					



11dílná sada, včetně adaptéru Power-Change, 2 středící vrtáky HSS-Co

25	T	11	1	F 00Y 265 348	3 165 140 538 572
32					
40					
54					
60					
68					
76					
86					



13dílná sada, včetně adaptéru Power-Change a středícího vrtáku HSS-Co

19	T	13	1	F 00Y 227 683	4 014 468 066 870
22					
25					
29					
35					
38					
44					
51					
57					
64					
76					

### Příslušenství – děrovky HSS-bimetal Progressor

Upínání ze strany nářadí	Celková délka mm	Druh balení	Obsah balení	Minimální objednávací množství <sup>1</sup>	Objednávací číslo	Kód EAN
--------------------------	------------------	-------------	--------------	---	-------------------	---------

6dílná sada adaptéru pro děrovku HSS-bimetal s adaptérem Power-Change

-	-	F	6	1	F 00Y 227 688	4 014 468 066 924
---	---	---	---	---	---------------	-------------------

Obsah balení  
(počet kusů v balení)



<sup>1</sup> Minimální objednávací množství. Minimální objednávací množství se skládá z pevně stanoveného počtu balení. Objednávky se vyřizují výhradně v kompletním minimálním objednávacím množství.

**Příslušenství – děrovky HSS-bimetal Progressor**

Uprávnění ze strany nářadí

Celková délka mm

Druh balení

Obsah balení

 Minimální objednáací množství<sup>1</sup>

Objednáací číslo

Kód EAN

Adaptér Power-Change s šestihrannou upínací stopkou 9,5 mm se středícím vrtákem HSS-Co; pro průměr děrovky 14 – 152 mm



Šestihran vel. 9,5	-	H	1	1	F 00Y 227 684	4 014 468 066 887
--------------------	---	---	---	---	---------------	-------------------

Adaptér Power-Change s šestihrannou upínací stopkou 11 mm se středícím vrtákem HSS-Co. Pro děrovky Ø 14 – 152 mm.



Šestihran vel. 11 mm	-	G	1	1	F 00Y 265 155	3 165 140 476 645
----------------------	---	---	---	---	---------------	-------------------

Adaptér Power-Change s upínací stopkou SDS-plus, se středícím vrtákem HSS-Co; pro průměr děrovky 14 – 152 mm.



SDS-plus	-	H	1	1	F 00Y 227 685	4 014 468 066 894
----------	---	---	---	---	---------------	-------------------

Adaptér Power-Change s šestihrannou upínací stopkou 8 mm. Pro děrovky Ø 14 – 152 mm. Bez středících vrtáků.



Šestihran vel. 8 mm	82	G	1	1	F 00Y 265 246	3 165 140 519 878
---------------------	----	---	---	---	---------------	-------------------

Adaptér Power-Change Heavy Duty s šestihrannou upínací stopkou 11 mm. Pro děrovky Ø 14 – 152 mm. Bez středících vrtáků.



Šestihran vel. 11 mm	80	G	1	1	F 00Y 265 248	3 165 140 520 188
----------------------	----	---	---	---	---------------	-------------------

Adaptér Power-Change s upínací stopkou SDS-plus. Pro děrovky Ø 14 – 152 mm. Bez středících vrtáků.



SDS-plus	98	G	1	1	F 00Y 265 247	3 165 140 519 885
----------	----	---	---	---	---------------	-------------------

Středící vrták HSS-Co s 1/4" šestihrannou stopkou, s hrotem křížově broušeným pod úhlem 135°; délka = 80 mm



-	80	B1	1	1	F 00Y 227 686	4 014 468 066 900
---	----	----	---	---	---------------	-------------------

Prodlužovací díl 305 mm s šestihrannou stopkou 3/8" (vel. 9,5)



-	305	F	1	1	F 00Y 227 746	4 014 468 066 986
---	-----	---	---	---	---------------	-------------------

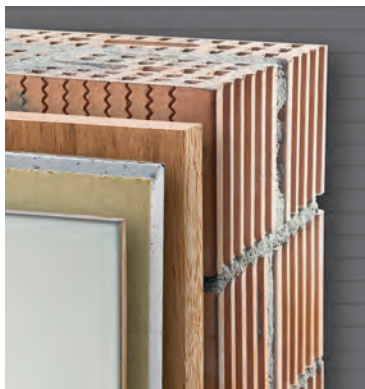

Děrovky Hawera:

## MULTI CONSTRUCTION

Specialista pro stavbu interiérů a renovaci



### Diamantem broušené zuby z tvrdokovu

> mimořádně výkonné a s dlouhou životností

### Kapkovité výřezy pro vyhazování pilin

> rychlý postup vrtání bez přerušování

### Adaptér Power-Change

> rychlé a bezpečné spojení a uvolnění středícího vrtáku a děrovky jediným cvaknutím

## Víceúčelové děrovky MultiConstruction

### Doporučuje se pro opracování:

měkčího a tvrdého dřeva, překližky, laťovky, sendvičových materiálů, plastů, plexiskla, zdiva, obkladaček, cihel, sádkartonu a sádrových tvárníc, heraklitových desek, eternitu, plynobetonu, plných cihel, střešních tašek, příčně děrovaných a dále vápenitého pískovce

### Informace o použití:

Pro použití ve vrtačkách se sklíčidlem nebo upínáním SDS-plus; používejte pouze bez přiklepu, vypněte přiklep

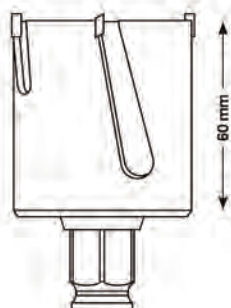

Průměr mm	Počet zubů	Druh balení	Obsah balení	Minimální objednávk. množství <sup>1</sup>	Objednávací číslo	Kód EAN
-----------	------------	-------------	--------------	--	-------------------	---------

20	3	G	1	1	F 00Y 227 799	4 014 468 067 730
25	3	G	1	1	F 00Y 227 800	4 014 468 067 747
30	3	G	1	1	F 00Y 227 801	4 014 468 067 754
35	3	G	1	1	F 00Y 227 802	4 014 468 067 761
40	3	G	1	1	F 00Y 227 803	4 014 468 067 778
45	3	G	1	1	F 00Y 227 804	4 014 468 067 785
50	3	G	1	1	F 00Y 227 805	4 014 468 067 792
55	4	G	1	1	F 00Y 227 806	4 014 468 067 808
58	4	G	1	1	F 00Y 227 807	4 014 468 067 815
60	4	G	1	1	F 00Y 227 808	4 014 468 067 822
63	4	G	1	1	F 00Y 227 809	4 014 468 067 839
65	4	G	1	1	F 00Y 227 810	4 014 468 067 846
68	4	G	1	1	F 00Y 227 811	4 014 468 067 853

Obsah balení (počet kusů v balení)



<sup>1</sup> Minimální objednávk. množství. Minimální objednávk. množství se skládá z pevně stanoveného počtu balení. Objednávky se vyřizují výhradně v kompletním minimálním objednávk. množství.



**Víceúčelové děrovky MultiConstruction**

Průměr mm	Počet zubů	Druh balení	Obsah balení	Minimální objednáací množství <sup>1</sup>	Objednáací číslo	Kód EAN
70	4	G	1	1	F 00Y 227 812	4 014 468 067 860
71	4	G	1	1	F 00Y 227 813	4 014 468 067 877
74	4	G	1	1	F 00Y 227 814	4 014 468 067 884
76	4	G	1	1	F 00Y 227 815	4 014 468 067 891
80	4	G	1	1	F 00Y 227 816	4 014 468 067 907
85	4	G	1	1	F 00Y 227 817	4 014 468 067 914
90	4	G	1	1	F 00Y 227 818	4 014 468 067 921
105	5	G	1	1	F 00Y 227 819	4 014 468 067 938

**Příslušenství – víceúčelové děrovky MultiConstruction**

Upínání ze strany nástrojů	Celková délka mm	Druh balení	Obsah balení	Minimální objednáací množství <sup>1</sup>	Objednáací číslo	Kód EAN
----------------------------	------------------	-------------	--------------	--	------------------	---------

4dílná sada adaptérů pro děrovku Karat s adaptérem Power-Change

-	-	F	4	1	F 00Y 227 747	4 014 468 066 993
---	---	---	---	---	---------------	-------------------

Adaptér Power-Change s šestihrannou upínací stopkou 8 mm se středícím vrtákem z tvrdokovu; pro průměr děrovky 20 – 105 mm.



Šestihran vel. 8 mm	-	H	1	1	F 00Y 227 744	4 014 468 066 962
------------------------	---	---	---	---	---------------	-------------------

Adaptér Power-Change s šestihrannou upínací stopkou 11 mm se středícím vrtákem z tvrdokovu. Pro děrovky Ø 20 – 105 mm.



Šestihran vel. 11 mm	-	G	1	1	F 00Y 265 156	3 165 140 476 652
-------------------------	---	---	---	---	---------------	-------------------

Adaptér Power-Change s upínací stopkou SDS-plus, se středícím vrtákem z tvrdokovu; pro děrovky o průměru 20 – 105 mm



SDS-plus	-	H	1	1	F 00Y 227 745	4 014 468 066 979
----------	---	---	---	---	---------------	-------------------

Adaptér Power-Change s šestihrannou upínací stopkou 8 mm. Pro děrovky Ø 14 – 152 mm. Bez středících vrtáků.



Šestihran vel. 8 mm	82	G	1	1	F 00Y 265 246	3 165 140 519 878
------------------------	----	---	---	---	---------------	-------------------

Obsah balení (počet kusů v balení)

<sup>1</sup> Minimální objednáací množství. Minimální objednáací množství se skládá z pevně stanoveného počtu balení. Objednávky se vyzývají výhradně v kompletním minimálním objednáacím množství.

### Příslušenství – víceúčelové děrovky MultiConstruction

Upínání ze strany nástrojů	Celková délka mm	Druh balení	Obsah balení	Minimální objednávací množství <sup>1</sup>	Objednávací číslo	Kód EAN
----------------------------	------------------	-------------	--------------	---	-------------------	---------

Adaptér Power-Change Heavy Duty s šestihrannou upínací stopkou 11 mm. Pro děrovky Ø 14 – 152 mm. Bez středících vrtáků.



Šestihran vel. 11 mm	80	G	1	1	F 00Y 265 248	3 165 140 520 188
-------------------------	----	---	---	---	---------------	-------------------

Adaptér Power-Change s upínací stopkou SDS-plus. Pro děrovky Ø 14 – 152 mm. Bez středících vrtáků.



SDS-plus	98	G	1	1	F 00Y 265 247	3 165 140 519 885
----------	----	---	---	---	---------------	-------------------

Středící vrták z tvrdokovu s 1/4" šestihrannou stopkou, vrcholový úhel vrtáku 118°;

diamantem broušené břity z tvrdokovu s vystředěním a víceúčelovým speciálním broušením; délka = 120 mm



-	120	B1	1	1	F 00Y 228 248	4 014 468 067 952
---	-----	----	---	---	---------------	-------------------

Středící vrták HSS-Co s 1/4" šestihrannou stopkou, s hrotem křížově broušeným pod úhlem 135°; délka = 120 mm



-	120	B1	1	1	F 00Y 231 786	4 014 468 068 065
---	-----	----	---	---	---------------	-------------------

Prodlužovací díl 305 mm s šestihrannou stopkou 3/8" (vel. 9,5)



-	305	F	1	1	F 00Y 227 746	4 014 468 066 986
---	-----	---	---	---	---------------	-------------------



Diamantové vrtáky a děrovky pro vrtání za mokra  
Hawera:

## XH CERAMICS

Přesné vrtání do tvrdých dlaždic



### Diamantové vrtáky pro vrtání za mokra XH Ceramics



Průměr mm	Pracovní délka mm	Celková délka mm	Druh balení	Obsah balení	Minimální objednávk. množství <sup>1</sup>	Objednávací číslo	Kód EAN
5	30	65	E	1	1	F 00Y 265 221	3 165 140 495 837
6	35	65	E	1	1	F 00Y 265 222	3 165 140 495 844
7	35	65	E	1	1	F 00Y 265 223	3 165 140 495 851
8	35	65	E	1	1	F 00Y 265 224	3 165 140 495 868
10	35	65	E	1	1	F 00Y 265 225	3 165 140 495 875
12	35	65	E	1	1	F 00Y 265 226	3 165 140 495 882
14	35	65	E	1	1	F 00Y 265 227	3 165 140 495 899

### Diamantové děrovky XH Ceramics

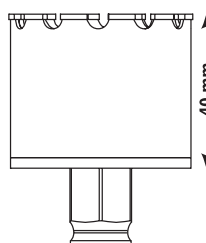

Průměr mm	Průměr palce	Pracovní délka mm	Druh balení	Obsah balení	Minimální objednávk. množství <sup>1</sup>	Objednávací číslo	Kód EAN
-----------	--------------	-------------------	-------------	--------------	--	-------------------	---------

Diamantová děrovka s adaptérem Power-Change

19	3/4	40	G	1	1	F 00Y 265 172	3 165 140 489 263
20	25/32	40	G	1	1	F 00Y 265 173	3 165 140 489 270
22	7/8	40	G	1	1	F 00Y 265 174	3 165 140 489 287
25	1	40	G	1	1	F 00Y 265 175	3 165 140 489 294
29	1 1/8	40	G	1	1	F 00Y 265 176	3 165 140 489 300
32	1 1/4	40	G	1	1	F 00Y 265 177	3 165 140 489 317
35	1 3/8	40	G	1	1	F 00Y 265 178	3 165 140 489 324
38	1 1/2	40	G	1	1	F 00Y 265 179	3 165 140 489 331
41	1 5/8	40	G	1	1	F 00Y 265 244	3 165 140 515 177
44	1 3/4	40	G	1	1	F 00Y 265 180	3 165 140 489 348
51	2	40	G	1	1	F 00Y 265 181	3 165 140 489 355
54	2 1/8	40	G	1	1	F 00Y 265 182	3 165 140 489 362
57	2 1/4	40	G	1	1	F 00Y 265 183	3 165 140 489 379
60	2 3/8	40	G	1	1	F 00Y 265 184	3 165 140 489 386
64	2 1/2	40	G	1	1	F 00Y 265 185	3 165 140 489 393
65	2 9/16	40	G	1	1	F 00Y 265 186	3 165 140 489 409
67	2 5/8	40	G	1	1	F 00Y 265 187	3 165 140 489 416

Obsah balení (počet kusů v balení)

<sup>1</sup> Minimální objednávk. množství. Minimální objednávk. množství se skládá z pevně stanoveného počtu balení. Objednávky se vyřizují výhradně v kompletním minimálním objednávk. množství.

### Diamantové děrovky XH Ceramics

Průměr mm	Průměr palce	Pracovní délka mm	Druh balení	Obsah balení	Minimální objednávací množství <sup>1</sup>	Objednávací číslo	Kód EAN
-----------	--------------	-------------------	-------------	--------------	---	-------------------	---------

Diamantová děrovka s adaptérem Power-Change

68	2 11/16	40	G	1	1	F 00Y 265 188	3 165 140 489 423
70	2 3/4	40	G	1	1	F 00Y 265 189	3 165 140 489 430
76	3	40	G	1	1	F 00Y 265 190	3 165 140 489 447
79	3 1/8	40	G	1	1	F 00Y 265 191	3 165 140 489 454
83	3 1/4	40	G	1	1	F 00Y 265 192	3 165 140 489 461

### Příslušenství – diamantové vrtáky a děrovky pro vrtání za mokra XH Ceramics

Upínání ze strany nástroje	Celková délka mm	Druh balení	Obsah balení	Minimální objednávací množství <sup>1</sup>	Objednávací číslo	Kód EAN
----------------------------	------------------	-------------	--------------	---	-------------------	---------



Adaptér Power-Change s šestihrannou upínací stopkou 8 mm.  
Pro děrovky Ø 14 – 152 mm. Bez středících vrtáků.

Šestihran vel. 8 mm	82	G	1	1	F 00Y 265 246	3 165 140 519 878
---------------------	----	---	---	---	---------------	-------------------



Adaptér Power-Change Heavy Duty s šestihrannou upínací stopkou 11 mm.  
Pro děrovky Ø 14 – 152 mm. Bez středících vrtáků.

Šestihran vel. 11 mm	80	G	1	1	F 00Y 265 248	3 165 140 520 188
----------------------	----	---	---	---	---------------	-------------------



Adaptér Power-Change s upínací stopkou SDS-plus.  
Pro děrovky Ø 14 – 152 mm. Bez středících vrtáků.

SDS-plus	98	G	1	1	F 00Y 265 247	3 165 140 519 885
----------	----	---	---	---	---------------	-------------------



Odpružený středící kolík s tvrdokovovou špičkou k navrtávání tvrdých materiálů

1/4" šestihranná stopka	-	G	1	1	F 00Y 265 617	3 165 140 575 539
-------------------------	---	---	---	---	---------------	-------------------

Obsah balení  
(počet kusů v balení)

Minimální objednávací množství. Minimální objednávací množství se skládá z pevně stanoveného počtu balení.

<sup>1</sup> Minimální objednávací množství. Minimální objednávací množství se skládá z pevně stanoveného počtu balení. Objednávky se vyřizují výhradně v kompletním minimálním objednávacím množství.

**Příslušenství – diamantové vrtáky a děrovky XH Ceramics**

Druh balení	Obsah balení	Minimální objednávací množství	Objednávací číslo	Kód EAN
-------------	--------------	--------------------------------	-------------------	---------



Středící pomůcka pro diamantové děrovky

L	1	1	F 00Y 265 198	3 165 140 489 669
---	---	---	---------------	-------------------



Středící pomůcka pro diamantové vrtáky

G	1	1	F 00Y 265 230	3 165 140 495 929
---	---	---	---------------	-------------------



Vodní pumpa pro diamantové děrovky a vrtáky

L	1	1	F 00Y 265 231	3 165 140 495 936
---	---	---	---------------	-------------------





Děrovky Hawera:

## HSS-BIMETAL

Specialista na čisté, kruhové otvory v kovu a dřevě



### Děrovky HSS-bimetal

#### Doporučuje se pro opracování:

ocelolitiny, šedé litiny, konstrukční oceli, legovaného a nelegovaného hliníku, bronzu, mědi, PVC, plexiskla, sádkartonu a dřeva

#### Informace o použití:

Pro použití ve stojanových vrtačkách, ručních vrtačkách a vrtacích kladivech (vypněte příklep); maximální hloubka řezu pro všechny velikosti 38 mm; kvalita řezu závisí na správných otáčkách a správném chlazení (dodržujte návod k použití); při řezání kovů byste měli používat vysoce kvalitní řezný olej (s výjimkou litiny); pro zabránění přehřívání pily by se měly vznikající piliny a špony co nejčastěji odstraňovat; děrovka je ideální pro elektrikáře, topenáře a instalatéry, klempíře a zámečníky, dále ve strojírenství, výrobě přístrojů, nádrží a karoserií

Konstrukce odolná vůči zlomení s pevnou upínací deskou; vysoce výkonné ozubení z rychlořezné oceli v kvalitě M3; speciálně legované ocelové tělo nástroje; ozubení Vario Pitch pro rychlý postup vrtání.

Průměr mm	Průměr palce	Druh balení	Obsah balení	Minimální objednávací množství <sup>1</sup>	Objednávací číslo	Kód EAN
-----------	--------------	-------------	--------------	---	-------------------	---------

#### Upínací stopka s SDS-plus i šestihranem

14	9/16	L	1	1	F 00Y 142 590	4 014 468 022 951
16	5/8	L	1	1	F 00Y 118 321	4 014 468 009 235
17	11/16	L	1	1	F 00Y 142 591	4 014 468 022 944
19	3/4	L	1	1	F 00Y 118 322	4 014 468 009 242
20	25/32	L	1	1	F 00Y 118 323	4 014 468 009 259
21	13/16	L	1	1	F 00Y 118 324	4 014 468 009 266
22	7/8	L	1	1	F 00Y 118 325	4 014 468 009 273
24	15/16	L	1	1	F 00Y 142 592	4 014 468 022 968
25	1	L	1	1	F 00Y 118 326	4 014 468 009 280
27	1 1/16	L	1	1	F 00Y 118 327	4 014 468 009 297
29	1 1/8	L	1	1	F 00Y 118 328	4 014 468 009 303



Obsah balení (počet kusů v balení)



<sup>1</sup> Minimální objednávací množství. Minimální objednávací množství se skládá z pevně stanoveného počtu balení.

Objednávky se vyřizují výhradně v kompletním minimálním objednávacím množství.

**Děrovky HSS-bimetal**

Průměr mm	Průměr palce	Druh balení	Obsah balení	Minimální objednáací množství <sup>1</sup>	Objednáací číslo	Kód EAN
-----------	--------------	-------------	--------------	--	------------------	---------

## Upínací stopka s SDS-plus i šestihranem

30	1 3/16	L	1	1	F 00Y 118 329	4 014 468 009 310
32	1 1/4	L	1	1	F 00Y 118 330	4 014 468 009 327
33	1 5/16	L	1	1	F 00Y 142 593	4 014 468 022 975
35	1 3/8	L	1	1	F 00Y 118 331	4 014 468 009 334
37	1 7/16	L	1	1	F 00Y 142 594	4 014 468 022 982
38	1 1/2	L	1	1	F 00Y 118 332	4 014 468 009 341
40	1 9/16	L	1	1	F 00Y 118 333	4 014 468 009 358
41	1 5/8	L	1	1	F 00Y 118 334	4 014 468 009 365
43	1 11/16	L	1	1	F 00Y 142 595	4 014 468 023 002
44	1 3/4	L	1	1	F 00Y 118 335	4 014 468 009 372
46	1 13/16	L	1	1	F 00Y 118 336	4 014 468 009 389
48	1 7/8	L	1	1	F 00Y 118 354	4 014 468 009 396
51	2	L	1	1	F 00Y 118 337	4 014 468 009 402
52	2 1/16	L	1	1	F 00Y 142 596	4 014 468 023 019
54	2 1/8	L	1	1	F 00Y 118 338	4 014 468 009 419
56	2 3/16	L	1	1	F 00Y 212 256	4 014 468 046 384
57	2 1/4	L	1	1	F 00Y 118 339	4 014 468 009 426
59	2 5/16	L	1	1	F 00Y 212 253	4 014 468 046 377
60	2 3/8	L	1	1	F 00Y 118 340	4 014 468 009 433
64	2 1/2	L	1	1	F 00Y 118 341	4 014 468 009 440
65	2 9/16	L	1	1	F 00Y 118 002	4 014 468 009 457
67	2 5/8	L	1	1	F 00Y 118 342	4 014 468 009 464
68	2 11/16	L	1	1	F 00Y 118 920	4 014 468 009 471
70	2 3/4	L	1	1	F 00Y 118 343	4 014 468 009 488
73	2 7/8	L	1	1	F 00Y 142 597	4 014 468 023 026
76	3	L	1	1	F 00Y 118 344	4 014 468 009 495
79	3 1/8	L	1	1	F 00Y 138 226	4 014 468 009 501
83	3 1/4	L	1	1	F 00Y 118 356	4 014 468 009 518
86	3 3/8	L	1	1	F 00Y 142 598	4 014 468 023 033
89	3 1/2	L	1	1	F 00Y 118 345	4 014 468 009 525
92	3 5/8	L	1	1	F 00Y 138 228	4 014 468 009 532
95	3 3/4	L	1	1	F 00Y 138 229	4 014 468 009 549
98	3 7/8	L	1	1	F 00Y 142 599	4 014 468 023 040
102	4	L	1	1	F 00Y 118 346	4 014 468 009 556
105	4 1/8	L	1	1	F 00Y 138 230	4 014 468 009 563
111	4 3/8	L	1	1	F 00Y 118 003	4 014 468 009 570
114	4 1/2	L	1	1	F 00Y 138 231	4 014 468 009 587
121	4 3/4	L	1	1	F 00Y 138 232	4 014 468 009 594
127	5	L	1	1	F 00Y 118 004	4 014 468 009 600
140	5 1/2	L	1	1	F 00Y 118 005	4 014 468 009 617
152	6	L	1	1	F 00Y 142 600	4 014 468 023 057



## Sady – děrovky HSS-bimetal

Obsah sady, průměr mm	Druh balení	Obsah balení	Minimální objednáací množství <sup>1</sup>	Objednáací číslo	Kód EAN
-----------------------	-------------	--------------	--	------------------	---------



8dílná sada pro instalatéry, včetně 2 ks upínacích stopek a vyhazovací pružiny

19	T	8	1	F 00Y 130 072	4 014 468 009 686
25					
32					
38					
51					



9dílná sada pro elektrikáře, včetně 2 ks upínacích stopek a vyhazovací pružiny

19	T	9	1	F 00Y 130 070	4 014 468 009 679
22					
35					
68					
70					
76					



9dílná standardní sada, včetně 2 ks upínacích stopek a vyhazovací pružiny

19	T	9	1	F 00Y 118 352	4 014 468 009 662
25					
38					
48					
68					
83					

 Obsah balení  
(počet kusů v balení)



<sup>1</sup> Minimální objednáací množství. Minimální objednáací množství se skládá z pevně stanoveného počtu balení.  
Objednávky se vyřizují výhradně v kompletním minimálním objednáacím množství.



**Příslušenství – děrovky HSS-bimetal**

Upínání ze strany nástroje	Celková délka mm	Druh balení	Obsah balení	Minimální objednávací množství <sup>1</sup>	Objednávací číslo	Kód EAN
----------------------------	------------------	-------------	--------------	---	-------------------	---------



Vyhazovací pružina; slouží k vysunutí nástroje po provedení řezu

-	-	L	1	1	F 00Y 118 351	4 014 468 009 655
---	---	---	---	---	---------------	-------------------

Středící vrták HSS s upínací stopkou AS 2; délka = 102 mm, Ø = 6,35 mm; vrcholový úhel vrtáku 135° s křížovým výbrusem podle normy DIN 1412 C; upevňuje se stavěcím šroubem k upínací stopce



-	102	L	1	1	F 00Y 118 349	4 014 468 009 648
---	-----	---	---	---	---------------	-------------------

Středící vrták HSS s upínací stopkou AS 1, AS 3 a AS 4; délka = 81 mm, Ø = 6,35 mm; vrcholový úhel vrtáku 135° s křížovým výbrusem podle normy DIN 1412 C; upevňuje se stavěcím šroubem k upínací stopce



-	81	L	1	1	F 00Y 202 315	4 014 468 039 591
---	----	---	---	---	---------------	-------------------

AS 1: šestihranná upínací stopka vel. 7,95 mm, se středícím vrtákem; pro průměr děrovky 14 – 30 mm



Šestihran vel. 7,95	-	L	1	1	F 00Y 118 347	4 014 468 009 624
------------------------	---	---	---	---	---------------	-------------------

AS 2: šestihranná upínací stopka vel. 11 mm, se středícím vrtákem; pro průměr děrovky 32 – 152 mm



Šestihran vel. 11	-	L	1	1	F 00Y 118 348	4 014 468 009 631
----------------------	---	---	---	---	---------------	-------------------

AS 3: upínací stopka SDS-plus se středícím vrtákem; pro průměr děrovky 14 – 30 mm



SDS-plus	-	L	1	1	F 00Y 145 050	4 014 468 031 083
----------	---	---	---	---	---------------	-------------------

AS 4: upínací stopka SDS-plus se středícím vrtákem; pro průměr děrovky 32 – 152 mm



SDS-plus	-	L	1	1	F 00Y 145 051	4 014 468 031 090
----------	---	---	---	---	---------------	-------------------

Obsah balení (počet kusů v balení)

<sup>1</sup> Minimální objednávací množství. Minimální objednávací množství se skládá z pevně stanoveného počtu balení.

Objednávky se vyřizují výhradně v kompletním minimálním objednávacím množství.



### Příslušenství – děrovky HSS-bimetal

Upínání ze strany nástroje	Celková délka mm	Druh balení	Obsah balení	Minimální objednávací množství <sup>1</sup>	Objednávací číslo	Kód EAN
----------------------------	------------------	-------------	--------------	---	-------------------	---------

Prodlužovací díl s šestihrannou upínací stopkou vel. 7,95 mm pro AS 1; délka = 300 mm



Šestihran vel. 7,95	300	F	1	1	F 00Y 141 292	4 014 468 021 718
------------------------	-----	---	---	---	---------------	-------------------

Prodlužovací díl s šestihrannou upínací stopkou vel. 11 mm pro AS 2; délka = 300 mm



Šestihran vel. 11	300	F	1	1	F 00Y 141 293	4 014 468 021 725
----------------------	-----	---	---	---	---------------	-------------------

6dílná sada adaptérů pro děrovku HSS-bimetal s adaptérem Power-Change

-	-	F	6	1	F 00Y 227 688	4 014 468 066 924
---	---	---	---	---	---------------	-------------------

Prázdný kufr na děrovky Hawera

-	-	-	-	1	F 00Y 265 382	-
---	---	---	---	---	---------------	---

 Obsah balení  
(počet kusů v balení)

 <sup>1</sup> Minimální objednávací množství. Minimální objednávací množství se skládá z pevně stanoveného počtu balení.  
Objednávky se vyřizují výhradně v kompletním minimálním objednávacím množství.

**Děrovky Hawera:**

# KARAT

Univerzální použití do nejrůznějších materiálů

**Víceúčelové děrovky Karat**
**Doporučuje se pro opracování:**

masivního dřeva, překližky, dřevotřískových desek, plastu, plexiskla, dlaždic do tvrdosti 6, sádrových tvárníc, plynobetonu, heraklitových desek, eternitu a plných cihel

**Informace o použití:**

Pro použití ve vrtačkách s vrtacím sklíčidlem a vrtacích kladivech s upínáním SDS-plus; potřebný výkon nářadí: do Ø 50 mm minimálně 400 W, od Ø 55 mm minimálně 600 W; děrovku používejte pouze bez přiklepu, vypněte přiklep; maximální hloubka vrtání 60 mm Břity z tvrdokovu



Průměr mm	Počet zubů	Druh balení	Obsah balení	Minimální objednávk. množství <sup>1</sup>	Objednávací číslo	Kód EAN
25	3	G	1	1	F 00Y 132 977	4 014 468 005 893
30	3	G	1	1	F 00Y 132 978	4 014 468 005 909
35	3	G	1	1	F 00Y 132 979	4 014 468 005 916
40	3	G	1	1	F 00Y 132 980	4 014 468 005 923
45	3	G	1	1	F 00Y 132 981	4 014 468 005 930
50	3	G	1	1	F 00Y 132 982	4 014 468 005 947
55	3	G	1	1	F 00Y 141 391	4 014 468 020 896
58	4	G	1	1	F 00Y 139 486	4 014 468 018 367
60	4	G	1	1	F 00Y 138 117	4 014 468 005 954
63	4	G	1	1	F 00Y 132 983	4 014 468 005 961
65	4	G	1	1	F 00Y 133 722	4 014 468 005 978
68	4	G	1	1	F 00Y 132 984	4 014 468 005 985
70	4	G	1	1	F 00Y 143 946	4 014 468 025 761
71	4	G	1	1	F 00Y 132 098	4 014 468 005 992
74	4	G	1	1	F 00Y 132 985	4 014 468 006 005
76	4	G	1	1	F 00Y 141 394	4 014 468 020 902
80	4	G	1	1	F 00Y 132 986	4 014 468 006 012
85	4	G	1	1	F 00Y 143 948	4 014 468 025 785
90	4	G	1	1	F 00Y 142 690	4 014 468 023 194
105	5	G	1	1	F 00Y 132 987	4 014 468 006 029

Obsah balení (počet kusů v balení)

<sup>1</sup> Minimální objednávk. množství. Minimální objednávk. množství se skládá z pevně stanoveného počtu balení.

Objednávky se vyřizují výhradně v kompletním minimálním objednávk. množství.



### Víceúčelové děrovky Karat, se záhlubníkem okrajů

Průměr mm	Počet zubů	Druh balení	Obsah balení	Minimální objednávací množství <sup>1</sup>	Objednávací číslo	Kód EAN
-----------	------------	-------------	--------------	---	-------------------	---------

Kompletní dodávka se záhlubníkem okrajů, šestihrannou stopkou vel. 11 mm s celkovou délkou 78 mm a po 1 středícím vrtáku z HSS a z tvrdokovu

68	4	E	1	1	F 00Y 136 766	4 014 468 006 043
----	---	---	---	---	---------------	-------------------

Kompletní dodávka s šestihrannou stopkou vel. 11 mm s celkovou délkou 78 mm a po 1 středícím vrtáku z HSS a z tvrdokovu

80	4	E	1	1	F 00Y 141 399	4 014 468 020 919
----	---	---	---	---	---------------	-------------------



### Příslušenství – víceúčelové děrovky Karat

Upínání ze strany nářadí	Průměr mm	Celková délka mm	Druh balení	Obsah balení	Minimální objednávací množství <sup>1</sup>	Objednávací číslo	Kód EAN
--------------------------	-----------	------------------	-------------	--------------	---	-------------------	---------

Šestihran vel. 9,5 mm, upínací stopka bez středícího vrtáku

Šestihran vel. 9,5	76	L	1	1	F 00Y 142 458	4 014 468 023 255
--------------------	----	---	---	---	---------------	-------------------

Šestihran vel. 11 mm, upínací stopka bez středícího vrtáku

Šestihran vel. 11	78	L	1	1	F 00Y 142 455	4 014 468 023 224
Šestihran vel. 11	220	L	1	1	F 00Y 142 456	4 014 468 023 231
Šestihran vel. 11	370	L	1	1	F 00Y 142 457	4 014 468 023 248
SDS-plus	105	L	1	1	F 00Y 142 459	4 014 468 023 262
SDS-plus	220	L	1	1	F 00Y 142 460	4 014 468 023 279
SDS-plus	370	L	1	1	F 00Y 142 461	4 014 468 023 286



Obsah balení (počet kusů v balení)

<sup>1</sup> Minimální objednávací množství. Minimální objednávací množství se skládá z pevně stanoveného počtu balení.

Objednávky se vyřizují výhradně v kompletním minimálním objednávacím množství.

**Příslušenství – víceúčelové děrovky Karat**

Upínání ze strany nástrojů	Průměr mm	Celková délka mm	Druh balení	Obsah balení	Minimální objednáací množství <sup>1</sup>	Objednáací číslo	Kód EAN
----------------------------	-----------	------------------	-------------	--------------	--	------------------	---------



Záhlubník pro přesné zahlubování okrajů; pro krabice do dutých stěn o průměru 68 mm

-	-	-	L	1	1	F 00Y 136 765	4 014 468 006 036
---	---	---	---	---	---	---------------	-------------------

Sřídící vrták HSS o průměru 7,2 mm; na dřevo

-	7,2	109	C	1	1	F 00Y 142 464	4 014 468 023 316
---	-----	-----	---	---	---	---------------	-------------------



Sřídící vrták z tvrdokovu o průměru 8 mm pro upínací stopku

-	8	120	C	1	1	F 00Y 142 463	4 014 468 023 309
---	---	-----	---	---	---	---------------	-------------------

4dílná sada adaptérů pro děrovku Karat s adaptérem Power-Change

-	-	-	F	4	1	F 00Y 227 747	4 014 468 066 993
---	---	---	---	---	---	---------------	-------------------





### Děrovka Hawera se záhlubníkem:

## Děrovka se záhlubníkem

### Doporučuje se pro opracování:

dřevotřískových desek, laťovky, plastových desek, sádkartonu a trámů

### Informace o použití:

Do hloubky řezu 32 mm lze řezat montážní otvory podle VDE se zahloubením okrajů v jedné pracovní operaci – získáte tak rovné povrchy při montáži krabic s dutou stěnou; do větší hloubky lze vrtat vylomením vrtného jádra a dokončením děrovkou bez záhlubníku okrajů

Kvalita rychlořezné oceli (HSS); kalený záhlubník okrajů



Průměr mm	Druh balení	Obsah balení	Minimální objednávací množství <sup>1</sup>	Objednávací číslo	Kód EAN
68	E	1	1	F 00Y 124 621	4 014 468 009 693

 Obsah balení (počet kusů v balení)



<sup>1</sup> Minimální objednávací množství. Minimální objednávací množství se skládá z pevně stanoveného počtu balení. Objednávky se vyřizují výhradně v kompletním minimálním objednávacím množství.



### Ozubené věnce Hawera:

## Ozubené věnce

### Doporučuje se pro opracování:

dřeva, sádrokartonu a plastů  
Vysoce kvalitní upínací příruba

Obsah sady, průměr mm	Druh balení	Obsah balení	Minimální objednáací množství <sup>1</sup>	Objednáací číslo	Kód EAN
-----------------------	-------------	--------------	--	------------------	---------

3dílná sada ozubených věnců; maximální hloubka řezu 31 mm; šestihhranná stopka vel. 8 mm; kalené pilové zuby

60	H	3	1	F 00Y 120 150	4 014 468 009 709
67					
74					



6dílná sada ozubených věnců; maximální hloubka řezu 25 mm

32	H	6	1	F 00Y 120 151	4 014 468 009 716
38					
44					
51					
57					
64					

Obsah balení  
(počet kusů v balení)

Minimální objednáací množství

<sup>1</sup> Minimální objednáací množství. Minimální objednáací množství se skládá z pevně stanoveného počtu balení. Objednávky se vyřizují výhradně v kompletním minimálním objednáacím množství.





A large area of the page consisting of numerous horizontal lines, serving as a template for writing notes or taking detailed observations.





**Sekání**

Sekáče Hawera SDS-max:

# Kvantový skok

**RTecSPEED** SDS-max:

## Špice s tříštivou šroubovicí

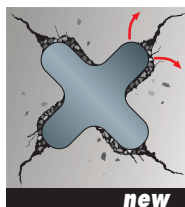
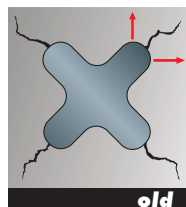

### Mimořádná vlastnost:

Inovativní tříštivá šroubovice rychlé hvězdicové špice Hawera-RTec dynamicky proráží beton.

**> konstantně vysoký úběrový výkon, nedochází k zaseknutí**

### 1. Rychlý a produktivní

Atraktivní situace „win-win“: rychlý díky dlouhému hvězdicovému břitu. Mimořádně produktivní díky tříštivé šroubovici.

**> jedinečný na světovém trhu**



### 2. Výkonný

Patentovaný odrazový prvek RTec přeměňuje sílu zpětného rázu na průrazovou sílu.

**> o 30 % vyšší úběrový výkon**



### 3. Dlouho použitelný

Hvězdicový břit se šroubovicí je samoostřící při konstantně vysokém úběrovém výkonu.

**> 100 hodin plné produktivity**

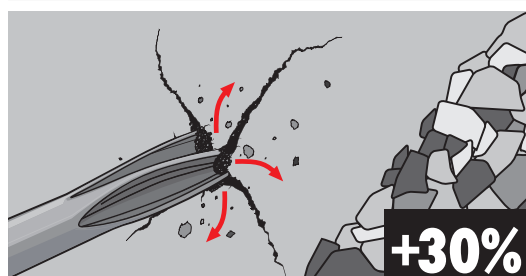

RTecSHARP SDS-max:

## Plochý sekáč s tříštivými žebry



### > Plochý design + tříštivá žebra:

Mimořádně plochý design břitu sekáče skýtá **rychlost**, žebrovaný profil stabilitu a **velký tříštivý výkon** sekáče RTec Sharp.

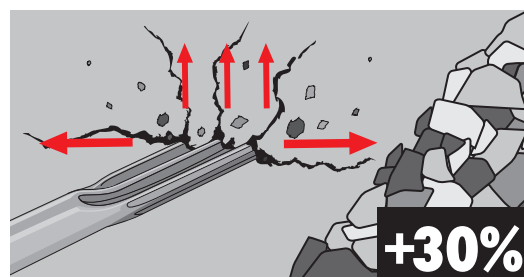

### > Samoostřící:

Speciální geometrie a délka (+100 %) samoostřícího břitu umožňuje **konstantně vysoký úběrový výkon** při **dvojnásobně dlouhé době použití**.

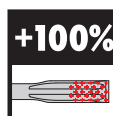

### > Posilovač výkonu RTec:

Také plochý sekáč Hawera-RTec je vybavený osvědčeným patentovaným odrazovým prvkem RTec, který přeměňuje sílu zpětného rázu na průrazovou sílu, a tím **zvyšuje úběrový výkon o 30 %**.

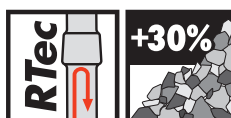

## Pro každé vrtací a sekací kladivo vhodný sekáč od firmy Hawera

### Výrobce vrtacích a sekacích kladiv

### Typ nářadí

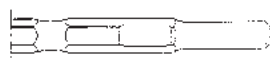
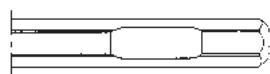
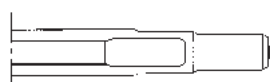
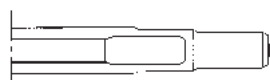

#### Šestihran vel. 17

Strana 138

Makita	8035 NB, HR 3510, HR 3520, HR 3850, HM 0810 T, HM 1130 C
Hitachi	H 41 SA
Ryobi	CH 420

#### Šestihran vel. 19 s odsazeným nákrůžkem

Strana 138

AEG	PH 240 D, PH 350, PH 350 D, PHD 26, PH 38, PHD 38
Atlas Copco	PB 10 H, PH 5 H, PH 11 H, PHE 50 H
Black & Decker	HD 2032, HD 2038
Bosch	11206, 11208, 11209, 11306, UBH 6/35, UBH 6/35 D, UBH 12/50, USH 6, GBH 7/45 DE
ELU	BH 41 K, BH 41 EK, BH 46 EK
Hitachi	DH 38 YF, DH 38 YA, DH 50 SB, DH 40 FA/FB
Kango	430 S, 501 S, 637 S, 950 S, 950 KS, 950 XS, 978 S
Makita	HR 3850 B, HR 3520 B, HR 4040 C, HR 5000, HM 0810 B, HM 1242 C, HM 1140 C
Milwaukee	5311, 5312, 5316, 5317, 5347, 5348, 5352, 5353, PH 11 H, PH 40 H
Ryobi	CH 465, 1138

#### Šestihran vel. 19

Strana 139

Atlas Copco	PB 14 D
Bosch	USH 10 (11305), HSH 10 (12312)
Casals	Tornado
DeWalt	DW 558 K
ELU	SH 60 K
Hitachi	DH 50 SH 1
Kango	638 S, 900 B, 900 S, 900 KS, 900 XS, 1400 B
Makita	HM 1200 B
Milwaukee	5335
Ryobi	CH 486 K
Spit	400

#### Šestihran vel. 21 K

Strana 139

Atlas Copco	PB 6 C, PB 10, PB 10 C, PB 14 C, PH 11 C
Hitachi	DH 50 SA, DH 50 SA 1, H 55 SA, H 55 SC
Kango	900, 900 X, 928, 950, 950 K, 950 XS, 978 S, 1400
Makita	HM 1200 K, HM 3850 K, HM 5000 K
Ryobi	CH 425
Casal	Atila

#### Šestihran Hex 22 vhodný pro systém TE-S

Strana 137

Hilti	TE 805, TE 1000-AVR, TE 1500-AVR
-------	----------------------------------

#### Šestihran vel. 28

Strana 140

Atlas Copco	PB 32 B
Bosch	USH 27, GSH 27
Hitachi	H 65 SD, H 70 SD, H 90 SE
Makita	HM 1303 B, HM 1304 B, HM 1800, HM 1801, HM 1810

#### Šestihran vel. 30

Strana 141

Bosch	GSH 16-30
Hitachi	H 65 SB, H 65 SB 2, H 70 SA
Makita	HM 1300, HM 1303, HM 1304, HM 1400, HM 1500, 8900 N
Ryobi	CH-500 K

Sekáče Hawera:

## s upínáním SDS-plus

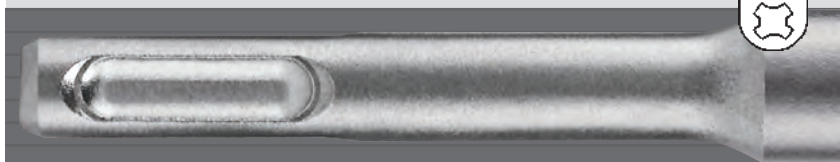

**Vhodný pro:**

lehká vrtací a sekací kladiva &lt; 5 kg

**Použití:**

pro renovaci a sanaci

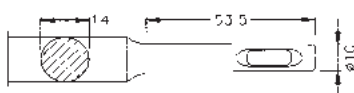
### Upínání SDS-plus pro lehká vrtací a sekací kladiva



Celková délka mm	Břít sekáče mm	Druh balení	Obsah balení	Minimální objednáací množství <sup>1</sup>	Objednáací číslo	Kód EAN
------------------	----------------	-------------	--------------	--	------------------	---------

#### Špice Long Life

o 30 % delší životnost a o 15 % vyšší úběr



250	-	A1	1	1	F 00Y 227 535	4 014 468 066 313
-----	---	----	---	---	---------------	-------------------

#### Plochý sekáč Long Life

o 30 % delší životnost a o 15 % vyšší úběr



250	20	A1	1	1	F 00Y 227 536	4 014 468 066 320
-----	----	----	---	---	---------------	-------------------

#### Kopistové sekáče

samoostřící, o 30 % vyšší úběr, o 100 % delší životnost



250	40	A1	1	1	F 00Y 265 026	3 165 140 426 121
250	60	A1	1	1	F 00Y 265 027	3 165 140 426 138

#### Sekáče na dlaždice

zahnutý a samoostřící, o 30 % vyšší úběr



260	40	A1	1	1	F 00Y 225 094	4 014 468 064 555
-----	----	----	---	---	---------------	-------------------

Obsah balení (počet kusů v balení)

<sup>1</sup> Minimální objednáací množství. Minimální objednáací množství se skládá z pevně stanoveného počtu balení. Objednávky se vyřizují výhradně v kompletním minimálním objednáacím množství.

## Upínání SDS-plus

Celková délka mm	Břit sekáče mm	Druh balení	Obsah balení	Minimální objednávací množství <sup>1</sup>	Objednávací číslo	Kód EAN
------------------	----------------	-------------	--------------	---	-------------------	---------

### Špice



140	-	A2	1	1	F 00Y 265 764	3 165 140 621 175
250	-	L	20	1	F 00Y 222 531	4 014 468 063 954

### Ploché sekáče



140	20	A1	1	1	F 00Y 265 765	3 165 140 621 182
250	20	L	20	1	F 00Y 222 530	4 014 468 063 947

### Kopistové sekáče



140	40	A1	1	1	F 00Y 265 766	3 165 140 621 199
250	40	V	10	1	F 00Y 227 242	4 014 468 066 245

### Drážkovací sekáče



140	22	A1	1	1	F 00Y 137 053	4 014 468 006 647
-----	----	----	---	---	---------------	-------------------



### Křídlový sekáč, kanálkový sekáč

250	22	A1	1	1	F 00Y 145 288	4 014 468 032 875
-----	----	----	---	---	---------------	-------------------

### 3dílná sada sekáčů Set SDS-plus

1 špice, 1 plochý sekáč, 1 kopistový sekáč

140	-	A1	3	1	F 00Y 265 767	3 165 140 621 205
-----	---	----	---	---	---------------	-------------------



### 4dílná sada sekáčů Set SDS-plus

1 špice, 2 ploché sekáče, 1 kopistový sekáč

250	-	E	4	1	F 00Y 227 977	4 014 468 067 211
-----	---	---	---	---	---------------	-------------------

Obsah balení (počet kusů v balení)

<sup>1</sup> Minimální objednávací množství. Minimální objednávací množství se skládá z pevně stanoveného počtu balení.

Objednávky se vyřizují výhradně v kompletním minimálním objednávacím množství.

Sekáče Hawera:

## s upínáním SDS-max



**Vhodný pro:**

 těžká vrtací a sekací kladiva  
5 - 12 kg

**Použití:**

pro renovaci, sanaci, prorážení, sekací a demoliční práce

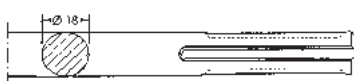
### Upínání SDS-max pro těžká vrtací a sekací kladiva



Celková délka mm

Břít sekáče mm

Druh balení

Obsah balení

 Minimální objednáací množství<sup>1</sup>

Objednáací číslo

Kód EAN

### Špice RTec Speed

Samoostřící, 100 h práce bez ostření



400	-	A1	1	1	F 00Y 265 311	3 165 140 533 645
400	-	L	20	1	F 00Y 265 312	3 165 140 533 652

### Plochý sekáč RTec Sharp

Samoostřící, o 100 % delší práce bez ostření než se standardním plochým sekáčem



400	25	A1	1	1	F 00Y 265 140	3 165 140 460 392
400	25	L	20	1	F 00Y 265 276	3 165 140 530 217

### Kopistové sekáče

samoostřící, o 30 % vyšší úběr, o 100 % delší životnost



350	50	A1	1	1	F 00Y 229 084	4 014 468 068 003
400	80	A1	1	1	F 00Y 265 846	3 165 140 670 371
400	115	A1	1	1	F 00Y 265 847	3 165 140 670 388

### Špice



280	-	A1	1	1	F 00Y 139 728	4 014 468 019 289
400	-	L	20	1	F 00Y 219 375	4 014 468 053 788
600	-	A1	1	1	F 00Y 139 730	4 014 468 019 302

### Ploché sekáče



280	25	A1	1	1	F 00Y 139 731	4 014 468 019 319
400	25	L	20	1	F 00Y 219 374	4 014 468 053 771
600	25	A1	1	1	F 00Y 139 733	4 014 468 019 333

 Obsah balení  
(počet kusů v balení)

<sup>1</sup> Minimální objednáací množství. Minimální objednáací množství se skládá z pevně stanoveného počtu balení.

Objednávky se vyřizují výhradně v kompletním minimálním objednáacím množství.

## Upínání SDS-max

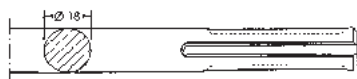

Celková délka mm	Břít sekáče mm	Druh balení	Obsah balení	Minimální objednáací množství <sup>1</sup>	Objednáací číslo	Kód EAN
------------------	----------------	-------------	--------------	--	------------------	---------

## Sekáče na dlaždice

samoostřící, o 30 % vyšší úběr



300	50	A1	1	1	F 00Y 229 085	4 014 468 068 010
-----	----	----	---	---	---------------	-------------------

## Kopistové sekáče



300	80	A1	1	1	F 00Y 139 736	4 014 468 019 371
300	80	V	10	1	F 00Y 227 240	4 014 468 066 221
400	50	V	10	1	F 00Y 227 239	4 014 468 066 214



350	115	A1	1	1	F 00Y 139 737	4 014 468 019 388
350	115	V	5	1	F 00Y 227 241	4 014 468 066 238

## Kanálkové sekáče



300	32	A1	1	1	F 00Y 139 738	4 014 468 019 357
-----	----	----	---	---	---------------	-------------------

## Drážkovací sekáče



300	26	A1	1	1	F 00Y 139 734	4 014 468 019 340
-----	----	----	---	---	---------------	-------------------

## Křídlové sekáče



380	35	A1	1	1	F 00Y 142 756	4 014 468 023 439
-----	----	----	---	---	---------------	-------------------

## Spárový sekáč se zuby z tvrdokovu



300	32	A1	1	1	F 00Y 142 757	4 014 468 023 446
-----	----	----	---	---	---------------	-------------------



## 4dílná sada sekáčů Set SDS-max

1 špice, 2 ploché sekáče, 1 kopistový sekáč

-	-	E	4	1	F 00Y 228 054	4 014 468 067 228
---	---	---	---	---	---------------	-------------------

Obsah balení  
(počet kusů v balení)



<sup>1</sup> Minimální objednáací množství. Minimální objednáací množství se skládá z pevně stanoveného počtu balení.

Objednávky se vyřizují výhradně v kompletním minimálním objednáacím množství.



**Sekáče Hawera:**

## s šestihranným upínáním

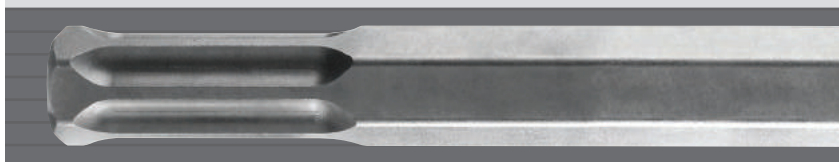
**Vhodný pro:**

těžká vrtací a sekací kladiva

**Použití:**

pro renovaci, sanaci, prorážení, sekací a demoliční práce

### Šestihranné upínání Hex 22 vhodné pro systém TE-S



Celková délka mm	Břít sekáče mm	Druh balení	Obsah balení	Minimální objednáací množství <sup>1</sup>	Objednáací číslo	Kód EAN
------------------	----------------	-------------	--------------	--	------------------	---------

**Špice**

400	S	1	1	F 00Y 265 836	3 165 140 670 272
-----	---	---	---	---------------	-------------------

**Plochý sekáč**

400	25	S	1	F 00Y 265 838	3 165 140 670 296
-----	----	---	---	---------------	-------------------

**Kopistový sekáč**

400	50	S	1	F 00Y 265 840	3 165 140 670 319
400	80	S	1	F 00Y 265 841	3 165 140 670 326
400	115	S	1	F 00Y 265 842	3 165 140 670 333

**Lopatkový sekáč**

400	125	S	1	F 00Y 265 843	3 165 140 670 340
-----	-----	---	---	---------------	-------------------

**Zatloukač zemních hřebíků**

300	25	S	1	F 00Y 265 844	3 165 140 670 357
-----	----	---	---	---------------	-------------------

Obsah balení (počet kusů v balení)

<sup>1</sup> Minimální objednáací množství. Minimální objednáací množství se skládá z pevně stanoveného počtu balení.

Objednávky se vyřizují výhradně v kompletním minimálním objednáacím množství.

Sekáče Hawera:

## s šestihranným upínáním

Vhodný pro:

těžká vrtací a sekací kladiva  
5 - 12 kg

Použití:

pro renovaci, sanaci, prorážení, sekací  
a demoliční práce

### Šestihranné upínání vel. 17

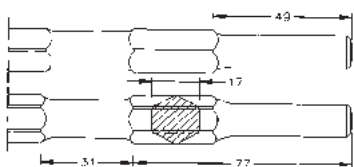

Celková délka mm

Břít sekáče mm

Druh balení

Obsah balení

Minimální objednáč  
množství<sup>1</sup>

Objednáč číslo

Kód EAN

#### Špice



280	-	S	1	1	F 00Y 220 108	4 014 468 054 907
450	-	S	1	1	F 00Y 220 109	4 014 468 054 914

#### Ploché sekáče



280	20	S	1	1	F 00Y 220 110	4 014 468 054 921
450	20	S	1	1	F 00Y 220 111	4 014 468 054 938



#### Kopistové sekáče

280	50	S	1	1	F 00Y 220 112	4 014 468 054 945
-----	----	---	---	---	---------------	-------------------

### Šestihranné upínání vel. 19 s odsazeným nákrůžkem

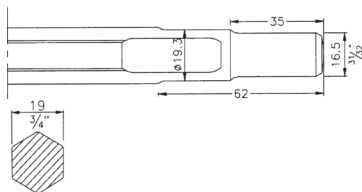

Celková délka mm

Břít sekáče mm

Druh balení

Obsah balení

Minimální objednáč  
množství<sup>1</sup>

Objednáč číslo

Kód EAN

#### Špice



400	-	S	1	1	F 00Y 137 021	4 014 468 006 425
-----	---	---	---	---	---------------	-------------------

#### Ploché sekáče



400	25	S	1	1	F 00Y 137 023	4 014 468 006 449
-----	----	---	---	---	---------------	-------------------



#### Kopistové sekáče

400	50	S	1	1	F 00Y 137 025	4 014 468 006 463
-----	----	---	---	---	---------------	-------------------

Obsah balení  
(počet kusů v balení)



<sup>1</sup> Minimální objednáč množství. Minimální objednáč množství se skládá z pevně stanoveného počtu balení.

Objednávky se vyřizují výhradně v kompletním minimálním objednáčím množství.

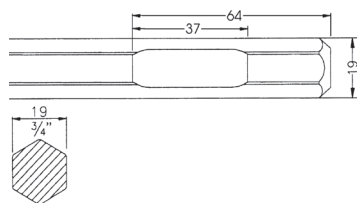
**Šestihranné upínání vel. 19**

Celková délka mm	Břit sekáče mm	Druh balení	Obsah balení	Minimální objednáací množství <sup>1</sup>	Objednáací číslo	Kód EAN
------------------	----------------	-------------	--------------	--	------------------	---------

**Špice**



400	-	S	1	1	F 00Y 137 028	4 014 468 006 494
-----	---	---	---	---	---------------	-------------------

**Ploché sekáče**

400	25	S	1	1	F 00Y 137 029	4 014 468 006 500
-----	----	---	---	---	---------------	-------------------

**Kopistové sekáče**

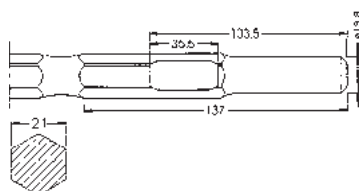
460	60	S	1	1	F 00Y 137 030	4 014 468 006 517
-----	----	---	---	---	---------------	-------------------

**Šestihranné upínání vel. 21K**

Celková délka mm	Břit sekáče mm	Druh balení	Obsah balení	Minimální objednáací množství <sup>1</sup>	Objednáací číslo	Kód EAN
------------------	----------------	-------------	--------------	--	------------------	---------

**Špice**

380	-	S	1	1	F 00Y 137 042	4 014 468 006 531
460	-	S	1	1	F 00Y 137 043	4 014 468 006 548

**Ploché sekáče**

380	25	S	1	1	F 00Y 137 046	4 014 468 006 579
460	25	S	1	1	F 00Y 137 047	4 014 468 006 586

**Kopistové sekáče**

380	50	S	1	1	F 00Y 137 049	4 014 468 006 609
-----	----	---	---	---	---------------	-------------------

Obsah balení (počet kusů v balení)

<sup>1</sup> Minimální objednáací množství. Minimální objednáací množství se skládá z pevně stanoveného počtu balení. Objednávky se vyzývají výhradně v kompletním minimálním objednáacím množství.

Sekáče Hawera:

## s šestihranným upínáním

**Vhodný pro:**

těžká sekací kladiva &gt; 12 kg

**Použití:**pro prorážení, sekací  
a demoliční práce

### Šestihranné upínání vel. 28

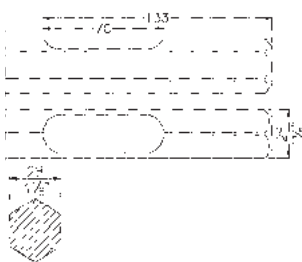

Celková délka mm	Břít sekáče mm	Druh balení	Obsah balení	Minimální objednáč množství <sup>1</sup>	Objednáací číslo	Kód EAN
------------------	----------------	-------------	--------------	---	------------------	---------

#### Špice

samoostřící



400	-	S	1	1	F 00Y 265 030	3 165 140 426 169
-----	---	---	---	---	---------------	-------------------

#### Špice



500	-	S	1	1	F 00Y 220 102	4 014 468 054 846
-----	---	---	---	---	---------------	-------------------

#### Ploché sekáče



400	36	S	1	1	F 00Y 220 103	4 014 468 054 853
500	36	S	1	1	F 00Y 220 104	4 014 468 054 860

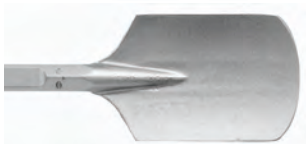

#### Lopatka, zaoblená

500	125	S	1	1	F 00Y 220 107	4 014 468 054 891
-----	-----	---	---	---	---------------	-------------------



#### Sekáč na asfalt

400	80	S	1	1	F 00Y 220 105	4 014 468 054 877
-----	----	---	---	---	---------------	-------------------

Obsah balení  
(počet kusů v balení)

<sup>1</sup> Minimální objednáčí množství. Minimální objednáčí množství se skládá z pevně stanoveného počtu balení.

Objednávky se vyřizují výhradně v kompletním minimálním objednáčím množství.

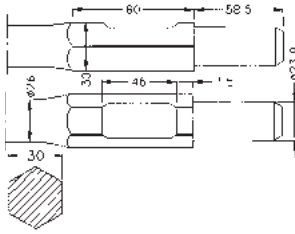
**Šestihhranné upínání vel. 30**

Celková délka mm	Břít sekáče mm	Druh balení	Obsah balení	Minimální objednáací množství <sup>1</sup>	Objednáací číslo	Kód EAN
------------------	----------------	-------------	--------------	--	------------------	---------

**Špice**

samoostřící



400	-	S	1	1	F 00Y 265 032	3 165 140 426 183
-----	---	---	---	---	---------------	-------------------

**Ploché sekáče**

410	35	S	1	1	F 00Y 220 122	4 014 468 055 041
-----	----	---	---	---	---------------	-------------------

**Kopistové sekáče**

450	75	S	1	1	F 00Y 220 123	4 014 468 055 058
-----	----	---	---	---	---------------	-------------------

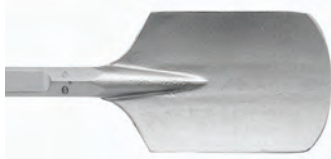
**Lopatka, zaoblená**

450	125	S	1	1	F 00Y 220 125	4 014 468 055 072
-----	-----	---	---	---	---------------	-------------------

Obsah balení (počet kusů v balení)

<sup>1</sup> Minimální objednáací množství. Minimální objednáací množství se skládá z pevně stanoveného počtu balení.

Objednávky se vyřizují výhradně v kompletním minimálním objednáacím množství.





# **Diamantové dělení a vrtání**

Diamantové dělicí kotouče Hawera:

# spolehlivě rychlé

Rychlost v kombinaci s dlouhou životností a dobrou kvalitou řezu. Nová generace diamantových dělicích kotoučů Hawera vám přináší tento několikanásobný užitek díky třem atraktivním optimalizacím diamantových břitů:



### Diamantová technologie: kvalitní základ

Klíčem k vysoké rychlosti a dlouhé životnosti je správná směs malých a velkých diamantů na řezacích segmentech. K tomu se přidává konstantní samoostření diamantových řezných hran, které je dáno použitím optimalizovaných diamantů.



### Segmenty Speed-Stripes: až o 40% rychlejší

Vysoká rychlost práce a turbo efekt jsou dány zářezy v řezacích segmentech: ty omezují boční tření a zabezpečují lepší odvádění prachu.

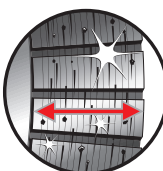

### Vysoké řezací segmenty: delší doba použití

Delší životnost diamantových dělicích kotoučů Hawera zajišťují výrazně vyšší - a tedy déle použitelné - diamantové řezací segmenty.





## Od keramiky po asfalt **Ve středu pozornosti: Universal**

Hawera nabízí profesionální sortiment přizpůsobený potřebám stavby. Se spektrem použití od mimořádně tvrdých dlaždic přes kámen, beton až po abrazivní asfalt.

**Barevné kódování** na výrobcích a obalech slouží k rychlému výběru vhodného diamantového výrobku:

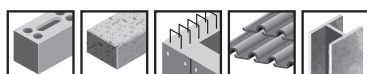

### **UNIVERSAL**

Beton, armovaný beton, přírodní kámen, žula, střešní tašky, cihly, vápenitý pískovec, vymývaný beton, malta, vápenná sádra, kov



### **CONCRETE + STONE**

Beton, armovaný beton, obrubníky, žula, cihly, přírodní kámen, vápenitý pískovec, kamenina, vymývaný beton

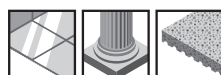

### **CERAMIC**

Dlaždice, keramické dlaždice, mramor, kamenina, jemná kamenina

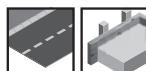

### **ASPHALT**

Asfalt, asfalt na betonu, čerstvý beton



**Hodí se pro všechny relevantní typy nářadí:**



Úhlová bruska



Benzinová pila



Stolní pila



Řezačka spár

## V závislosti na potřebném výkonu: **Super nebo Standard**

Rozdělení na dvě výkonnostní třídy

**Super**



**Diamantové dělicí kotouče špičkové třídy pro nejvyšší nároky.**

Se segmenty Speed-Stripes navařené laserem. Se speciálně vysokými diamantovými břity.

**Standard**

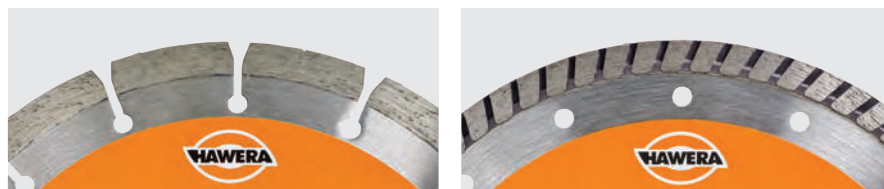

**Diamantové dělicí kotouče se dobrým výkonem za atraktivní cenu.**

Vysoký standard kvality Hawera odpovídající trhu. Sintované diamantové břity.

Bohatá nabídka pro každý případ

## Hawera Super: špičková třída pro nejvyšší nároky



### **SUPER UNIVERSAL**

Ideální pro rychlé dělení a střídavé použití do různých materiálů: beton, armovaný beton, zdivo, žula, cihla, kov. Vysoké diamantové řezací segmenty se Speed Stripes s dlouhou životností, navařené laserem.



### **SUPER UNIVERSAL TURBO**

Vynikající řezný výkon ve všech stavebních materiálech. Mimořádně vhodný pro čisté řezné hrany bez vylamování materiálu. Univerzální použití. Vysoký sintrovaný řezný okraj pro dlouhou životnost.



### **SUPER CONCRETE+STONE**

Mimořádně rychlý řez do betonu a kamene: armovaný beton, vytvrzený beton, přírodní kámen, žula. Vysoké diamantové řezací segmenty se Speed Stripes s dlouhou životností, navařené laserem.



### **SUPER CERAMIC**

Pro nejvyšší nároky na řezné hrany bez otřepů při řezání keramických dlaždic, kameniny a mramoru. Tenký sintrovaný řezný okraj pro vysokou rychlost.



### **SUPER ASPHALT**

Prvořadý výrobek na asfalt, asfalt na betonu a čerstvý beton. Dlouhodobě efektivní.



## Hawera Standard: dobrý výkon, atraktivní cena



### UNIVERSAL

Hodí se pro běžné stavební materiály, jako jsou zdivo, beton, cihly. Sintrované diamantové řezací segmenty.



### UNIVERSAL TURBO

Cenově výhodný, čistý řez do běžných stavebních materiálů, jako jsou zdivo, beton, cihly. Sintrovaný řezný okraj.



### CONCRETE+STONE

Speciálně na tvrdé materiály: žula, přírodní kámen, všechny druhy betonu, včetně armovaného betonu. Sintrované diamantové řezací segmenty.

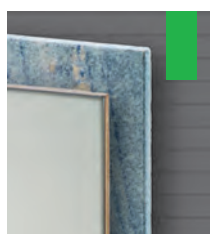

### CERAMIC

Pro čisté řezné hrany do keramických dlaždic. Sintrovaný řezný okraj.



## Doporučení pro používání

### Diamantové dělicí kotouče Hawera

- ideální
- vhodné

výkonnost	Super					Standard			
	●	●	●	●	●	●	●	●	●
oblast použití	●	●	●	●	●	●	●	●	●
Asfalt, živičné povrchy	○				●	○			
Beton, armovaný*	●	●	●	○	○	○			
Beton, čerstvý (abrazivní)	●	●	○		●	○	●		
Beton, potěrový	●	●	●	●	○	○	○	○	
Beton, starý	●	●	●		○	○	●		
Břidlicové cihly	○	○	●	○	○	○	○		
Čedič	○		○		○		○		
Cihly	●	●	●		●	●	○		
Cihly, velmi tvrdé	●	●	○			○			
Dlaždice		○		●				●	
Kámen, přírodní	●	○	●	●	○		○	○	
Kamenina		○	●	●			○		
Kamenina, jemná, tvrdá		○		●		○		●	
Kov	●								
Křemenec	○	○	●		○	○	●		
Mramor	●	○	○	●	○	○	○	●	
Obklady, keramické, glazované				●				●	
Obrubníky (umělý kámen)	●	○	●		○	○	●		
Pemza	○	○	●		●	●	●		
Pískovec	●	●			●	●	○		
Plynobeton	●	●	●	○	●	●	●		
Sádra, sádrokarton	●	●	○	●	●	●	●	○	
Sádra, vápenná	●	●	○		○	●	○		
Střešní tašky (pálené)	○	●	●	○	○	●	○	○	
Teraco	●	●	●		○	○			
Tvárnice, cihly	●	●	●	○	●	●	○		
Vápenitý pískovec, měkký	●	●	○		●	●	○		
Vápenitý pískovec, tvrdý	○	●	●		○	○	●		
Vymývaný beton	●	○	●		○	○	●	○	
Zámková dlažba	○	○	●		○	○	○		
Žula	○	○	●	○	○	○	●	●	
Zvonivky, měkké	○	●	○	○	○	○	●	○	
Zvonivky, tvrdé		○	●	○	●	●	○	○	

\*Armaturu lze proříznout pouze se souhlasem statika!



Asfalt



Armovaný beton



Čerstvý beton



Vápenitý pískovec



Mramor



Asfalt na betonu



Střešní tašky



Zahradní dlažba



Obklady, keramické



Kov



Beton



Jemná kamenina



Žula



Zvonivky



Cihly



## Diamantové dělicí kotouče Hawera: **SUPER UNIVERSAL**



Ideální pro rychlé dělení a střídavé použití do různých materiálů

### Diamantové dělicí kotouče SuperUniversal

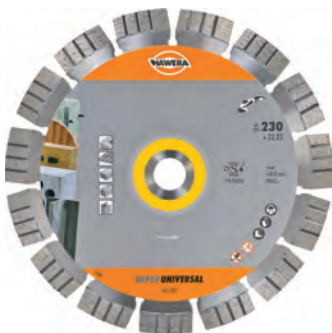

#### Doporučuje se pro opracování:

železa, ocelových profilů, litiny, betonu s armováním, betonu, zdiva, cihel, zvonivek, vápenitého pískovce

#### Informace o použití:

Pro profesionální použití

- > Vynikající řezná rychlost díky Speed Stripes pro menší boční tření
- > Výška segmentů až 15 mm pro delší životnost dokonce i při použití v náročných materiálech
- > Diamantové segmenty navařené laserem
- > \*S redukčním kroužkem

Průměr mm	Průměr otvoru mm	Šířka řezu mm	Výška segmentů mm	Druh balení	Obsah balení	Minimální objednávací množ. stv. <sup>1</sup>	Objednávací číslo	Kód EAN
115	22,23	2,2	12	I	1	1	F 00Y 265 781	3 165 140 634 373
125	22,23	2,2	12	I	1	1	F 00Y 265 782	3 165 140 634 380
150	22,23	2,4	12	I	1	1	F 00Y 265 783	3 165 140 634 397
180	22,23	2,4	12	I	1	1	F 00Y 265 784	3 165 140 634 403
230	22,23	2,4	15	I	1	1	F 00Y 265 785	3 165 140 634 410
300	20/25,40*	2,8	15	M	1	1	F 00Y 265 786	3 165 140 634 427
350	20/25,40*	3,2	15	M	1	1	F 00Y 265 787	3 165 140 634 434



Obsah balení (počet kusů v balení)



<sup>1</sup> Minimální objednávací množství. Minimální objednávací množství se skládá z pevně stanoveného počtu balení. Objednávky se vyřizují výhradně v kompletním minimálním objednávacím množství.





### Diamantové dělicí kotouče Hawera:

## UNIVERSAL

Pro profesionální použití ve všech stavebních materiálech

### Diamantové dělicí kotouče Universal



#### Doporučuje se pro opracování:

betonu, cihel, vápenitého pískovce, porotonu, zvonivek, pemzy, omítky a hliněných cihel

#### Informace o použití:

Pro profesionální použití

- > Cenově výhodný diamantový dělicí kotouč pro řešení problémů při řezání všech stavebních materiálů
- > Sintrované diamantové řezací segmenty
- > \*S redukčním kroužkem

Průměr mm	Průměr otvoru mm	Šířka řezu mm	Výška segmentů mm	Druh balení	Obsah balení	Minimální objednáací množství <sup>1</sup>	Objednáací číslo	Kód EAN
115	22,23	1,6	10	I	1	1	F 00Y 265 788	3 165 140 634 441
125	22,23	1,6	10	I	1	1	F 00Y 265 789	3 165 140 634 458
150	22,23	2,0	10	I	1	1	F 00Y 265 790	3 165 140 634 465
180	22,23	2,0	10	I	1	1	F 00Y 265 791	3 165 140 634 472
230	22,23	2,3	10	I	1	1	F 00Y 265 792	3 165 140 634 489
300	20/25,40*	3,1	10	M	1	1	F 00Y 265 793	3 165 140 634 496
350	20/25,40*	3,1	10	M	1	1	F 00Y 265 794	3 165 140 634 502



Obsah balení (počet kusů v balení)



<sup>1</sup> Minimální objednáací množství. Minimální objednáací množství se skládá z pevně stanoveného počtu balení. Objednávky se vyřizují výhradně v kompletním minimálním objednáacím množství.



## Diamantové dělicí kotouče Hawera: **SUPER UNIVERSAL TURBO**



Vynikající řezný výkon ve všech stavebních materiálech

### Diamantové dělicí kotouče SuperUniversalTurbo



#### Doporučuje se pro opracování:

betonu, žuly, přírodního kamene, mramoru, zdiva, cihel, zvonívek a vápenitého pískovce

#### Informace o použití:

Pro profesionální použití

- > Vynikající řezný výkon ve všech stavebních materiálech, mimořádně vhodný pro čisté řezné hrany bez vylamování materiálu díky celoobvodovému řeznému okraji
- > Náš nejlepší turbo diamantový dělicí kotouč
- > Sintrovaný řezný okraj
- > \*S redukčním kroužkem

Průměr mm	Průměr otvoru mm	Šířka řezu mm	Výška segmentů mm	Druh balení	Obsah balení	Minimální objednáací množ. sty <sup>1</sup>	Objednací číslo	Kód EAN
115	22,23	2,2	12	I	1	1	F 00Y 265 795	3 165 140 634 519
125	22,23	2,2	12	I	1	1	F 00Y 265 796	3 165 140 634 526
150	22,23	2,4	12	I	1	1	F 00Y 265 797	3 165 140 634 533
180	22,23	2,5	12	I	1	1	F 00Y 265 798	3 165 140 634 540
230	22,23	2,5	15	I	1	1	F 00Y 265 799	3 165 140 634 557
300	20/25,40*	3,0	15	M	1	1	F 00Y 265 800	3 165 140 634 564
350	20/25,40*	3,2	15	M	1	1	F 00Y 265 801	3 165 140 634 571



Obsah balení (počet kusů v balení)

<sup>1</sup> Minimální objednáací množství. Minimální objednáací množství se skládá z pevně stanoveného počtu balení. Objednávky se vyřizují výhradně v kompletním minimálním objednáacím množství.





### Diamantové dělicí kotouče Hawera:

## UNIVERSAL TURBO

Cenově výhodný, čistý řez v běžných stavebních materiálech

### Diamantové dělicí kotouče UniversalTurbo



#### Doporučuje se pro opracování:

cihel, betonu, žuly, přírodního kamene, umělého kamene, mramoru, keramiky a vápenitého pískovce

#### Informace o použití:

Pro profesionální použití

- > Cenově výhodné řešení problémů při řezání všech stavebních materiálů s čistými řeznými hranami
- > Sintrovaný řezný okraj

Průměr mm	Průměr otvoru mm	Šířka řezu mm	Výška segmentů mm	Druh balení	Obsah balení	Minimální objednáací množ. stvr <sup>1</sup>	Objednáací číslo	Kód EAN
115	22,23	2,0	10	I	1	1	F 00Y 265 802	3 165 140 634 588
125	22,23	2,0	10	I	1	1	F 00Y 265 803	3 165 140 634 595
150	22,23	2,5	10	I	1	1	F 00Y 265 804	3 165 140 634 601
180	22,23	2,5	10	I	1	1	F 00Y 265 805	3 165 140 634 618
230	22,23	2,5	10	I	1	1	F 00Y 265 806	3 165 140 634 625
300	20/25,40	3,0	10	M	1	1	F 00Y 265 807	3 165 140 634 632
350	20/25,40	3,0	10	M	1	1	F 00Y 265 808	3 165 140 634 649



 Obsah balení (počet kusů v balení)



<sup>1</sup> Minimální objednáací množství. Minimální objednáací množství se skládá z pevně stanoveného počtu balení. Objednávky se vyřizují výhradně v kompletním minimálním objednáacím množství.





Diamantové dělicí kotouče Hawera:  
**SUPER CONCRETE+STONE**



Mimořádně rychlý řez do betonu a kamene

Diamantové dělicí kotouče SuperConcrete+Stone

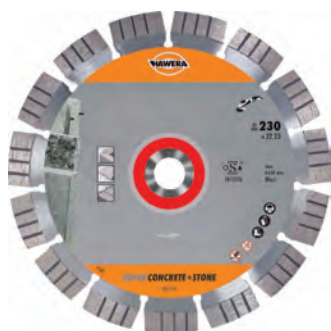

**Doporučuje se pro opracování:**

betonu, betonu s armováním, betonových tvárnic, vymývaného betonu, žuly, přírodního kamene, vápenitého pískovce, tvrdé mazaniny a zámkové dlažby

**Informace o použití:**

Pro profesionální použití

- > Vynikající řezná rychlost díky Speed Stripes pro menší boční tření
- > Výška segmentů až 15 mm pro dlouhou životnost dokonce i při použití do náročných materiálů
- > Diamantové segmenty navařené laserem



Průměr mm	Průměr otvoru mm	Šířka řezu mm	Výška segmentů mm	Druh balení	Obsah balení	Minimální objednávací množ. stv <sup>1</sup>	Objednávací číslo	Kód EAN
115	22,23	2,2	12	I	1	1	F 00Y 265 773	3 165 140 634 298
125	22,23	2,2	12	I	1	1	F 00Y 265 774	3 165 140 634 304
150	22,23	2,4	12	I	1	1	F 00Y 265 775	3 165 140 634 311
230	22,23	2,4	15	I	1	1	F 00Y 265 776	3 165 140 634 328

 Obsah balení  
(počet kusů v balení)



<sup>1</sup> Minimální objednávací množství. Minimální objednávací množství se skládá z pevně stanoveného počtu balení. Objednávky se vyřizují výhradně v kompletním minimálním objednávacím množství.



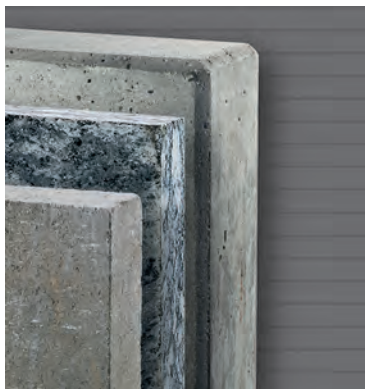

Diamantové dělicí kotouče Hawera:

## CONCRETE+STONE

Speciálně na tvrdé materiály

### Diamantové dělicí kotouče Concrete+Stone



#### Doporučuje se pro opracování:

betonu, betonových tvárnic, vymývaného betonu, žuly, přírodního kamene, vápenitého pískovce, zámkové dlažby

#### Informace o použití:

Pro profesionální použití

- > Cenově výhodný diamantový dělicí kotouč pro řešení problémů při řezání tvrdých materiálů
- > Sintrované diamantové řezací segmenty

Průměr mm	Průměr otvoru mm	Šířka řezu mm	Výška segmentů mm	Druh balení	Obsah balení	Minimální objednávací množství	Objednávací číslo	Kód EAN
115	22,23	1,6	10	I	1	1	F 00Y 265 777	3 165 140 634 335
125	22,23	1,6	10	I	1	1	F 00Y 265 778	3 165 140 634 342
150	22,23	2,0	10	I	1	1	F 00Y 265 779	3 165 140 634 359
230	22,23	2,3	10	I	1	1	F 00Y 265 780	3 165 140 634 366





Diamantové dělicí kotouče Hawera:

## SUPER CERAMIC



Pro nejvyšší nároky na řezné hrany bez ořepů

### Diamantové dělicí kotouče SuperCeramic



#### Doporučuje se pro opracování:

keramických dlaždic, jemné kameniny, kameniny, mramoru a přírodního kamene

#### Informace o použití:

Pro profesionální použití

- > Správný kotouč pro nejvyšší nároky na životnost s výškou segmentů 10 mm
- > Dobrá kvalita řezu bez vylamování hran dokonce i při řezání dlaždice z jemné kameniny a mramoru
- > Sintrovaný řezný okraj



Průměr mm	Průměr otvoru mm	Šířka řezu mm	Výška segmentů mm	Druh balení	Obsah balení	Minimální objednávací množství <sup>1</sup>	Objednávací číslo	Kód EAN
115	22,23	1,8	10	I	1	1	F 00Y 265 809	3 165 140 634 656
125	22,23	1,8	10	I	1	1	F 00Y 265 810	3 165 140 634 663
230	22,23	2,4	10	I	1	1	F 00Y 265 811	3 165 140 634 670

Obsah balení (počet kusů v balení)



<sup>1</sup> Minimální objednávací množství. Minimální objednávací množství se skládá z pevně stanoveného počtu balení. Objednávky se vyřizují výhradně v kompletním minimálním objednávacím množství.





### Diamantové dělicí kotouče Hawera:

## CERAMIC

Pro čisté řezné hrany

### Diamantové dělicí kotouče Ceramic



#### Doporučuje se pro opracování:

keramických dlaždic, jemné kameniny a kameniny

#### Informace o použití:

Pro profesionální použití

- > Pro čisté řezné hrany do keramických dlaždic. Cenově výhodné řešení pro univerzální použití do dlaždic
- > Sintrovaný řezný okraj

Průměr mm	Průměr otvoru mm	Šířka řezu mm	Výška segmentů mm	Druh balení	Obsah balení	Minimální objednávací množství <sup>1</sup>	Objednávací číslo	Kód EAN
115	22,23	1,6	7,0	I	1	1	F 00Y 265 812	3 165 140 634 687
125	22,23	1,6	7,0	I	1	1	F 00Y 265 813	3 165 140 634 694
230	22,23	1,6	7,0	I	1	1	F 00Y 265 814	3 165 140 634 700



Obsah balení (počet kusů v balení)



<sup>1</sup> Minimální objednávací množství. Minimální objednávací množství se skládá z pevně stanoveného počtu balení. Objednávky se vyřizují výhradně v kompletním minimálním objednávacím množství.

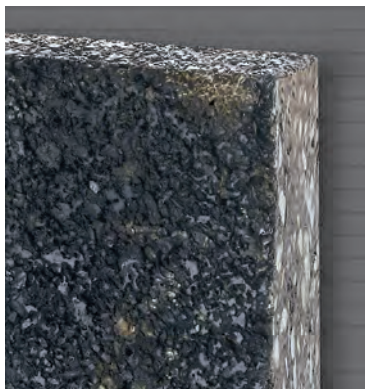

Diamantové dělicí kotouče Hawera:

## SUPER ASPHALT



Prvořadý výrobek pro asfalt a asfalt na betonu

### Diamantové dělicí kotouče SuperAsphalt



#### Doporučuje se pro opracování:

asfaltu, asfaltu na betonu a čerstvého betonu

#### Informace o použití:

Pro profesionální použití

> Diamantové segmenty navařené laserem



Průměr mm	Průměr otvoru mm	Šířka řezu mm	Výška segmentů mm	Druh balení	Obsah balení	Minimální objednáací množství <sup>1</sup>	Objednáací číslo	Kód EAN
350	30/25,40	3,2	8,0	M	1	1	F 00Y 265 815	3 165 140 634 717

Obsah balení  
(počet kusů v balení)



<sup>1</sup> Minimální objednáací množství. Minimální objednáací množství se skládá z pevně stanoveného počtu balení. Objednávky se vyřizují výhradně v kompletním minimálním objednáacím množství.



Diamantové vrtáky Hawera:

# efektivní a přesné



## Vrtání za sucha: efektivní a bez námahy

Jednodušší pracovní proces díky tomu, že není nutné instalace a demontáž systému vodního chlazení. Nedochází k znečištění vodou.

Vyšší řezná rychlost a delší životnost ve srovnání s vrtáním za mokra.



Diamantový vrták pro vrtání za sucha

### EASY CERAMICS

Pro vrtání otvorů pro hmoždinky do keramiky a jemné kameniny bez námahy. Ø 6-14 mm. S vrtáčkou nebo akumulátorovým šroubovákem.

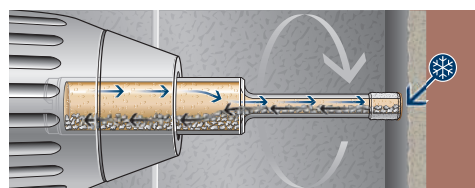

long  
life



### Vlastní chlazení:

Chladičí prostředek, který chrání hlavu diamantového vrtáku před horkem a opotřebením, je integrovaný přímo ve vrtáku. Dvojnásobná životnost ve srovnání s diamantovými vrtáky pro vrtání za mokra.



Diamantový vrták pro vrtání za sucha

### SPEED CERAMICS

Pro rychlý postup vrtání do jemné kameniny, keramiky a přírodního kamene. Ø 14-83 mm. S upínáním M14 pro úhlové brusky.



#### Desetkrát delší životnost

### SPEED CERAMICS

(diamantový vrták pro vrtání za mokra)

fast  
DRILL  
long  
life



### 10x delší životnost:

Diamanty pájené natvrdo ve vakuu.

Hloubka vrtání 35 mm.

○ 50% rychlejší práce ve srovnání s diamantovými vrtáky pro vrtání za mokra.



## Vrtání za mokra:

přesné vrtání do mimořádně tvrdých materiálů

**XH** zabezpečuje ekonomické vrtání do keramiky, primárně do jemné kameniny. Pro použití všude tam, kde je třeba ve velké míře vyloučit riziko prasknutí nákladné keramiky.



Diamantový vrták **XH CERAMICS**  
Pro přesné a čisté otvory pro hmoždinky do tvrdé keramiky.  
Ø 5-14 mm. Lze obdržet také jako 4dílnou sadu.



### Nedochází k praskání:

Diamantové vrtání se středící pomůckou a tlakovou láhví s chladicí vodou.



Diamantová děrovka **XH CERAMICS**  
Pro otvory pro trubky. Ø 19-83 mm.  
S praktickým adaptérem Power-Change.



### Kompletní souprava:

Děrovka, středící pomůcky, tlaková láhev na chladicí vodu. Úzké galvanizované řezací segmenty zabezpečují rychlý postup práce. Ideální pro topení a sanitu.



Diamantové vrtací korunky pro vrtání za mokra Hawera

# Vrtací výkon: super



## Vrtání za mokra: ideální pro beton a armovaný beton

Speciální geometrie diamantových řezacích segmentů zabezpečuje větší komfort vrtání a vyšší rychlost: Speed Stripes omezují boční tření a zajišťují rychlejší postup vrtání. Sřechovitý tvar umožňuje rychlé vystředění a dobré navrtávání.



Diamantová vrtací korunka

### WETDRILLSUPER

Optimální směs diamantů v řezacích segmentech. Výška segmentů činí 10 mm (Ø 12-47 mm) a 11,5 mm (Ø 52-300 mm).

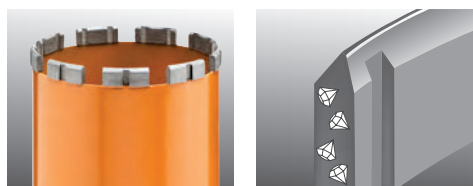

Rychlý postup vrtání  
Dlouhá životnost

fast  
DRILL

long  
life

G 1/2"



Ø 12-35 mm x 300 mm  
Ø 37-47 mm x 400 mm

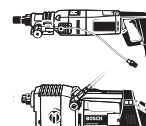

1 1/4"  
UNC



Ø 52-300 mm x 450 mm





# Přehled nabídky

## Diamantové vrtáky Hawera



### Vrtání za sucha



### Vrtání za mokra



1

Vrtačka



2

Akumulátorový šroubovák



3

Akumulátorová vrtačka



4

Úhlová bruska

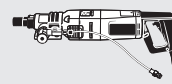

5

Diamantová vrtačka

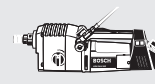

6

Diamantová vrtačka



## Diamantové vrtací korunky a záhlubníky pro elektroinstalační krabice Hawera

### Univerzální použití



**Vrtání za sucha**



**Vrtání za mokra**

Diamantové vrtáky pro vrtání za sucha  
Easy Ceramics

Diamantové vrtáky pro vrtání za sucha  
Speed Ceramics

Záhlubníky pro elektroinstalační krabice pro vrtání za sucha  
Super

Diamantové vrtáky  
XH Ceramics

Diamantové děravky  
XH Ceramics

Vrtací korunky pro vrtání za mokra  
Wetdrill Super



Strana 163



Strana 164



Strana 166



Strana 167



Strana 167



Strana 170

- ideální
- vhodné

Asfalt						○
Armovaný beton						●
Silně armovaný beton						●
Čerstvý beton						●
Beton s tvrdými příměsemi						●
Beton se středně tvrdými příměsemi						●
Beton s měkkými příměsemi						●
Betonové panely						●
Obklady (keramické)	●	●		●	●	○
Obklady (kameninové)	●	●		●	●	○
Dlaždice (jemná kamenina)	●	●		●	●	○
Sádra			●			
Rula, žula	●	●		●	●	●
Vápenitý pískovec, tvrdý			●			●
Vápenitý pískovec, měkký			●			●
Mramor	●	●		●	●	●
Zdivo						●
Pórobeton			●			●
Porfýr						○
Pískovec tvrdý			●			●
Pískovec středně tvrdý			●			●
Pískovec měkký			●			●
Šamotové cihly			●			●
Břidlice	○	○		○	○	○
Pálené cihly / trubky			○			●
Vymývaný beton			○			●
Cementové cihly / trubky			○			●



## Diamantové vrtáky Hawera pro vrtání za sucha: **EASYCERAMICS**

Efektivní vrtání bez námahy – zcela bez vody



### Diamanty pájené natvrdo ve vakuu

> díky vlastnímu chlazení dlouhá doba použití

### Zásobník chladicí kapaliny

> není nutné láhev na chladicí vodu a středící pomůcka

### Pracovní délka 33 mm

> pro vrtání otvorů do všech tlouštěk dlaždic

## Diamantový vrták pro vrtání za sucha EasyCeramics



Průměr mm	Průměr palce	Druh balení	Obsah balení	Minimální objednávací množství <sup>1</sup>	Objednávací číslo	Kód EAN
6	15/64	E	1	1	F 00Y 265 670	3 165 140 585 910
7	9/32	E	1	1	F 00Y 265 671	3 165 140 585 927
8	5/16	E	1	1	F 00Y 265 672	3 165 140 585 934
10	25/64	E	1	1	F 00Y 265 673	3 165 140 585 941
12	15/32	E	1	1	F 00Y 265 674	3 165 140 585 958
14	9/16	E	1	1	F 00Y 265 675	3 165 140 585 965

## Sada – diamantový vrták pro vrtání za sucha EasyCeramics



Průměr mm	Pracovní délka	Druh balení	Obsah balení	Minimální objednávací množství <sup>1</sup>	Objednávací číslo	Kód EAN
6, 8, 10	33	P	3	1	F 00Y 265 676	3 165 140 585 972

3dílná sada diamantových vrtáků pro vrtání za sucha „EasyCeramics“ v pouzdře PowerBox

Obsah balení  
(počet kusů v balení)

<sup>1</sup> Minimální objednávací množství. Minimální objednávací množství se skládá z pevně stanoveného počtu balení.

Objednávky se vyřizují výhradně v kompletním minimálním objednávacím množství.





Diamantové vrtáky Hawera pro vrtání za sucha:

## SPEEDCERAMICS



Rychlé vrtání do tvrdých dlaždic bez námahy – zcela bez vody



**Diamanty pájené na tvrdo ve vakuu**

> velmi dlouhá životnost + vysoká rychlost vrtání

**Pracovní délka 35 mm**

> pro všechny tloušťky dlaždic a desek z přírodního kamene

**M14 – závit pro úhlové brusky**

> ideální nástroj pro rychlý postup vrtání

### Diamantový vrták pro vrtání za sucha SpeedCeramics

Průměr mm	Průměr palce	Druh balení	Obsah balení	Minimální objednáci množství <sup>1</sup>	Objednávací číslo	Kód EAN
14	9/16	E	1	1	F 00Y 265 644	3 165 140 585 651
16	5/8	E	1	1	F 00Y 265 645	3 165 140 585 668
20	25/32	E	1	1	F 00Y 265 646	3 165 140 585 675
22	7/8	E	1	1	F 00Y 265 647	3 165 140 585 682
25	1	E	1	1	F 00Y 265 648	3 165 140 585 699
27	1 1/16	E	1	1	F 00Y 265 649	3 165 140 585 705
30	1 3/16	E	1	1	F 00Y 265 650	3 165 140 585 712
32	1 1/4	E	1	1	F 00Y 265 651	3 165 140 585 729
35	1 3/8	E	1	1	F 00Y 265 652	3 165 140 585 736
38	1 1/2	E	1	1	F 00Y 265 653	3 165 140 585 743
40	1 9/16	E	1	1	F 00Y 265 654	3 165 140 585 750
45	1 49/64	E	1	1	F 00Y 265 655	3 165 140 585 767
51	2	E	1	1	F 00Y 265 656	3 165 140 585 774
55	2 11/64	E	1	1	F 00Y 265 657	3 165 140 585 781
57	2 1/4	E	1	1	F 00Y 265 658	3 165 140 585 798
60	2 3/8	E	1	1	F 00Y 265 659	3 165 140 585 804
65	2 9/16	E	1	1	F 00Y 265 660	3 165 140 585 811
67	2 5/8	E	1	1	F 00Y 265 661	3 165 140 585 828
68	2 11/16	E	1	1	F 00Y 265 662	3 165 140 585 835
70	2 3/4	E	1	1	F 00Y 265 663	3 165 140 585 842
75	2 61/64	E	1	1	F 00Y 265 664	3 165 140 585 859
80	3 5/32	E	1	1	F 00Y 265 665	3 165 140 585 866
83	3 1/4	E	1	1	F 00Y 265 666	3 165 140 585 873



Obsah balení (počet kusů v balení)



<sup>1</sup> Minimální objednávací množství. Minimální objednávací množství se skládá z pevně stanoveného počtu balení. Objednávky se vyřizují výhradně v kompletním minimálním objednávacím množství.

**Sada – diamantový vrták pro vrtání za sucha SpeedCeramics**

Průměr mm	Pracovní délka	Druh balení	Obsah balení	Minimální objednávací množství <sup>1</sup>	Objednávací číslo	Kód EAN
-----------	----------------	-------------	--------------	---	-------------------	---------

3dílná sada diamantových vrtáků pro vrtání za sucha „SpeedCeramics“;  
včetně 19mm jednostranného vidlicového klíče

14, 25, 35	30, 35	T	3	1	F 00Y 265 667	3 165 140 585 880
------------	--------	---	---	---	---------------	-------------------



4dílná sada diamantových vrtáků pro vrtání za sucha „SpeedCeramics“;  
včetně 19mm jednostranného vidlicového klíče

25, 35, 45, 51	35	T	1	1	F 00Y 265 668	3 165 140 585 897
----------------	----	---	---	---	---------------	-------------------





Diamantový záhlubník Hawera pro elektroinstalační krabice:

## Záhlubník pro elektroinstalační krabice a vrtání za sucha SUPER

Ideální pro vrtání do vápenitého pískovce, zdiva a cihel

Diamantový záhlubník pro elektroinstalační krabice a vrtání za sucha Super, do tvrdých materiálů, svařovaný laserem



Průměr mm	Pracovní délka mm	Počet segmentů	Výška segmentů mm	Upínání ze strany nářadí	Druh balení	Obsah balení	Minimální objednávací množství <sup>1</sup>	Objednávací číslo	Kód EAN
68	60	4	7,0	M16	E	1	1	F 00Y 137 078	4 014 468 013 287
82	60	4	7,0	M16	E	1	1	F 00Y 137 079	4 014 468 013 294

Příslušenství – diamantové vrtací korunky / záhlubníky pro elektroinstalační krabice

Upínání ze strany nářadí	Průměr mm	Celková délka mm	Upínání ze strany korunky	Druh balení	Obsah balení	Minimální objednávací množství <sup>1</sup>	Objednávací číslo	Kód EAN
--------------------------	-----------	------------------	---------------------------	-------------	--------------	---	-------------------	---------



Adaptér pro diamantové vrtací korunky

G 1/2"	-	-	1 1/4" UNC	F	1	1	F 00Y 144 018	4 014 468 026 126
G 1/2"	-	-	1 1/4" UNC	F	1	1	F 00Y 144 016	4 014 468 026 119



Prodlužovací díl pro diamantové vrtací korunky

1 1/4" UNC	-	300	1 1/4" UNC	F	1	1	F 00Y 144 021	4 014 468 026 157
G 1/2"	-	300	R 1/2"	F	1	1	F 00Y 144 020	4 014 468 026 140



Upínací stopky bez středícího vrtáku

Šestihran vel. 11	-	78	M16	L	1	1	F 00Y 142 455	4 014 468 023 224
SDS-plus	-	105	M16	L	1	1	F 00Y 142 459	4 014 468 023 262

Středící vrták z tvrdokovu o průměru 8 mm pro upínací stopku



-	8	120	-	C	1	1	F 00Y 142 463	4 014 468 023 309
---	---	-----	---	---	---	---	---------------	-------------------

Obsah balení (počet kusů v balení)

<sup>1</sup> Minimální objednávací množství. Minimální objednávací množství se skládá z pevně stanoveného počtu balení. Objednávky se vyzývají výhradně v kompletním minimálním objednávacím množství.

**Diamantové vrtáky a děrovky pro vrtání za mokra**  
**Hawera:**
**XH CERAMICS**

Přesné vrtání do tvrdých dlaždic

**Diamantové vrtáky pro vrtání za mokra XH Ceramics**

Průměr mm	Pracovní délka mm	Celková délka mm	Druh balení	Obsah balení	Minimální objednávk. množství <sup>1</sup>	Objednací číslo	Kód EAN
5	30	65	E	1	1	F 00Y 265 221	3 165 140 495 837
6	35	65	E	1	1	F 00Y 265 222	3 165 140 495 844
7	35	65	E	1	1	F 00Y 265 223	3 165 140 495 851
8	35	65	E	1	1	F 00Y 265 224	3 165 140 495 868
10	35	65	E	1	1	F 00Y 265 225	3 165 140 495 875
12	35	65	E	1	1	F 00Y 265 226	3 165 140 495 882
14	35	65	E	1	1	F 00Y 265 227	3 165 140 495 899

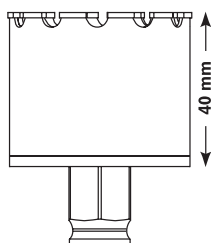
**Diamantové děrovky XH Ceramics**

Průměr mm	Průměr palce	Pracovní délka mm	Druh balení	Obsah balení	Minimální objednávk. množství <sup>1</sup>	Objednací číslo	Kód EAN
-----------	--------------	-------------------	-------------	--------------	--	-----------------	---------

**Diamantová děrovka s adaptérem Power-Change**

19	3/4	40	G	1	1	F 00Y 265 172	3 165 140 489 263
20	25/32	40	G	1	1	F 00Y 265 173	3 165 140 489 270
22	7/8	40	G	1	1	F 00Y 265 174	3 165 140 489 287
25	1	40	G	1	1	F 00Y 265 175	3 165 140 489 294
29	1 1/8	40	G	1	1	F 00Y 265 176	3 165 140 489 300
32	1 1/4	40	G	1	1	F 00Y 265 177	3 165 140 489 317
35	1 3/8	40	G	1	1	F 00Y 265 178	3 165 140 489 324
38	1 1/2	40	G	1	1	F 00Y 265 179	3 165 140 489 331
41	1 5/8	40	G	1	1	F 00Y 265 244	3 165 140 515 177
44	1 3/4	40	G	1	1	F 00Y 265 180	3 165 140 489 348
51	2	40	G	1	1	F 00Y 265 181	3 165 140 489 355
54	2 1/8	40	G	1	1	F 00Y 265 182	3 165 140 489 362
57	2 1/4	40	G	1	1	F 00Y 265 183	3 165 140 489 379
60	2 3/8	40	G	1	1	F 00Y 265 184	3 165 140 489 386
64	2 1/2	40	G	1	1	F 00Y 265 185	3 165 140 489 393
65	2 9/16	40	G	1	1	F 00Y 265 186	3 165 140 489 409
67	2 5/8	40	G	1	1	F 00Y 265 187	3 165 140 489 416

Obsah balení (počet kusů v balení)



<sup>1</sup> Minimální objednávk. množství. Minimální objednávk. množství se skládá z pevně stanoveného počtu balení. Objednávky se vyřizují výhradně v kompletním minimálním objednávk. množství.



## Diamantové děrovky XH Ceramics

Průměr mm	Průměr palce	Pracovní délka mm	Druh balení	Obsah balení	Minimální objednávací množství <sup>1</sup>	Objednávací číslo	Kód EAN
-----------	--------------	-------------------	-------------	--------------	---	-------------------	---------

Diamantová děrovka s adaptérem Power-Change

68	2 11/16	40	G	1	1	F 00Y 265 188	3 165 140 489 423
70	2 3/4	40	G	1	1	F 00Y 265 189	3 165 140 489 430
76	3	40	G	1	1	F 00Y 265 190	3 165 140 489 447
79	3 1/8	40	G	1	1	F 00Y 265 191	3 165 140 489 454
83	3 1/4	40	G	1	1	F 00Y 265 192	3 165 140 489 461

## Příslušenství – diamantové vrtáky a děrovky pro vrtání za mokra XH Ceramics

Upínání ze strany náradí	Celková délka mm	Druh balení	Obsah balení	Minimální objednávací množství <sup>1</sup>	Objednávací číslo	Kód EAN
--------------------------	------------------	-------------	--------------	---	-------------------	---------

Adaptér Power-Change

s šestihrannou upínací stopkou 8 mm. Pro děrovky Ø 14 – 152 mm. Bez středících vrtáků.



Šestihran vel. 8 mm	82	G	1	1	F 00Y 265 246	3 165 140 519 878
---------------------	----	---	---	---	---------------	-------------------

Adaptér Power-Change

s upínací stopkou SDS-plus. Pro děrovky Ø 14 – 152 mm. Bez středících vrtáků.



SDS-plus	98	G	1	1	F 00Y 265 247	3 165 140 519 885
----------	----	---	---	---	---------------	-------------------

Adaptér Power-Change Heavy Duty

s šestihrannou upínací stopkou 11 mm. Pro děrovky Ø 14 – 152 mm. Bez středících vrtáků.



Šestihran vel. 11 mm	80	G	1	1	F 00Y 265 248	3 165 140 520 188
----------------------	----	---	---	---	---------------	-------------------

Odpružený středící kolík s tvrdokovovou špičkou k navrtávání tvrdých materiálů



1/4" šestihranná stopka	-	G	1	1	F 00Y 265 617	3 165 140 575 539
-------------------------	---	---	---	---	---------------	-------------------

Obsah balení (počet kusů v balení)

<sup>1</sup> Minimální objednávací množství. Minimální objednávací množství se skládá z pevně stanoveného počtu balení.

Objednávky se vyřizují výhradně v kompletním minimálním objednávacím množství.



**Příslušenství – diamantové vrtáky a děrovky XH Ceramics**

Druh balení	Obsah balení	Minimální objednávací množství	Objednávací číslo	Kód EAN
-------------	--------------	--------------------------------	-------------------	---------



Středicí pomůcka pro diamantové děrovky

M	1	1	F 00Y 265 198	3 165 140 489 669
---	---	---	---------------	-------------------



Středicí pomůcka pro diamantové vrtáky

G	1	1	F 00Y 265 230	3 165 140 495 929
---	---	---	---------------	-------------------



Vodní pumpa pro diamantové děrovky a vrtáky

M	1	1	F 00Y 265 231	3 165 140 495 936
---	---	---	---------------	-------------------

**Diamantové vrtáky pro vrtání za mokra XH Ceramics**

Obsah sady, průměr mm	Pracovní délka (délky) mm	Celková délka (délky) mm	Druh balení	Obsah balení	Minimální objednávací množství	Objednávací číslo	Kód EAN
-----------------------	---------------------------	--------------------------	-------------	--------------	--------------------------------	-------------------	---------

4dílná sada diamantových vrtáků pro vrtání za mokra „XH Ceramics“ v pouzdře PowerBox

6,0	35	65	P	4	1	F 00Y 265 228	3 165 140 495 905
8,0							
10,0							
14,0							



4dílná sada diamantových vrtáků pro vrtání za mokra „XH Ceramics“ v pouzdře PowerBox

5,0	35	65	P	4	1	F 00Y 265 229	3 165 140 495 912
6,0							
7,0							
8,0							





Diamantové vrtací korunky Hawera:

## Vrtací korunka pro vrtání za mokra

### WETDRILLSUPER

Ideální pro beton a armovaný beton



#### Speciální geometrie segmentů se Speed Stripes

- > rychlé vystředění a vynikající navrtání i vlastní vrtání
- > velmi rychlý postup vrtání
- > menší vibrace a tření
- > dlouhá životnost

## Diamantové vrtací korunky pro vrtání za mokra Super G 1/2" a 1 1/4" UNC



Průměr mm	Pracovní délka mm	Počet segmentů	Výška segmentů mm	Upínání ze strany nářadí	Druh balení	Obsah balení	Minimální objednávková množství <sup>1</sup>	Objednávací číslo	Kód EAN
-----------	-------------------	----------------	-------------------	--------------------------	-------------	--------------	--	-------------------	---------

#### Vrtací korunka pro vrtání za mokra G 1/2"

12	300	Kroužek	10,0 G 1/2"	L	1	1	F 00Y 265 680	3 165 140 598 323
14	300	Kroužek	10,0 G 1/2"	L	1	1	F 00Y 265 681	3 165 140 598 330
16	300	Kroužek	10,0 G 1/2"	L	1	1	F 00Y 265 682	3 165 140 598 347
18	300	Kroužek	10,0 G 1/2"	L	1	1	F 00Y 265 683	3 165 140 598 354
20	300	Kroužek	10,0 G 1/2"	L	1	1	F 00Y 265 684	3 165 140 598 361
22	300	Kroužek	10,0 G 1/2"	L	1	1	F 00Y 265 685	3 165 140 598 378
24	300	Kroužek	10,0 G 1/2"	L	1	1	F 00Y 265 686	3 165 140 598 385
25	300	Kroužek	10,0 G 1/2"	L	1	1	F 00Y 265 687	3 165 140 598 392
28	300	Kroužek	10,0 G 1/2"	L	1	1	F 00Y 265 688	3 165 140 598 408
30	300	Kroužek	10,0 G 1/2"	L	1	1	F 00Y 265 689	3 165 140 598 415
32	300	Kroužek	10,0 G 1/2"	L	1	1	F 00Y 265 690	3 165 140 598 422
35	300	Kroužek	10,0 G 1/2"	L	1	1	F 00Y 265 691	3 165 140 598 439
37	400	Kroužek	10,0 G 1/2"	L	1	1	F 00Y 265 692	3 165 140 598 446
40	400	Kroužek	10,0 G 1/2"	L	1	1	F 00Y 265 693	3 165 140 598 453
42	400	Kroužek	10,0 G 1/2"	L	1	1	F 00Y 265 694	3 165 140 598 460
47	400	Kroužek	10,0 G 1/2"	L	1	1	F 00Y 265 695	3 165 140 598 477

Obsah balení  
(počet kusů v balení)



<sup>1</sup> Minimální objednávková množství. Minimální objednávková množství se skládá z pevně stanoveného počtu balení. Objednávky se vyřizují výhradně v kompletním minimálním objednávkovém množství.

**Diamantové vrtací korunky pro vrtání za mokra Super R 1/2" a 1 1/4" UNC**

Průměr mm	Pracovní délka mm	Počet segmentů	Výška segmentů mm	Upínání ze strany nářadí	Druh balení	Obsah balení	Minimální objednávací množství <sup>1</sup>	Objednávací číslo	Kód EAN
-----------	-------------------	----------------	-------------------	--------------------------	-------------	--------------	---	-------------------	---------

Vrtací korunka pro vrtání za mokra 1 1/4" UNC Super



52	450	5	11,5	1 1/4" UNC	L	1	1	F 00Y 265 696	3 165 140 598 484
57	450	5	11,5	1 1/4" UNC	L	1	1	F 00Y 265 697	3 165 140 598 491
62	450	6	11,5	1 1/4" UNC	L	1	1	F 00Y 265 698	3 165 140 598 484
72	450	7	11,5	1 1/4" UNC	L	1	1	F 00Y 265 699	3 165 140 598 514
77	450	7	11,5	1 1/4" UNC	L	1	1	F 00Y 265 700	3 165 140 598 521
82	450	7	11,5	1 1/4" UNC	L	1	1	F 00Y 265 701	3 165 140 598 538
92	450	8	11,5	1 1/4" UNC	L	1	1	F 00Y 265 702	3 165 140 598 545
102	450	9	11,5	1 1/4" UNC	L	1	1	F 00Y 265 703	3 165 140 598 552
107	450	9	11,5	1 1/4" UNC	L	1	1	F 00Y 265 704	3 165 140 598 569
112	450	9	11,5	1 1/4" UNC	L	1	1	F 00Y 265 705	3 165 140 598 576
122	450	10	11,5	1 1/4" UNC	L	1	1	F 00Y 265 706	3 165 140 598 583
127	450	11	11,5	1 1/4" UNC	L	1	1	F 00Y 265 707	3 165 140 598 590
132	450	11	11,5	1 1/4" UNC	L	1	1	F 00Y 265 708	3 165 140 598 606
138	450	11	11,5	1 1/4" UNC	L	1	1	F 00Y 265 709	3 165 140 598 613
152	450	12	11,5	1 1/4" UNC	L	1	1	F 00Y 265 710	3 165 140 598 620
162	450	12	11,5	1 1/4" UNC	L	1	1	F 00Y 265 711	3 165 140 598 637
172	450	12	11,5	1 1/4" UNC	L	1	1	F 00Y 265 712	3 165 140 598 644
182	450	13	11,5	1 1/4" UNC	L	1	1	F 00Y 265 713	3 165 140 598 651
186	450	13	11,5	1 1/4" UNC	L	1	1	F 00Y 265 714	3 165 140 598 668
202	450	14	11,5	1 1/4" UNC	L	1	1	F 00Y 265 715	3 165 140 598 675
212	450	14	11,5	1 1/4" UNC	L	1	1	F 00Y 265 716	3 165 140 598 682
226	450	15	11,5	1 1/4" UNC	L	1	1	F 00Y 265 717	3 165 140 598 699
250	450	16	11,5	1 1/4" UNC	L	1	1	F 00Y 265 718	3 165 140 598 705
276	450	17	11,5	1 1/4" UNC	L	1	1	F 00Y 265 719	3 165 140 598 712
300	450	18	11,5	1 1/4" UNC	L	1	1	F 00Y 265 720	3 165 140 598 729

**Segментy pro diamantové vrtací korunky pro vrtání za mokra Super 1 1/4" UNC**
**Doporučuje se pro opracování:**

betonu a železobeton s normálním až tvrdým kamenivem, zdiva

**Informace o použití:**

Segmenty pro nové osazení diamantových vrtacích korunek Wetdrill Super se segmenty

Pro průměr vrtací korunky mm	Počet segmentů	Výška segmentů mm	Objednávací číslo	Druh balení	Obsah balení	Minimální objednávací množství <sup>1</sup>	Kód EAN
------------------------------	----------------	-------------------	-------------------	-------------	--------------	---	---------



52	5	11,5	F 00Y 265 734	W	5	1	3 165 140 599 870
57	5	11,5	F 00Y 265 735	W	5	1	3 165 140 603 133
62	6	11,5	F 00Y 265 736	W	6	1	3 165 140 603 140
72	7	11,5	F 00Y 265 737	W	7	1	3 165 140 603 157
77							
82							
92	8	11,5	F 00Y 265 738	W	8	1	3 165 140 603 164

 Obsah balení  
(počet kusů v balení)

<sup>1</sup> Minimální objednávací množství. Minimální objednávací množství se skládá z pevně stanoveného počtu balení. Objednávky se vyřizují výhradně v kompletním minimálním objednávacím množství.

### Diamantové vrtací korunky pro vrtání za mokra Super 1 1/4" UNC

Pro průměr vrtací korunky mm	Počet segmentů	Výška segmentů mm	Objednáací číslo	Druh balení	Obsah balení	Minimální objednáací množství <sup>1</sup>	Kód EAN
102 107 112	9	11,5	F 00Y 265 739	W	9	1	3 165 140 603 171
122	10	11,5	F 00Y 265 740	W	10	1	3 165 140 603 188
127	11	11,5	F 00Y 265 741	W	11	1	3 165 140 603 195
132	11	11,5	F 00Y 265 742	W	11	1	3 165 140 603 201
138	11	11,5	F 00Y 265 743	W	11	1	3 165 140 603 218
152 162	12	11,5	F 00Y 265 744	W	12	1	3 165 140 603 225
172	12	11,5	F 00Y 265 745	W	12	1	3 165 140 603 232
182 186	13	11,5	F 00Y 265 746	W	13	1	3 165 140 603 249
202 212	14	11,5	F 00Y 265 747	W	14	1	3 165 140 603 256
226	15	11,5	F 00Y 265 761	W	15	1	3 165 140 613 682
250	16	11,5	F 00Y 265 762	W	16	1	3 165 140 613 699
276	17	11,5	F 00Y 265 763	W	17	1	3 165 140 613 705
300	18	11,5	F 00Y 265 768	W	18	1	3 165 140 621 663



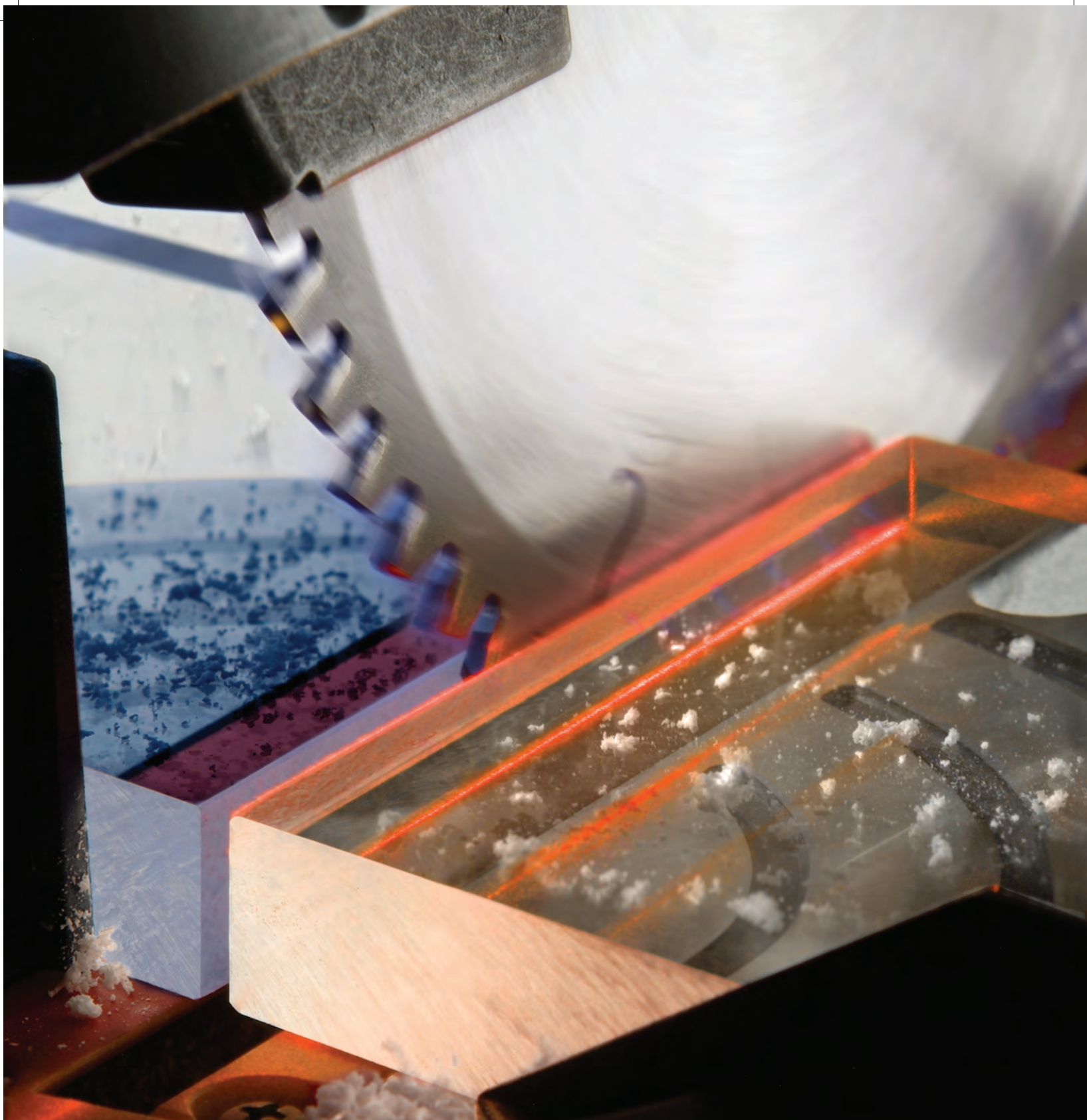

## **Řezání okružní pilou**

Řezání okružní pilou Hawera:

# Přesné

Nový program firmy Hawera: S pouhými **6 skupinami pilových kotoučů do okružních pil** je produktivně pokryto široké spektrum použití na **stavbě a při výstavbě interiérů**.

**Pilové kotouče na kov a víceúčelové pilové kotouče:**



**STEELCUT**



**MULTITEC  
WZ**



**MULTITEC  
TR-F/neg**

**Pilové kotouče na dřevo a stavební materiály:**



**SUPERTEC**



**FASTCUT**



**CONSTRUCTCUT**

## Orientační pomůcky

### Tvar zubů

Tvar a kombinace tvarů zubů jsou rozhodující pro druh opracovávaných materiálů.

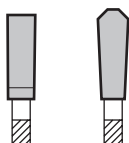

### Rozteč zubů

Počet zubů je rozhodující pro kvalitu řezu v závislosti na řezaném materiálu.

- velmi hrubá rozteč zubů
- hrubá rozteč zubů
- jemná rozteč zubů
- velmi jemná rozteč zubů

### Piktogramy využití

Piktogramy informují o speciálních přednostech kotouče a o kvalitě řezu.



### Piktogramy strojů

Definice druhu použití:  
Ruční okružní pila, kapovací a pokosová pila, stolní okružní pila.

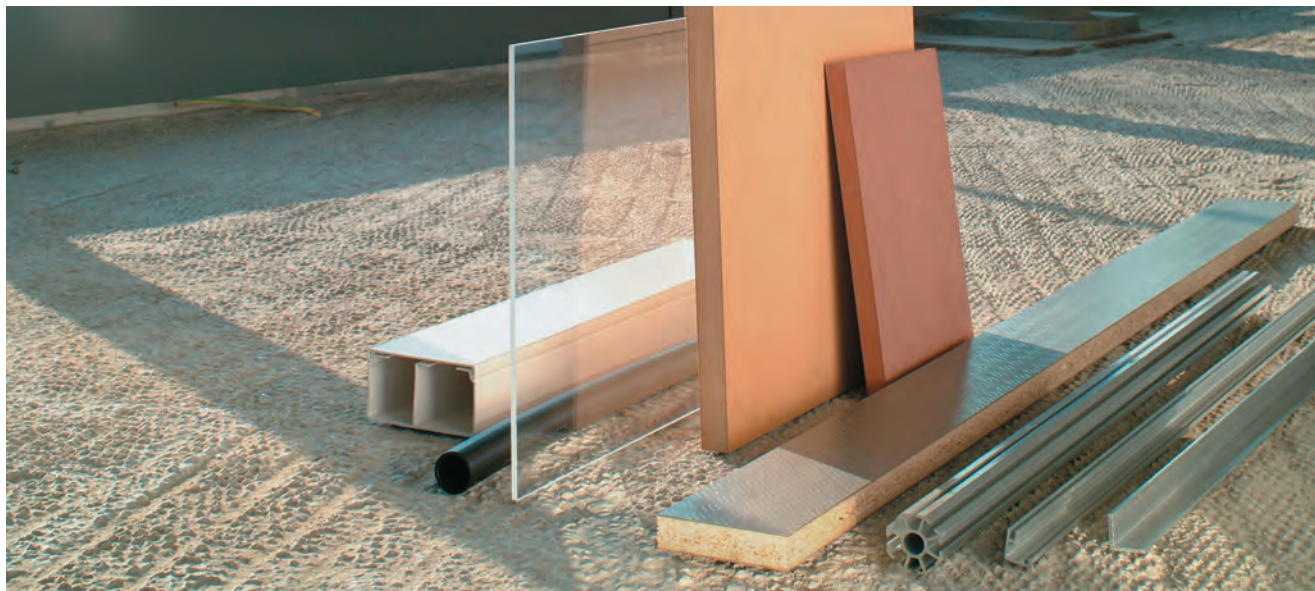

**Pilové kotouče na kov a víceúčelové pilové kotouče:**
**STEELCUT**
**FWF**

 Ploché zuby se střídavým  
náfázováním

●●● &gt; jemná rozteč zubů

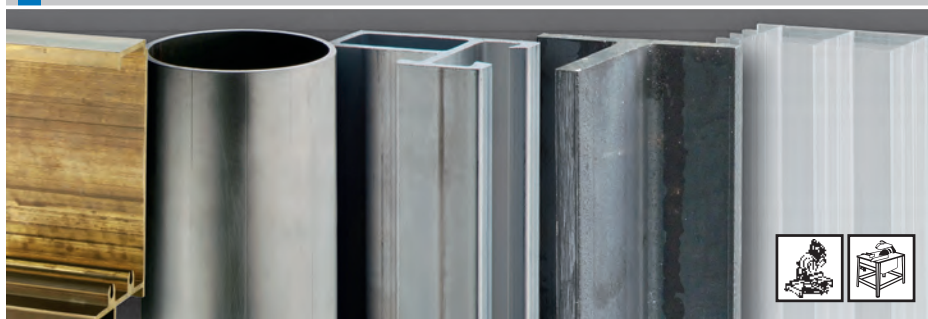
**Pilový kotouč na kov a tvrdý materiál**

Ideální na ocelové desky a profily, neželezné kovy, sklolaminát, plexisklo, dřevovláknité desky s cementovým pojivem

**MULTITEC**
**WZ**

Střídavé ozubení

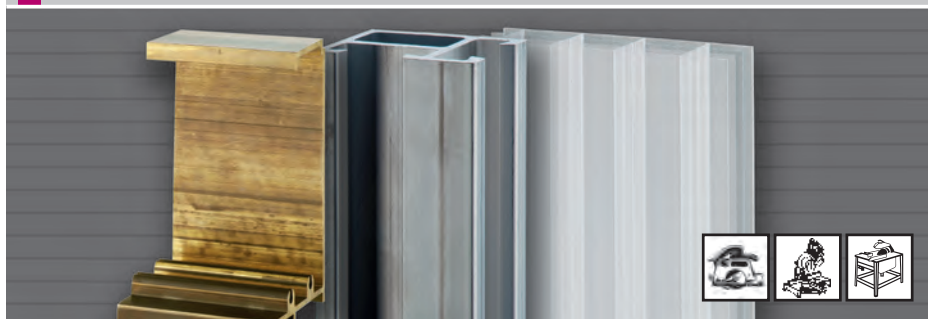

●● &gt; hrubá rozteč zubů

**Víceúčelový pilový kotouč**

Ideální na hliník, plexisklo a mosaz

**TR-F/neg**

Trapézové / ploché zuby



●●●● &gt; velmi jemná rozteč zubů

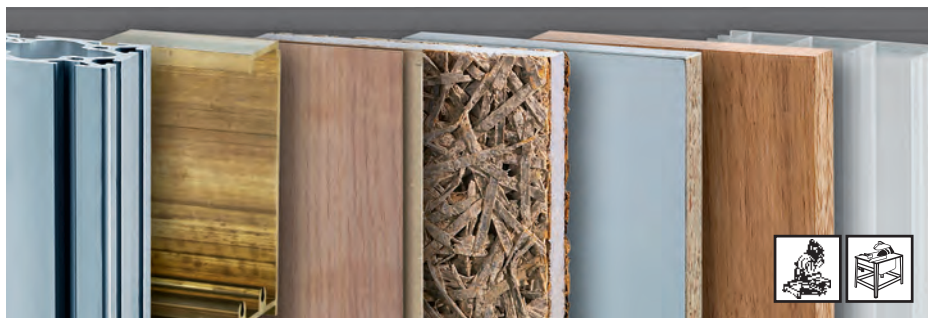

Ideální na neželezné kovy, plasty, plexisklo, tvrdé dřevo, laminované dřevotřískové desky, spojované materiály, lamináty



### Pilové kotouče na dřevo a stavební materiály:

## SUPERTEC

WZ

Střídavé zuby



- ● > hrubá až velmi jemná rozteč zubů
- ● ●
- ● ● ●

### Přesný pilový kotouč do okružních pil



Ideální na měkké dřevo, tvrdé dřevo, laťovky, dřevovláknité desky střední hustoty (MDF), dýhované desky, laminované panely

## FASTCUT

FZ

Plochý zub



- ● > hrubá rozteč zubů

### Kotouč do okružní pily pro rychlé řezy

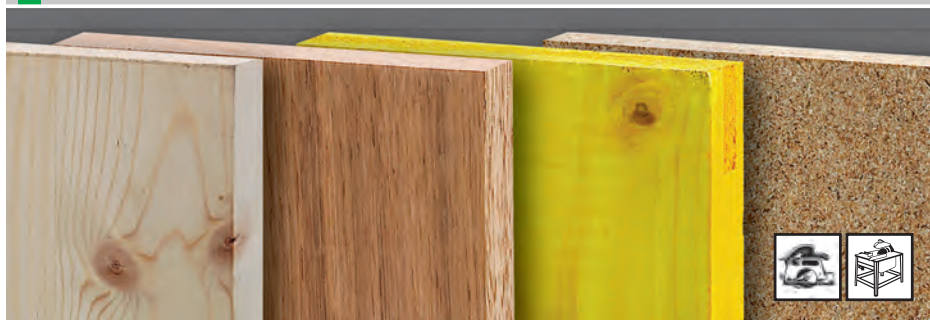

Ideální na měkké dřevo, bednění, dřevotřískové desky

## CONSTRUCTCUT

WZ

Střídavé zuby



- > velmi hrubá rozteč zubů

### Pilový kotouč na stavební dřevo



Ideální na stavební dřevo, měkké dřevo s hřebíky, dřevovláknité desky s cementovým pojivem, palivové dřevo, bednění



## Doporučení pro používání

### Pilové kotouče Hawera



#### Vlastnosti řezu

Čistý řez	●		●	●			
Rychlý řez		●		○	●	○	○

#### Dřevěné materiály

Měkké dřevo, jemné příčné řezy				●			●
Měkké dřevo, hrubé podélné a příčné řezy				●	●		●
Dřevěné trámy				○	○		
Tvrdé dřevo, jemné příčné řezy		○	○	●			
Tvrdé dřevo, hrubé podélné a příčné řezy				●	●		
Stavební dřevo s hřebíky a zbytky betonu						●	
Stavební dřevo						●	
Laťovka		○	○		●		●
Palivové dřevo							●

#### Dřevěné materiály, spojované materiály

Desky pro bednění					●	●	
Dřevotřískové desky		●	●	●	●	●	
Dřevotřískové desky jednostranně laminované nebo dýhované		●	●	●			
Dřevotřískové desky oboustranně laminované nebo dýhované		●	●	●			
Spojovaný materiál	○	○	○	●			
Lisované vrstvené dřevo, překližka				●			
Vláknitý materiál, MDF	○			●			
Truhlářské desky				●	○		
Laminát, parkety		●	●	○			

#### Další materiály

Plynobeton						●	
Plasty, epoxidové	●	●	●				
Neželezné kovy, hliník, mosaz, měď	●	●	●				

- ideální
- dobrý





## Rozměry pilových kotoučů Hawera do okružních pil, vhodné pro vaši ruční okružní pilu



Výrobce ruční okružní pily	Vnější průměr kotouče mm	Průměr otvoru mm
<b>AEG</b>		
HK 40	140	20
HK 46N	150	20
HK 55, K 55, K 55S, K55 SE	160	20
HK 66, HK 66E, KS 66S	190	30
HK 75A	210	30
<b>Atlas Copco</b>		
TKS 42	130	20
K 55, K 55S,	160	20
K 66S, K 66SE, SCS 66Q	190	30
HKS 75	210	30
HKS 85	230	30
<b>Black &amp; Decker</b>		
BD 227, BD 840, BD 846, CD 600, DN 227, Dn 227H, KS 40, KS 227, KS 840, KS 846, P 3601	140	12.7
BD 855, KS 855, SR 325E, U 336, U 975, U 976	160	16
HD 1200	180	20
BD 229, BD 865, BD 865E, DN 59, DN 229, DN 820, GD 60, HD 100, HD 1000, HD 2062, KS 865, KS 865E, P 3703, P 3705, PL 40, PS 3703, PS 3705, SR 300, SR 362E	184	16
KS 64, KS 65K	190	16
BD 365, PL 41	190	30
HD 2075S, KS 805, KS 810, P 3802	210	30
P 3902, HD 2066S	230	30
<b>Bosch</b>		
PKS 38, PKS 40	130	16
PKS 46	150	16
GKS 54, GKS 54 CE, PKS 54, PKS 54 CE	160	30
GKS 55, GKS 55 CE, GKS 160	160	20
GKS 65, GKS 68 BC, GKS 65 CE, PKS 66, GKS 66, GKS 66 CE	190	30
GKS 75 S	210	30
GKS 85 S	230	20
PKS 14,4 V	130	16
GKS 24 V/GKS 18 V	160	20
GKS 36 V-Li	165	20
<b>DeWalt</b>		
DW 351	150	20
DW 62, DW 62K	184	16
DW 65, DW 365	190	30
DW 86	240	30
<b>Elu</b>		
MH 151	150	20
MH 155	170	30
MH 65	180	30
MH 165, MH 265	190	30
MH 85, MH 286	240	30

<b>Festool</b>		
AP 55, AP 55E, AP 55EB, ATF 55, ATF 55E, ATF 55EB	160	20
AT 55E, AXT 50LA	170	30
AU 55S, AU 60P	180	30
AP 65, AP 65E, AP 65EB, AT 65, AT 65EB	190	30
AU 65, AD 65	200	30
CS 70, CS 70EB	225	30
AP 85, AP 85E, AP 85EB	240	30
<b>Hitachi</b>		
C 6BU, C 6U	165	30
C 7BU, C 7U	184	30
C 8U	210	30
C 9U	235	30
<b>Holz-Her</b>		
2110, 2111, 2171	130	20
2260, 2270	140	20
2103, 2104, 2105, 2106, AP 55EB, ATF 55EB	160	20
2115, 2266, 2271, 2281	170	30
2112, HKU 55	180	30
2117, 2119, AP 65EB, AT 65EB	190	30
2113	200	30
2267	210	30
2118, 2120, 2294	230	30
2268	240	30
<b>Kress</b>		
CHKS 6055	160	20
CHKS 6066, 1500KS	190	20
<b>Mafell</b>		
KSP 55, KSP 55F, KST 55, MKS 55, MKS 55F, MS 55	160	20
KSP 65F, MKS 65	190	30
B 65	200	30
MKS 75	210	30
MKS 85	225	30
KSP 85, KSP 85F	230	30
<b>Makita</b>		
5603R, 5604R	165	20
5017 RKB	165	30
5017R, 5703R, 5704R, 5705R	190	30
5900B, 5900BR, SR 2300	235	25
5903R	235	30
<b>Metabo</b>		
KS 0852S	150	20
KS 54, KSE 55 Plus	160	20
KS 1155S, KS 1157S, KSTE 1357S	165	20
KS 66, KS 68 Plus	190	30
KSE 1678S	210	30
<b>Skil</b>		
5140, 5240, 5740	130	16



## Rozměry pilových kotoučů Hawera do okružních pil, vhodné pro vaši kapovací a pokosovou pilu

Výrobce kapovací a pokosové pily a stolní okružní pily	Vnější průměr kotouče mm	Průměr otvoru mm	Výrobce kapovací a pokosové pily a stolní okružní pily	Vnější průměr kotouče mm	Průměr otvoru mm
<b>Atlas Copco</b>			<b>Holz-Her</b>		
MS 3C	254*	30	2161, 214101 Symstric	216	30
<b>Black &amp; Decker</b>			<b>Kress</b>		
SR 700, BD 800, DN 800, SEC 818	210	20	GST 90	254*	30
<b>Bosch</b>			<b>Makita</b>		
PCM 8 S	210	30	LS 1013, LS 1040	254*	30
GCM 10, GCM 10 S, GKG 24 V	254*	30	<b>Metabo, Elektra-Beckum</b>		
PCM 10	254*	30	GKSE 16705, Signal, KGSE 16705	210	30
GCM 12	305	30	KGS 255, P 200, PK 200, UK 220E, UK 220W	210	30
<b>DeWalt</b>			KGS 250, KGS 300, KGT 500, KGT 550, KGS 330, KGS 250 Hobbymaster, KGS 303, KGS 331	250	30
DW 700, DW 701, DW 707	216	30	KS 304	305	30
DW 702, DW 703, DW 710, DW 742, DW 743	250	30	<b>Rexon</b>		
DW 709, DW 711	260	30	MS 8RAL, SM 2151AL	216	30
DW 704, DW 705, DW 706, DW 708	305	30	M 2500AI	254*	30
<b>Einhell</b>			SCM 12A	305	30
KGS 210	210	30	<b>Scheppach</b>		
KG TN 245, KG TN 250	254*	30	Capas 1, Capas 2	216	30
<b>Elu</b>			KG 260E, TKG 260i, TKG 260E, TKG 280E	254*	30
PS 174, PS 274, PS 274E, ETS 41	216	30	TKG 305i	300	30
TGS 170, TGS 171, TGS 172, TGS 173, TGS 271, TGS 273	250	30	Capas 3	305	30
PS 374, EMS 705	305	30	<b>Stayer</b>		
<b>Hitachi</b>			SLL 250, SCE 1600, SC 270, SC 271, SLL 250E, SLL 251, SL 251E	254*	30
C 8FA	210	30			
C 8FC, C 8FS	216	30			
C 10FCA, C 10FCB	254*	30			



## Rozměry pilových kotoučů Hawera do okružních pil, vhodné pro vaši stolní okružní pilu

<b>Bosch</b>			<b>Rexon</b>		
GTS 10, PTS 10	254*	30	BT 2160A	216	30
<b>DeWalt</b>			BT 2500AE	250	30
DW 744, DW 746	250	30	TS 3150A	315	30
<b>Einhell</b>			<b>Scheppach</b>		
BKS 315	315	30	TKU, TS 315GT, TS 401 ci	315	30
<b>Metabo, Elektra-Beckum</b>			BS 400	400	30
TKHS 315, TKHS 315C	315	30	BS 500	500	30

\* Pro tyto stroje je vhodný také pilový kotouč do okružních pil s vnějším průměrem 250 mm.

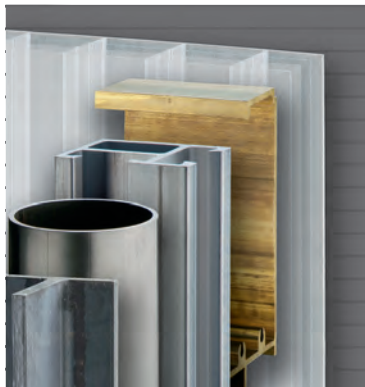

Pilové kotouče na kov a tvrdé materiály Hawera

## STEEL CUT



Speciální kotouč na kov a tvrdé materiály

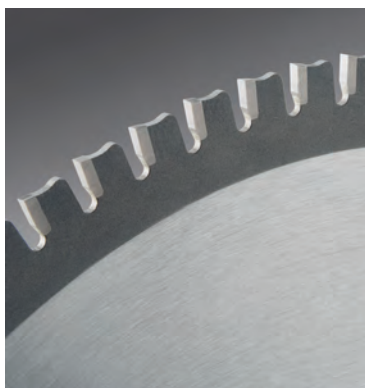

### \*\*\* Jemná rozteč zubů

Jemné řezy do měkké oceli, neželezných kovů, zateplovacích fasádních desek, sklolaminátu, plexiskla, akrylátu a dřevoláknitých desek s cementovým pojivem

### \*\*\*\* Velmi jemná rozteč zubů

Velmi jemné řezy do měkké oceli, neželezných kovů, zateplovacích fasádních desek, sklolaminátu, plexiskla, akrylátu a dřevoláknitých desek s cementovým pojivem

## SteelCut - pro kapovací a pokosové pily



- > Ideální výstupní úhel zubů pro přesné řezné hrany
- > Nutné pevné upnutí obrobku

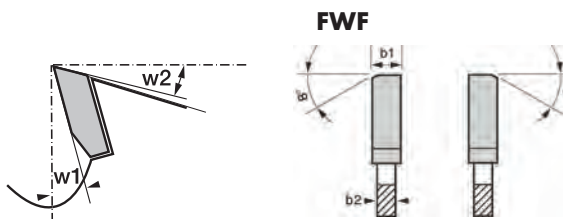

b1: Šířka řezu    b2: Tloušťka těla pilového kotouče

Vnější průměr mm	Průměr otvoru mm / otvor s redukčním kroužkem mm	Šířka řezu b1 mm / síla nosného kotouče b2 mm	Počet zubů	Tvar zubů	Rozteč zubů	Úhel těla ° w1	Úhel hřbetu ° w2	Druh balení	Obsah balení	Minimální objednávk. množství <sup>1</sup>	Objednávací číslo	Kód EAN
305	25,4	2,2/1,8	60	FWF	***	0	8	L	1	1	F 00Y 124 794	4 014 468 021 091
305	25,4	2,2/1,8	80	FWF	****	0	8	L	1	1	F 00Y 124 795	4 014 468 021 107
355	25,4	2,6/1,8	80	FWF	***	0	8	L	1	1	F 00Y 124 798	4 014 468 026 089

Obsah balení (počet kusů v balení)

<sup>1</sup> Minimální objednávk. množství. Minimální objednávk. množství se skládá z pevně stanoveného počtu balení. Objednávky se vyřizují výhradně v kompletním minimálním objednávk. množství.

**SteelCut - pro stolní okružní pily**

- > Speciální geometrie zubů pro tvrdé materiály
- > Minimalizovaná šířka řezu pro menší řezný tlak a snadnější třískové obrábění
- > Nutné pevné upnutí obrobku

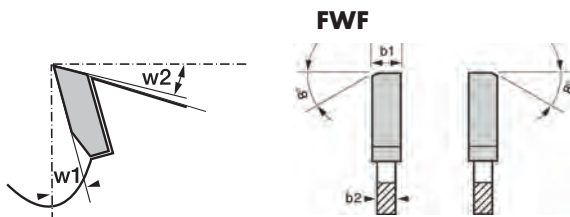

b1: Šířka řezu      b2: Tloušťka těla pilového kotouče

Vnější průměr mm	Průměr otvoru mm / otvor s redukčním kroužkem mm	Šířka řezu b1 mm/síla nosného kotouče b2 mm	Vedlejší otvor / rozpětí vedlejších otvorů	Počet zubů	Tvar zubů	Rozřez zubů	Úhel čela ° w1	Úhel hřbetu ° w2	Druh balení	Obsah balení	Minimální množství <sup>1</sup>	Objednávací číslo	Kód EAN
305	30	2,2/1,8	7/42 10/60	60	FWF	...	0	8	L	1	1	F 00Y 124 793	4 014 468 021 084
350	30	2,6/1,8	10/60	80	FWF	...	0	8	L	1	1	F 00Y 124 796	4 014 468 021 114
400	30	2,6/1,8	10/60	84	FWF	...	0	8	L	1	1	F 00Y 124 797	4 014 468 021 602

Obsah balení (počet kusů v balení)

<sup>1</sup> Minimální objednávací množství. Minimální objednávací množství se skládá z pevně stanoveného počtu balení. Objednávky se vyřizují výhradně v kompletním minimálním objednávacím množství.





**Víceúčelové pilové kotouče Hawera**

**MULTITEC**



Perfektní kotouč pro řezání s čistými řeznými hranami do nejrůznějších materiálů

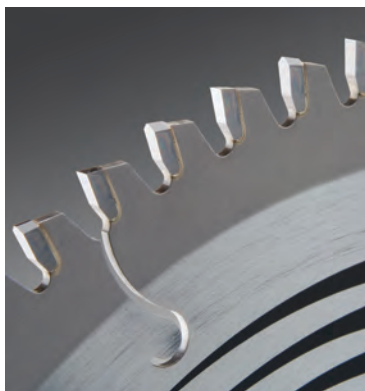

\*\*\* **Jemná rozteč zubů**

Jemné řezy do plastu a neželezných kovů, navíc optimální pro přiřezávání parket, laminátu, epoxidu a příležitostně řezání tvrdého dřeva



\*\*\* **Velmi jemná rozteč zubů**

Velmi jemné řezy do plastu a neželezných kovů, navíc ideální pro přiřezávání parket, laminátu, epoxidu, sklolaminátu a dřevovláknitých desek s cementovým pojivem



**MultiTec - pro okružní pily**

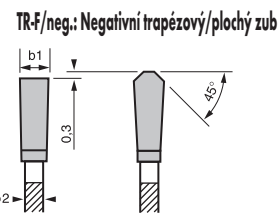
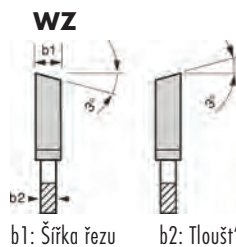
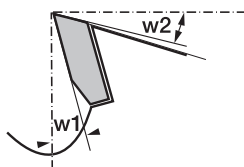

Vnější průměr mm	Průměr otvoru mm / otvor s redukčním kružkem mm	Šířka řezu b1 mm / síla nosného kotouče b2 mm	Počet zubů	Tvar zubů	Rozteč zubů	Úhel těla ° w1	Úhel / hráběti ° w2	Druh balení	Obsah balení	Minimální objednávk. množství	Objednávk. číslo	Kód EAN
------------------	---	---	------------	-----------	-------------	----------------	---------------------	-------------	--------------	-------------------------------	------------------	---------

150	20/16	2,0/1,4	42	TR-F/neg.	***	-5	18	I	1	1	F 00Y 124 667	4 014 468 001 482
150	30	2,0/1,4	42	TR-F/neg.	***	-5	18	I	1	1	F 00Y 124 679	4 014 468 001 499
160	20/16	2,2/1,8	30	WZ	***	0	8	I	1	1	F 00Y 124 779	4 014 468 020 940
160	20/16	2,4/1,8	42	TR-F/neg.	***	-5	18	I	1	1	F 00Y 124 669	4 014 468 001 512
160	30/25	2,4/1,8	42	TR-F/neg.	***	-5	18	I	1	1	F 00Y 124 688	4 014 468 001 529
170	30	2,4/1,8	48	TR-F/neg.	***	-5	18	I	1	1	F 00Y 124 671	4 014 468 001 543
180	30	2,4/1,8	48	TR-F/neg.	***	-5	18	I	1	1	F 00Y 124 673	4 014 468 001 567
190	20/16	2,4/1,8	38	WZ	***	0	8	I	1	1	F 00Y 124 784	4 014 468 020 995
190	20/16	2,4/1,8	54	TR-F/neg.	***	-5	18	I	1	1	F 00Y 124 674	4 014 468 001 574
190	30	2,4/1,8	38	WZ	***	0	8	I	1	1	F 00Y 124 785	4 014 468 021 008
190	30	2,4/1,8	54	TR-F/neg.	***	-5	18	I	1	1	F 00Y 124 675	4 014 468 001 581
200	30	2,4/1,8	54	TR-F/neg.	***	-5	18	I	1	1	F 00Y 124 676	4 014 468 001 598
210	30	2,4/1,8	40	WZ	***	0	8	I	1	1	F 00Y 124 787	4 014 468 021 022
230	30	2,4/1,8	44	WZ	***	0	8	I	1	1	F 00Y 124 789	4 014 468 021 046

● ● ● Obsah balení (počet kusů v balení)

<sup>1</sup> Minimální objednávk. množství. Minimální objednávk. množství se skládá z pevně stanoveného počtu balení. Objednávky se vyřizují výhradně v kompletním minimálním objednávk. množství.

**MultiTec - pro okružní pily**

Vnější průměr mm	Průměr otvoru mm / otvor s redukčním kroužkem mm	Šířka řezu b1 mm / síla nosného kotouče b2 mm	Počet zubů	Tvar zubů	Rozteč zubů	Úhel těla ° w1	Úhel hřbetu ° w2	Druh balení	Obsah balení	Minimální množství <sup>1</sup>	Objednávací číslo	Kód EAN
230	30	2,4/1,8	64	TR-F/neg.	••••	-5	18	I	1	1	F 00Y 124 690	4 014 468 001 635
235	30/25	2,4/1,8	44	WZ	•••	0	8	I	1	1	F 00Y 124 790	4 014 468 021 053
235	30/25	2,4/1,8	64	TR-F/neg.	••••	-5	18	I	1	1	F 00Y 124 683	4 014 468 001 642
240	30	2,4/1,8	64	TR-F/neg.	••••	-5	18	M	1	1	F 00Y 124 684	4 014 468 001 659
270	30	3,2/2,5	88	TR-F/neg.	••••	-5	18	M	1	1	F 00Y 145 241	4 014 468 032 592

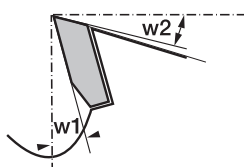
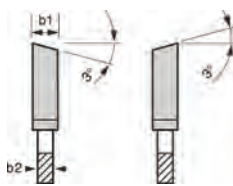
**MultiTec - pro kapovací a pokosové pily a stolní okružní pily**

**WZ**

b1: Šířka řezu

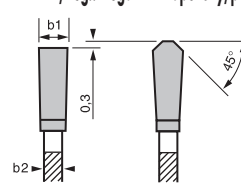
b2: Tloušťka těla pilového kotouče

**TR-F/neg.: Negativní trapézový/plochý zub**

Vnější průměr mm	Průměr otvoru mm / otvor s redukčním kroužkem mm	Šířka řezu b1 mm / síla nosného kotouče b2 mm	Vedlejší otvor / rozpětí vedlejších otvorů	Počet zubů	Tvar zubů	Rozteč zubů	Úhel těla ° w1	Úhel hřbetu ° w2	Druh balení	Obsah balení	Minimální množství <sup>1</sup>	Objednávací číslo	Kód EAN
210	30	2,4/1,8	-	54	TR-F/neg.	••••	-5	18	M	1	1	F 00Y 124 677	4 014 468 001 604
216	30	2,4/1,8	-	40	WZ	•••	0	8	L	1	1	F 00Y 124 788	4 014 468 021 039
216	30	2,4/1,8	-	60	TR-F/neg.	••••	-5	18	M	1	1	F 00Y 124 099	4 014 468 001 611
250	30	2,4/1,8	7/42	48	WZ	•••	0	8	L	1	1	F 00Y 124 792	4 014 468 021 077
250	30	3,2/2,5	7/42	80	TR-F/neg.	••••	-5	18	L	1	1	F 00Y 124 678	4 014 468 001 666
254	30	3,2/2,5	-	60	TR-F	•••	-5	15	L	1	1	F 00Y 265 120	3 165 140 455 671
254	30	3,2/2,5	-	96	TR-F	••••	-5	15	L	1	1	F 00Y 265 121	3 165 140 455 688
300	30	3,2/2,5	7/42	96	TR-F/neg.	••••	-5	18	L	1	1	F 00Y 124 730	4 014 468 001 673
			10/60										

Obsah balení (počet kusů v balení)

<sup>1</sup> Minimální objednávací množství. Minimální objednávací množství se skládá z pevně stanoveného počtu balení. Objednávky se vyřizují výhradně v kompletním minimálním objednávacím množství.

### MultiTec - pro stolní okružní pily



- > Nutné pevné upnutí obrobku
- > Možný ruční posuv

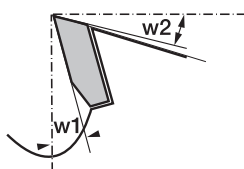

TR-F/neg.: Negativní trapézový/ploché zub

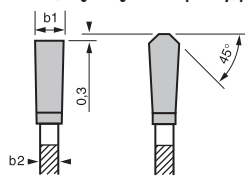

b1: Šířka řezu

b2: Tloušťka těla pilového kotouče

Vnější průměr mm	Průměr otvoru mm / otvor s redukčním kroužkem mm	Šířka řezu b1 mm/síla nosného kotouče b2 mm	Vedlejší otvor / síla vedlejších otvorů	Počet zubů	Tvar zubů	Rozteč zubů	Úhel těla ° w1	Úhel hřbetu ° w2	Druh balení	Obsah balení	Minimální objednávk. množství <sup>1</sup>	Objednávací číslo	Kód EAN
250	32	3,2/2,5	-	80	TR-F/neg.	••••	-5	18	L	1	1	F 00Y 160 905	4 014 468 013 676
300	32	3,2/2,5	-	96	TR-F/neg.	••••	-5	18	L	1	1	F 00Y 160 909	4 014 468 013 683
350	30	3,2/2,5	-	108	TR-F/neg.	••••	-5	18	L	1	1	F 00Y 138 276	4 014 468 013 539

Obsah balení (počet kusů v balení)



<sup>1</sup> Minimální objednávk. množství. Minimální objednávk. množství se skládá z pevně stanoveného počtu balení. Objednávky se vyřizují výhradně v kompletním minimálním objednávk. množství.



**Přesné pilové kotouče Hawera**
**SUPERTEC**

Přesný kotouč pro kvalitní řezy do všech druhů dřeva

**\*\* Hrubá rozteč zubů**

Hrubé podélné i příčné řezy do měkkého dřeva, tvrdého dřeva, surových dřevotřískových desek, desek pro bednění a překližky

**\*\*\* Jemná rozteč zubů**

Jemné příčné řezy do měkkého dřeva, tvrdého dřeva a překližky; kromě toho na laťovku, dřevotřískové desky s jednostrannou povrchovou vrstvou a parkety

**\*\*\*\* Velmi jemná rozteč zubů**

Velmi jemné příčné řezy do měkkého dřeva, tvrdého dřeva, překližky a laťovky. Kromě toho na parkety, dřevotřískové desky s jednostrannou i oboustrannou povrchovou vrstvou, vláknité materiály a dřevovláknité desky střední hustoty (MDF)

**SuperTec - pro okružní pily**

&gt; Velké zuby z tvrdokovu a agresivní úhel řezu pro rychlé řezy a dlouhou životnost

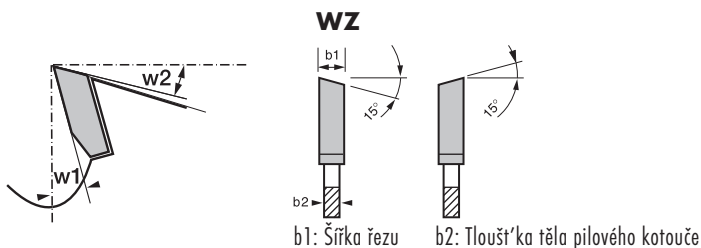

Vnější průměr mm	Průměr otvoru mm / otvor s redukčním kroužkem mm	Šířka řezu b1 mm / síla nosného kotouče b2 mm	Počet zubů	Velikost otvor / největší vedlejší otvor	Tvar zubů	Rozteč zubů	Úhel řezu ° w1	Úhel hrubetu ° w2	Druh balení	Obsah balení	Minimální objednávk. množství <sup>1</sup>	Objednávací číslo	Kód EAN
130	20/16	2,4/1,4	-	20	WZ	**	15	15	I	1	1	F 00Y 205 378	4 014 468 041 792
130	20/16	2,4/1,4	-	30	WZ	***	15	15	I	1	1	F 00Y 205 379	4 014 468 041 808
140	12,7	2,4/1,4	-	20	WZ	**	15	15	I	1	1	F 00Y 205 380	4 014 468 041 815
150	16/13	2,4/1,4	-	24	WZ	**	15	15	I	1	1	F 00Y 205 384	4 014 468 041 853
150	20/15	2,4/1,4	-	24	WZ	**	15	15	I	1	1	F 00Y 205 386	4 014 468 041 877
150	20/15	2,4/1,4	-	36	WZ	***	15	15	I	1	1	F 00Y 205 387	4 014 468 041 884
160	20/16	2,6/1,6	6/32	24	WZ	**	15	15	I	1	1	F 00Y 205 390	4 014 468 041 914
160	20/16	2,6/1,6	6/32	36	WZ	***	15	15	I	1	1	F 00Y 205 391	4 014 468 041 921
160	20/16	2,6/1,6	6/32	48	WZ	****	10	15	I	1	1	F 00Y 224 716	4 014 468 064 401
160	30	2,6/1,6	-	24	WZ	**	15	15	I	1	1	F 00Y 205 392	4 014 468 041 938
160	30	2,6/1,6	-	36	WZ	***	15	15	I	1	1	F 00Y 205 393	4 014 468 041 945
165	30/20	2,6/1,6	-	24	WZ	**	15	15	I	1	1	F 00Y 205 394	4 014 468 041 952
165	30/20	2,6/1,6	-	36	WZ	***	15	15	I	1	1	F 00Y 205 395	4 014 468 041 969
170	30	2,6/1,6	-	24	WZ	**	20	10	I	1	1	F 00Y 205 396	4 014 468 041 976

Obsah balení (počet kusů v balení)

<sup>1</sup> Minimální objednávk. množství. Minimální objednávk. množství se skládá z pevně stanoveného počtu balení.

Objednávky se vyřizují výhradně v kompletním minimálním objednávk. množství.

### SuperTec - pro okružní pily

Vnější průměr mm	Průměr otvoru mm / otvor s redukčním kroužkem mm	Šířka řezu b1 mm / síla nosného kotouče b2 mm	Počet zubů	Vedlejší otvor / největší vedlejší otvor	Tvar zubů	Rozteč zubů	Úhel čela ° w1	Úhel hrubetu ° w2	Druh balení	Obsah balení	Minimální objednávk. množství <sup>1</sup>	Objednávací číslo	Kód EAN
180	30	2,6/1,6	-	24	WZ	••	20	10	I	1	1	F 00Y 205 398	4 014 468 041 990
180	30	2,6/1,6	-	36	WZ	•••	15	15	I	1	1	F 00Y 205 399	4 014 468 042 003
184	30/16	2,6/1,6	-	24	WZ	••	20	10	I	1	1	F 00Y 205 400	4 014 468 042 010
184	30/16	2,6/1,6	-	36	WZ	•••	15	15	I	1	1	F 00Y 205 401	4 014 468 042 027
190	20/16	2,6/1,6	-	24	WZ	••	20	10	I	1	1	F 00Y 205 402	4 014 468 042 034
190	20/16	2,6/1,6	-	36	WZ	•••	15	15	I	1	1	F 00Y 205 403	4 014 468 042 041
190	20/16	2,6/1,6	-	48	WZ	••••	10	14	I	1	1	F 00Y 205 404	4 014 468 042 058
190	30	2,6/1,6	7/42	24	WZ	••	20	10	I	1	1	F 00Y 205 405	4 014 468 042 065
190	30	2,6/1,6	7/42	36	WZ	•••	15	15	I	1	1	F 00Y 205 406	4 014 468 042 072
190	30	2,6/1,6	7/42	48	WZ	••••	10	14	I	1	1	F 00Y 205 407	4 014 468 042 089
200	30/25	2,8/1,8	7/42	24	WZ	••	20	10	I	1	1	F 00Y 205 408	4 014 468 042 096
200	30/25	2,8/1,8	7/42	36	WZ	•••	15	15	I	1	1	F 00Y 205 409	4 014 468 042 102
200	30/25	2,8/1,8	7/42	48	WZ	••••	15	15	I	1	1	F 00Y 205 410	4 014 468 042 119
210	30/25	2,8/1,8	-	24	WZ	••	20	10	I	1	1	F 00Y 205 411	4 014 468 042 126
210	30/25	2,8/1,8	-	36	WZ	•••	15	15	I	1	1	F 00Y 205 412	4 014 468 042 133
210	30/25	2,8/1,8	-	48	WZ	••••	15	15	I	1	1	F 00Y 205 413	4 014 468 042 140
220	30	2,8/1,8	7/42	36	WZ	•••	15	15	I	1	1	F 00Y 205 415	4 014 468 042 164
225	30	2,8/1,8	-	36	WZ	•••	15	15	I	1	1	F 00Y 205 416	4 014 468 042 171
230	30	2,8/1,8	7/42	24	WZ	••	20	10	I	1	1	F 00Y 205 417	4 014 468 042 188
230	30	2,8/1,8	7/42	36	WZ	•••	15	15	I	1	1	F 00Y 205 418	4 014 468 042 195
230	30	2,8/1,8	7/42	48	WZ	••••	15	15	I	1	1	F 00Y 205 419	4 014 468 042 201
235	30/25	2,8/1,8	-	24	WZ	••	20	10	I	1	1	F 00Y 205 420	4 014 468 042 218
235	30/25	2,8/1,8	-	36	WZ	•••	15	15	I	1	1	F 00Y 205 421	4 014 468 042 225
240	30	2,8/1,8	-	36	WZ	•••	15	15	M	1	1	F 00Y 205 423	4 014 468 042 249
250	30	3,2/2,2	7/42	40	WZ	•••	10	14	M	1	1	F 00Y 205 425	4 014 468 042 263
250	30	3,2/2,2	7/42	60	WZ	•••	10	15	M	1	1	F 00Y 205 426	4 014 468 042 270
270	30	3,2/2,2	-	24	WZ	••	20	10	M	1	1	F 00Y 205 427	4 014 468 042 287

### SuperTec - pro kapovací a pokosové pily



- > Optimální výstupní úhel zubů pro vynikající řezné hrany a větší bezpečnost
- > Pro mimořádně slabé řezy s malým přitlakem
- > Speciálně vhodný i pro akumulátorové okružní pily

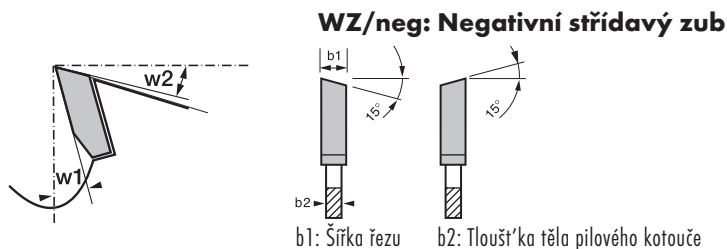

Vnější průměr mm	Průměr otvoru mm / otvor s redukčním kroužkem mm	Šířka řezu b1 mm / síla nosného kotouče b2 mm	Vedlejší otvor / rozteč vedlejších otvorů	Počet zubů	Tvar zubů	Rozteč zubů	Úhel čela ° w1	Úhel hrubetu ° w2	Druh balení	Obsah balení	Minimální objednávk. množství <sup>1</sup>	Objednávací číslo	Kód EAN
205	18	2,6/1,6	-	48	WZ/neg.	••••	-5	18	L	1	1	F 00Y 202 869	4 014 468 040 283
210	30	2,8/1,8	-	48	WZ/neg.	••••	-5	18	L	1	1	F 00Y 124 724	4 014 468 021 121
216	30	2,8/1,8	-	24	WZ/neg.	••	-5	18	L	1	1	F 00Y 124 095	4 014 468 002 434

••• Obsah balení (počet kusů v balení)



<sup>1</sup> Minimální objednávk. množství. Minimální objednávk. množství se skládá z pevně stanoveného počtu balení. Objednávky se vyřizují výhradně v kompletním minimálním objednávk. množství.

**SuperTec - pro kapovací a pokosové pily**

Vnější průměr mm	Průměr otvoru mm / otvor s redukčním kroužkem mm	Šířka řezu b1 mm / síla nosného kotouče b2 mm	Vedlejší otvor / rozpětí vedlejších otvorů	Počet zubů	Tvar zubů	Typ zubů	Rozteč zubů	Úhel čela ° w1	Úhel hrubetu ° w2	Druh balení	Obsah balení	Minimální objednávk. množství <sup>1</sup>	Objednávací číslo	Kód EAN
216	30	2,8/1,8	-	48	WZ/neg.	...	-5	18	L	1	1	F 00Y 124 096	4 014 468 002 441	
216	30	2,8/1,8	-	60	WZ/neg.	....	-5	18	L	1	1	F 00Y 124 719	4 014 468 002 458	
250	30	3,2/2,2	7/42	40	WZ/neg.	...	-5	18	L	1	1	F 00Y 124 706	4 014 468 002 465	
250	30	3,2/2,2	7/42	60	WZ/neg.	....	-5	18	L	1	1	F 00Y 124 721	4 014 468 002 472	
250	30	3,2/2,2	7/42	80	WZ/neg.	....	-5	18	L	1	1	F 00Y 160 730	4 014 468 002 489	
254	30	2,0/1,4	-	40	WZ/neg.	...	-5	15	L	1	1	F 00Y 265 117	3 165 140 455 640	
254	30	2,0/1,4	-	60	WZ/neg.	...	-5	15	L	1	1	F 00Y 265 119	3 165 140 455 664	
254	30	2,5/1,8	-	80	WZ/neg.	....	-5	15	L	1	1	F 00Y 265 118	3 165 140 455 657	
300	30	3,2/2,2	7/42 10/60	60	WZ/neg.	...	-5	18	L	1	1	F 00Y 265 122	3 165 140 455 695	

**SuperTec - pro stolní okružní pily**

UW: univerzální střídavé zuby  
 QW: střídavé zuby na příčné řezy  
 KW: střídavé zuby na plast  
 VW: střídavé zuby/velký počet zubů

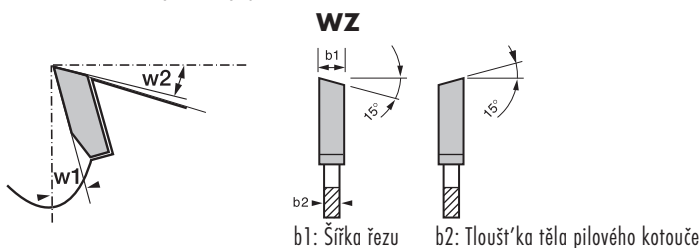

Vnější průměr mm	Průměr otvoru mm / otvor s redukčním kroužkem mm	Šířka řezu b1 mm / síla nosného kotouče b2 mm	Vedlejší otvor / rozpětí vedlejších otvorů	Počet zubů	Tvar zubů	Typ zubů	Rozteč zubů	Úhel čela ° w1	Úhel hrubetu ° w2	Druh balení	Obsah balení	Minimální objednávk. množství <sup>1</sup>	Objednávací číslo	Kód EAN	
250	30	3,2/2,2	7/42	40	WZ	...	9	16	L	1	1	F 00Y 265 123	3 165 140 455 701		
250	30	3,2/2,2	7/42	40	WZ	UW	...	10	14	L	1	1	F 00Y 001 181	4 014 468 003 035	
250	30	3,2/2,2	7/42	60	WZ	KW	...	10	14	L	1	1	F 00Y 001 218	4 014 468 003 059	
250	30	3,2/2,2	7/42	80	WZ	VW	....	10	14	L	1	1	F 00Y 001 225	4 014 468 003 066	
300	30	3,2/2,2	7/42	36	WZ	QW	..	20	10	L	1	1	F 00Y 124 740	4 014 468 022 067	
300	30	3,2/2,2	7/42 10/60	48	WZ	UW	...	10	14	L	1	1	F 00Y 001 183	4 014 468 003 097	
300	30	3,2/2,2	7/42 10/60	72	WZ	KW	...	10	14	L	1	1	F 00Y 001 219	4 014 468 003 127	
300	30	3,2/2,2	7/42 10/60	96	WZ	VW	....	10	14	L	1	1	F 00Y 001 226	4 014 468 003 134	
305	30	3,2/2,2	7/42 10/60	60	WZ	...	12	15	L	1	1	F 00Y 265 124	3 165 140 455 855		
305	30	3,2/2,2	7/42 10/60	96	WZ	....	12	15	L	1	1	F 00Y 265 125	3 165 140 455 862		
315	30	3,2/2,2	7/42	48	WZ	UW	...	10	14	L	1	1	F 00Y 424 509	4 014 468 003 165	
350	30	3,5/2,5	10/60	42	WZ	QW	..	20	10	L	1	1	F 00Y 124 741	4 014 468 022 074	



Obsah balení (počet kusů v balení)



<sup>1</sup> Minimální objednávk. množství. Minimální objednávk. množství se skládá z pevně stanoveného počtu balení. Objednávky se vyznačují výhradně v kompletním minimálním objednávk. množství.

### SuperTec - pro stolní okružní pily

Vnější průměr mm	Průměr otvoru mm / otvor s redukčním kroužkem mm	Šířka řezu b <sub>1</sub> mm/síla nosného kotouče b <sub>2</sub> mm	Vedlejší otvor / rozpětí vedlejších otvorů	Počet zubů	Tvar zubů	Typ zubů	Rozteč zubů	Úhel čela ° w <sub>1</sub>	Úhel křivky ° w <sub>2</sub>	Druh balení	Obsah balení	Minimální objednávk. množství <sup>1</sup>	Objednávací číslo	Kód EAN
350	30	3,5/2,5	10/60	54	WZ	UW	•••	10	14	L	1	1	F 00Y 001 185	4 014 468 003 202
400	30	3,5/2,5	10/60	48	WZ	QW	••	20	10	L	1	1	F 00Y 124 742	4 014 468 022 081
400	30	3,5/2,5	10/60	60	WZ	UW	•••	10	14	L	1	1	F 00Y 001 189	4 014 468 003 257
400	30	3,5/2,5	10/60	96	WZ	KW	•••	10	14	L	1	1	F 00Y 001 222	4 014 468 003 264
450	30	3,8/2,8	10/60	54	WZ	QW	••	20	10	L	1	1	F 00Y 124 743	4 014 468 022 098
500	30	3,8/2,8	-	60	WZ	QW	••	20	10	L	1	1	F 00Y 124 744	4 014 468 022 104

 Obsah balení (počet kusů v balení)



<sup>1</sup> Minimální objednávk. množství. Minimální objednávk. množství se skládá z pevně stanoveného počtu balení. Objednávky se vyřizují výhradně v kompletním minimálním objednávk. množství.

**Pilové kotouče Hawera na rychlé řezy**
**FASTCUT**



Rychlý kotouč pro podélné i příčné řezy do veškerých druhů dřeva

**• Velmi hrubá rozteč zubů**

Velmi hrubé podélné i příčné řezy do měkkého dřeva, spárovky, tvrdého dřeva, dřevotřískových desek a desek pro bednění

**•• Hrubá rozteč zubů**

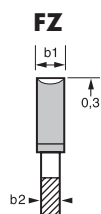
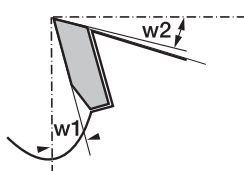
Hrubé podélné i příčné řezy do měkkého dřeva, tvrdého dřeva, dřevotřískových desek, desek pro bednění a laťovek

**FastCut - pro okružní pily**

b1: Šířka řezu

b2: Tloušťka těla pilového kotouče

Vnější průměr mm	Průměr otvoru mm / otvor s redukčním kružňáčkem mm	Šířka řezu b1 mm / síla nosného kotouče b2 mm	Počet zubů	Tvar zubů	Rozteč zubů	Úhel čela ° w1	Úhel hřbetu ° w2	Druh balení	Obsah balení	Minimální objednávací množství <sup>1</sup>	Objednávací číslo	Kód EAN
130	20/16	2,4/1,4	10	FZ	•	15	15	I	1	1	F 00Y 205 493	4 014 468 042 881
150	20/16	2,4/1,4	12	FZ	•	15	15	I	1	1	F 00Y 205 496	4 014 468 042 911
160	20/16	2,6/1,6	12	FZ	•	15	15	I	1	1	F 00Y 205 497	4 014 468 042 928
165	30/20	2,6/1,6	14	FZ	•	15	15	I	1	1	F 00Y 205 499	4 014 468 042 942
170	30	2,6/1,6	14	FZ	•	15	15	I	1	1	F 00Y 205 500	4 014 468 042 959
180	30	2,6/1,6	14	FZ	•	15	15	I	1	1	F 00Y 205 501	4 014 468 042 966
184	30/16	2,6/1,6	14	FZ	•	15	15	I	1	1	F 00Y 205 502	4 014 468 042 973
190	20/16	2,6/1,6	14	FZ	•	15	15	I	1	1	F 00Y 205 503	4 014 468 042 980
190	30	2,6/1,6	14	FZ	•	15	15	I	1	1	F 00Y 205 504	4 014 468 042 997
210	30	2,8/1,8	16	FZ	•	15	15	I	1	1	F 00Y 205 506	4 014 468 043 017
230	30	2,8/1,8	20	FZ	•	15	15	I	1	1	F 00Y 205 507	4 014 468 043 024
235	30/25	2,8/1,8	20	FZ	•	15	15	I	1	1	F 00Y 205 508	4 014 468 043 031

Obsah balení (počet kusů v balení)

<sup>1</sup> Minimální objednávací množství. Minimální objednávací množství se skládá z pevně stanoveného počtu balení. Objednávky se vyřizují výhradně v kompletním minimálním objednávacím množství.

**FastCut - pro stolní okružní pily**

> Bez zpětných rázů díky náběhové hraně

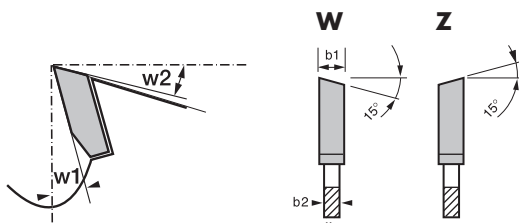

b1: Šířka řezu      b2: Tloušťka těla pilového kotouče

Vnější průměr mm	Průměr otvoru mm / otvor s redukčním kroužkem mm	Šířka řezu b1 mm/síla nosného kotouče b2 mm	Vedlejší otvor / rozpětí vedlejších otvorů	Počet zubů	Tvar zubů	Rozteč zubů	Úhel čela ° w1	Úhel hřbetu ° w2	Druh balení	Obsah balení	Minimální objednávk. množství <sup>1</sup>	Objednávací číslo	Kód EAN
250	30	3,2/2,2	7/42	24	WZ	••	20	10	L	1	1	F 00Y 124 297	4 014 468 003 028
300	30	3,2/2,2	7/42	28	WZ	••	20	10	L	1	1	F 00Y 124 700	4 014 468 003 080
			10/60										
315	30	3,2/2,2	7/42	28	WZ	••	20	10	L	1	1	F 00Y 124 701	4 014 468 003 158
350	30	3,5/2,5	10/60	32	WZ	••	20	10	L	1	1	F 00Y 124 702	4 014 468 003 196
400	30	3,5/2,5	10/60	36	WZ	••	20	10	L	1	1	F 00Y 124 703	4 014 468 003 240
450	30	3,8/2,8	10/60	40	WZ	••	20	10	L	1	1	F 00Y 124 704	4 014 468 003 288
500	30	3,8/2,8	-	44	WZ	••	20	10	L	1	1	F 00Y 124 705	4 014 468 003 318

•• Obsah balení (počet kusů v balení)

<sup>1</sup> Minimální objednávk. množství. Minimální objednávk. množství se skládá z pevně stanoveného počtu balení. Objednávky se vyzývají výhradně v kompletním minimálním objednávk. množství.



Pilové kotouče Hawera na stavební materiály

## CONSTRUCTCUT



Speciální kotouč na stavbu



### • Velmi hrubá rozteč zubů

ConstructCut: Ideální na stavební dřevo, dřevolátnité desky s cementovým pojivem, desky pro bednění se zbytky betonu, plynobeton a dřevo s hřebíky  
 ConstructCut CR: Ideální na měkké dřevo, spárovku a palivové dřevo

## ConstructCut - pro okružní pily



- > Speciální konstrukce zubů a jejich široká zadní opěra zajišťují velkou odolnost a stabilitu i při náročném použití na stavbě
- > Robustní kotouč, odolný vůči zbytkům kovu a cementu, na rychlé a hrubé řezy díky širokému prostoru pro odvod pilin

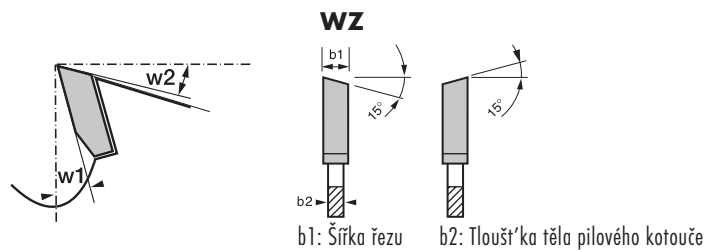

Vnější průměr mm	Průměr otvoru mm / otvor s redukčním kroužkem mm	Šířka řezu b1 mm/síla nosného kotouče b2 mm	Počet zubů	Tvar zubů	Rozteč zubů	Úhel čela ° w1	Úhel hřbetu ° w2	Druh balení	Obsah balení	Zásilkové balení	Objednací číslo	Kód EAN
160	20/16	2,2/1,6	16	WZ	•	12	10	I	1	1	F 00Y 211 458	4 014 468 045 370
180	30	2,2/1,6	16	WZ	•	12	10	I	1	1	F 00Y 211 459	4 014 468 045 387
184	16	2,2/1,6	16	WZ	•	12	10	I	1	1	F 00Y 211 460	4 014 468 045 394
184	30	2,2/1,6	16	WZ	•	12	10	I	1	1	F 00Y 211 461	4 014 468 045 400
190	20/16	2,2/1,6	16	WZ	•	12	10	I	1	1	F 00Y 211 462	4 014 468 045 417
190	30	2,2/1,6	16	WZ	•	12	10	I	1	1	F 00Y 211 463	4 014 468 045 424
210	30	2,4/1,8	24	WZ	•	12	10	I	1	1	F 00Y 211 465	4 014 468 045 448
230	30	2,4/1,8	24	WZ	•	12	10	I	1	1	F 00Y 211 466	4 014 468 045 455
235	30/25	2,4/1,8	24	WZ	•	12	10	I	1	1	F 00Y 211 467	4 014 468 045 462

## ConstructCut - pro stolní okružní pily



- > Úhel čela 15° zajišťuje optimální výkon zubů
- > Rychlé a hrubé řezy díky velkému prostoru pro odvod pilin

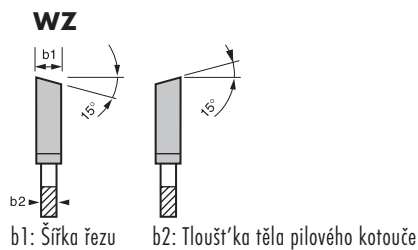
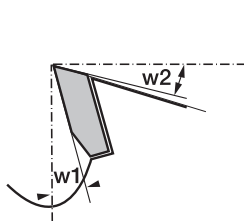

Vnější průměr mm	Průměr otvoru mm / otvor s redukčním kružníkem mm	Šířka řezu b1 mm/síla nosného kotouče b2 mm	Vedlejší otvor / rozpětí vedlejších otvorů	Počet zubů	Tvar zubů	Rozteč zubů	Úhel čela ° w1	Úhel hrábětu ° w2	Druh balení	Obsah balení	Minimální objednávk. množství <sup>1</sup>	Objednávací číslo	Kód EAN
250	30	3,2/2,2	7/42	20	FWF	•	20	10	L	1	1	F 00Y 265 126	3 165 140 455 879
300	30	2,8/1,8	7/42	20	WZ	•	15	10	L	1	1	F 00Y 211 450	4 014 468 045 295
			10/60										
315	30	2,8/1,8	7/42	20	WZ	•	15	10	L	1	1	F 00Y 211 451	4 014 468 045 301
350	30	3,2/2,2	10/60	24	WZ	•	15	10	L	1	1	F 00Y 211 452	4 014 468 045 318
400	30	3,2/2,2	10/60	28	WZ	•	15	10	L	1	1	F 00Y 211 453	4 014 468 045 325
450	30	3,8/2,8	10/60	32	WZ	•	15	10	L	1	1	F 00Y 211 454	4 014 468 045 332
500	30	3,8/2,8	-	36	WZ	•	15	10	L	1	1	F 00Y 211 455	4 014 468 045 349
600	30	4,0/3,0	-	40	WZ	•	15	10	L	1	1	F 00Y 211 456	4 014 468 045 356
700	30	4,2/3,0	-	46	WZ	•	15	10	L	1	1	F 00Y 211 457	4 014 468 045 363

Obsah balení (počet kusů v balení)

<sup>1</sup> Minimální objednávk. množství. Minimální objednávk. množství se skládá z pevně stanoveného počtu balení. Objednávky se vyzývají výhradně v kompletním minimálním objednávk. množství.



**Pilový kotouč Hawera do okružních pil, příslušenství**
**Příslušenství - pilové kotouče**

Průměr mm	Průměr otvoru mm	Tloušťka mm	Šířka mm	Druh balení	Obsah balení	Zásilkové balení	Objednávací číslo	Kód EAN
-----------	------------------	-------------	----------	-------------	--------------	------------------	-------------------	---------

Přesné přitlačné redukční kroužky - vroubkovaný vnější okraj (EN 847-1);  
lícovaný otvor H8



20	12,7	1,4	-	W	1	1	F 00Y 124 063	4 014 468 012 051
20	13,0	1,4	-	W	1	1	F 00Y 108 038	4 014 468 011 955
20	13,0	1,6	-	W	1	1	F 00Y 108 039	4 014 468 011 962
20	15,0	1,4	-	W	1	1	F 00Y 019 254	4 014 468 010 804
20	15,0	1,6	-	W	1	1	F 00Y 000 100	4 014 468 010 675
20	16,0	1,4	-	W	1	1	F 00Y 124 064	4 014 468 012 068
20	16,0	1,6	-	W	1	1	F 00Y 000 101	4 014 468 010 682
25	22,0	2,0	-	W	1	1	F 00Y 111 159	4 014 468 022 890
30	15,0	2,0	-	W	1	1	F 00Y 000 109	4 014 468 010 699
30	16,0	1,4	-	W	1	1	F 00Y 000 111	4 014 468 010 705
30	16,0	2,0	-	W	1	1	F 00Y 000 113	4 014 468 010 712
30	20,0	1,4	-	W	1	1	F 00Y 000 117	4 014 468 010 729
30	20,0	2,0	-	W	1	1	F 00Y 000 119	4 014 468 010 736
30	22,0	2,0	-	W	1	1	F 00Y 000 120	4 014 468 022 883
30	25,0	1,4	-	W	1	1	F 00Y 000 125	4 014 468 010 750
30	25,0	2,0	-	W	1	1	F 00Y 000 128	4 014 468 010 767
30	28,0	2,0	-	W	1	1	F 00Y 000 132	4 014 468 010 774
32	20,0	2,2	-	W	1	1	F 00Y 000 135	4 014 468 022 876
32	22,0	2,2	-	W	1	1	F 00Y 111 157	4 014 468 022 869
32	25,4	2,2	-	W	1	1	F 00Y 000 138	4 014 468 022 852
32	30,0	2,2	-	W	1	1	F 00Y 000 137	4 014 468 010 781
35	30,0	2,2	-	W	1	1	F 00Y 111 155	4 014 468 022 906
40	30,0	2,2	-	W	1	1	F 00Y 000 153	4 014 468 010 798

50-ti dílná sada redukčních kroužků

-	-	-	-	T	50	1	F 00Y 134 024	4 014 468 012 594
---	---	---	---	---	----	---	---------------	-------------------

Oboustranný nůž pro ruční hoblíky - vhodný pro AEG, Bosch, Black & Decker,  
Fein, Haffner, Hitachi, Holz-Her, Mafell, Makita, Metabo, Skil

-	-	-	80,5	F	1	1	F 00Y 135 682	4 014 468 010 637
-	-	-	82,0	F	1	1	F 00Y 135 683	4 014 468 010 644





**Řezání kmitacími pilami  
a pilami ocaskami**

Pilové plátky Hawera do kmitací pily a pilové listy do pily ocasky:

# Přehled

## Pilové plátky Hawera do kmitací pily:

Rozsáhlá nabídka s nejpoužívanějšími typy úchytů, jednozarážkovým úchytem a univerzálním úchytem.

<b>Jednozarážkový úchyt T</b>		■ na kovy	188
		■ na dřevo	192
		■ na dřevo s kovem	197
		■ na speciální použití	198
<b>Univerzální úchyt U</b>		■ na kovy	200
		■ na dřevo	201
		■ na dřevo s kovem	203

## Pilové listy Hawera do pily ocasky:

Pilové listy od firmy Hawera do pily ocasky jsou vhodné pro všechny běžné pily ocasky s univerzálním úchytem 1/2".

<b>Univerzální úchyt S</b>		■ na kovy	204
		■ na dřevo	208
		■ na dřevo s kovem	210
		■ na speciální použití	213

## Slitiny pilových listů optimalizované podle způsobu využití:

### HCS

Uhlíková ocel pro použití v **měkkých materiálech** jako dřevo, dřevovláknité desky, měkké plasty.

### BIM

BiMetal, vysoce pružné spojení z HSS a HCS pro **nejvyšší nároky**. Ohebné pilové listy BIM se **používají tam, kde hrozí riziko zlomení úchytu**. Jejich životnost je přibližně dvojnásobná v porovnání s listy z HSS a přibližně desetinásobná v porovnání s listy z HCS. Podobně atraktivní je jejich poměr cena-výkon.

### HSS

Celokalená vysoce výkonná rychlořezná ocel pro použití ve **tvrdších materiálech** jako **kov**, hliník a barevné kovy.

### HM, TC

Pilové plátky z tvrdokovu jsou zvlášť výkonné. Pro použití v **nerezové oceli**, kovu a **pro abrazivní materiály** jako sklaminát, keramické obkladačky a pórobeton.

# Pilové plátky Hawera do kmitací pily s jednozarážkovým úchytem T: Ukazující cestu

Nabídka vysoce kvalitních pilových plátek firmy Hawera byla nově **snadněji a jasněji strukturována**:

**Barva** úchytu říká, pro jakou oblast použití se plátek hodí, **název produktu** informuje o jakosti.

**METAL**
**METAL SANDWICH**
**ALU**
**INOX**

<b>Modrá:</b> na kovové materiály		188
<b>HSS BASIC</b>	dobrý a levný	
<b>BIM FLEXIBLE</b>	odolný proti lomu, s dlouhou životností	
<b>HSS FAST</b>	rychlý řez v tlustém i tenkém materiálu	
<b>BIM FLEXIBLE</b>	odolný proti lomu, s dlouhou životností	
<b>HSS FAST</b>	rychlý v hliníku, měkkých a barevných kovech	
<b>TCLONGLIFE</b>	dlouhá životnost	

**WOOD**
**HARD WOOD**
**LAMINATE**

<b>Zelená:</b> na tvrdé a měkké dřevo		192
<b>HCS BASIC</b>	dobrý a levný	
<b>HCS FAST</b>	na rychlý přířez	
<b>HCS CLEAN</b>	jemný a čistý řez	
<b>HCS PRECISE</b>	přesný i úhlově přesný řez	
<b>BIM FAST</b>	pro rychlý řez i v tvrdém dřevu	
<b>BIM CLEAN</b>	pro jemný řez i v tvrdém dřevu	
<b>BIM CLEAN</b>	pro přesný, čistý řez v laminátu	

**ALLROUND**

<b>Růžová:</b> na dřevo s kovem		197
<b>BIM FLEXIBLE</b>	odolný proti lomu, s dlouhou životností	
<b>BIM FAST</b>	univerzální rychlý řez v tlustém i tenkém materiálu	



**SPECIAL**

<b>Antracitová:</b> na speciální použití		198
<b>TC CERAMICS</b>	dlouhá životnost	
<b>TCSYNTHETICS</b>	dlouhá životnost a čistý řez	
<b>TC FIBER+PLASTER</b>	dlouhá životnost	

## Lepší výsledky se správným pilovým plátkem

**Správný výběr** pilového plátku rozhoduje do značné míry o **výsledku řezání**.

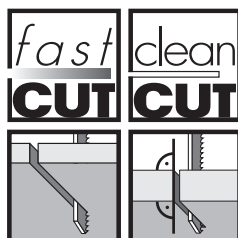
**Piktogramy** informují o kvalitě řezu.



**Kvalita řezu** je v přímé souvislosti s **geometrií** pilového plátku. Čtyři příklady:

			
			
<b>Zuby frézované, podříznutí rozvedené</b>	<b>Zuby frézované, podříznutí zvlněné</b>	<b>Zuby broušené, podříznutí rozvedené</b>	<b>Zuby broušené, úhel hřbetu broušený</b>
<p>&gt; hrubý řez</p> <p>&gt; rychlejší postup práce</p> <p><b>v:</b> tvrdém/měkkém dřevu, hliníku, plastech, barevných kovech</p> <p><b>např.:</b> <b>BIMFAST</b> (Allround) <b>HCSBASIC</b> (Wood)</p>	<p>&gt; jemný řez</p> <p>&gt; rovný řez</p> <p><b>v:</b> překližce, měkké oceli, hliníku, barevných kovech</p> <p><b>např.:</b> <b>HCSBASIC</b> (Wood) <b>HSSBASIC</b> (Metal)</p>	<p>&gt; rychlý řez</p> <p><b>v:</b> tvrdém/měkkém dřevu</p> <p><b>např.:</b> <b>HCSFAST</b> (Wood)</p>	<p>&gt; jemný, čistý řez</p> <p><b>v:</b> dřevu, plastu</p> <p><b>např.:</b> <b>HCSCLEAN</b> (Wood)</p>

Pilové plátky do kmitací pily Hawera „ExtraClean“ pro stavbu:

# Kvalitní práce

NOVINKA:

## Na obou stranách bez otřepů



### Každodenní práce na stavbě

Je potřeba přizříznout prkno regálu, dveře, podlahovou desku.

K dispozici je kmitací pila.

Bez ohledu na vedení nářadí je jedna řezná hrana vždy s otřepy: nahoře nebo dole.

### Nový standard kvality

Čisté řezné hrany bez otřepů, nahoře i dole. A sice s kmitací pilou. Na stavbě.

### Významné přednosti

- > Není zapotřebí dodatečné začišťování:  
Odpadá začišťovací broušení otřepených hran.

- > Větší efektivita na stavbě:

Kvalitní práce bez zbytečného zacházení do dílny.



### Rovný řez

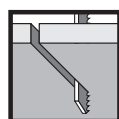

**BIM EXTRA-CLEAN T308BF** > do tvrdého dřeva

**HCSEXTRA-CLEAN T308B** > do dřeva

### Řez v křivkách

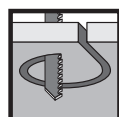

**BIM EXTRA-CLEAN T308BOF** > do tvrdého dřeva

**HCSEXTRA-CLEAN T308BO** > do dřeva

Pilové listy Hawera do pily ocasky s 1/2" univerzálním úchytem:

# Účelný

Také pilové plátky Hawera do pily ocasky jsou nově strukturovány a uspořádány tak, aby bylo možné lépe zjistit jejich velké výhody při použití. **Lepší identifikace** pomáhá při volbě správného produktu a později také při doobjednávání.



**METAL**

### Modrá:

na kovové materiály

204

**BIM FLEXIBLE**

odolný proti lomu, s dlouhou životností

**BIM PRECISE**

přesný řez a dlouhá životnost

**BIM FAST**

rychlý řez v tlustém i tenkém materiálu

**INOX**

**TCLONGLIFE**

dlouhá životnost



**WOOD**

### Zelená:

na tvrdé a měkké dřevo

208

**HCS FAST**

na rychlý přířez

**HCS CLEAN**

jemný a čistý řez



**ALLROUND**

### Růžová:

na dřevo s kovem

210

**BIM FLEXIBLE**

odolný proti lomu, s dlouhou životností

**BIM FAST**

rychlý řez v tlustém i tenkém materiálu



**SPECIAL**

### Antracitová:

na speciální použití

213

**TCBRICK**

rychlý řez a dlouhá životnost

**TCCAST+CERAMICS**

dlouhá životnost

**TCFIBER+PLASTER**

rychlý řez a dlouhá životnost



## Praktické orientační pomůcky

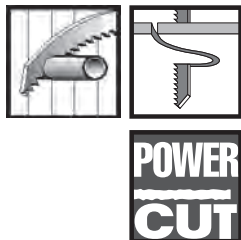

Piktogramy využití ukazují, kterými přednostmi se pilový plátek při použití vyznačuje. Například: Pružný plátek na **zarovnávací řez**, speciálně na **řez v křivkách**, speciálně na **řezání s vynaložením velké síly**.

Na POS / POP, na systému prezentace zboží specializovaného odborného obchodu jsou tyto informace na obalu pilových plátků Hawera velmi užitečné a důležité.



Hawera investuje do **nové obalové techniky**, která jednoduše a přehledně poskytuje všechny důležité informace k produktu:

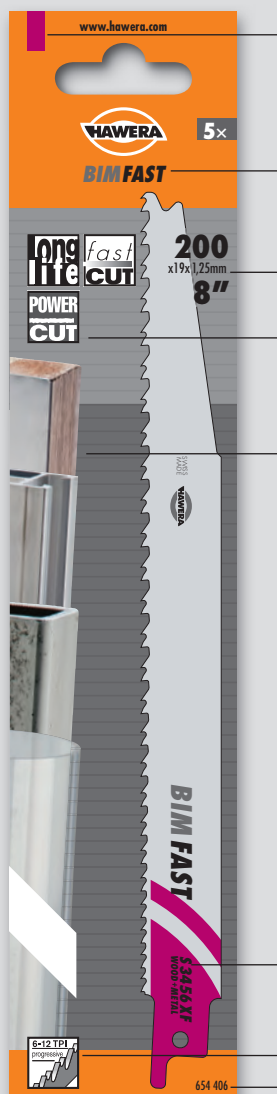

### Barevný kód:

definuje spektrum použití, např. fialová = univerzální použití

### Název produktu:

definuje materiál plátku a jeho důležité vlastnosti

### Hlavní rozměry

### Piktogramy využití

definují speciální vlastnosti výrobku

### Opracovatelné materiály:

oblast použití

### Referenční číslo:

např.: S 3456 XF

### Piktogram rozteče zubů

### Objednací číslo produktu:

např.: 654 406





### Pilové plátky Hawera do kmitací pily pro použití na kov

**HSS-Basic - na kov**
**Dobrý a levný**
*Rozteč zubů mm*
*Délka ozubení mm*
*Tloušťka mm*
*Druh balení*
*Obsah balení  
Minimální objednávková  
množství<sup>1</sup>*
*Objednávací číslo*
*Kód EAN*

### T 118 G

HSS

 Frézovaný, zvlněný  
 Velmi tenké plechy (0,5-1,5 mm)

0,7	67	1	I	5	1	F 00Y 240 526	4 014 468 010 040
-----	----	---	---	---	---	---------------	-------------------



### T 118 A

HSS

 Frézovaný, zvlněný  
 Progresivní rozteč zubů  
 Tenké plechy (1-3 mm)

1,1-1,5	67	1	I	5	1	F 00Y 240 523	4 014 468 009 983
1,1-1,5	67	1	L	100	1	F 00Y 144 874	4 014 468 030 581



### T 118 B

HSS

 Frézovaný, zvlněný  
 Progresivní rozteč zubů  
 Středně silné plechy, 2,5-6 mm

1,9-2,3	67	1	I	5	1	F 00Y 240 525	4 014 468 010 026
1,9-2,3	67	1	E	25	1	F 00Y 144 862	4 014 468 030 468



### T 318 A

HSS

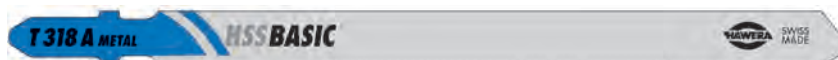
 Frézovaný, zvlněný  
 Tenké plechy (1-3 mm), roury + profily, včetně hliníkových (Ø < 65 mm)

1,2	106	1	I	5	1	F 00Y 240 527	4 014 468 010 019
-----	-----	---	---	---	---	---------------	-------------------

Obsah balení  
(počet kusů v balení)



<sup>1</sup> Minimální objednávková množství. Minimální objednávková množství se skládá z pevně stanoveného počtu balení. Objednávky se vyřizují výhradně v kompletním minimálním objednávkovém množství.

**HSS-Basic - na kov**

**T 318 B**

HSS

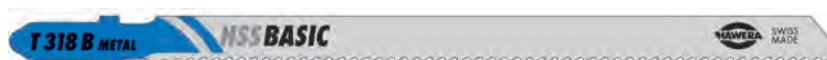
 Frézovaný, zvlněný  
 Středně silné plechy (2,5-6 mm), roury + profily, včetně hliníkových ( $\emptyset < 65$  mm), úhlově přesný řez

2	106	1,25	I	5	1	F 00Y 240 534	4 014 468 010 033
---	-----	------	---	---	---	---------------	-------------------

**BIM-Flexible - na kov**
**Odolný vůči zlomení, dlouhá životnost**

**T 118 AF**

BIM

 Frézovaný, zvlněný  
 Progresivní rozteč zubů  
 tenké plechy, děrované plechy (1-3 mm)

1,1-1,5	67	1	I	5	1	F 00Y 240 503	4 014 468 009 990
1,1-1,5	67	1	E	25	1	F 00Y 144 864	4 014 468 030 482

**T 318 AF**

BIM

 Frézovaný, zvlněný  
 tenké plechy, děrované plechy (1-3 mm), sendvičové materiály (<65 mm), roury + otevřené profily, včetně hliníkových ( $\emptyset < 65$  mm)

1,1	106	1	I	5	1	F 00Y 265 129	3 165 140 457 774
-----	-----	---	---	---	---	---------------	-------------------

**T 118 EOF**

BIM

 Frézovaný, zvlněný  
 tenké plechy, děrované plechy (1,5-4 mm), speciálně pro řez v křivkách

1,5	57	1	I	5	1	F 00Y 265 130	3 165 140 457 781
-----	----	---	---	---	---	---------------	-------------------

 Obsah balení  
 (počet kusů v balení)

 <sup>1</sup> Minimální objednávkové množství. Minimální objednávkové množství se skládá z pevně stanoveného počtu balení.  
 Objednávky se vyznačují výhradně v kompletním minimálním objednávkovém množství.

## BIM-Flexible - na kov

Rozteč zubů mm	Délka ozubení mm	Tloušťka mm	Druh balení	Obsah balení	Minimální objemnost <sup>1</sup>	Objednávací číslo	Kód EAN
----------------	------------------	-------------	-------------	--------------	----------------------------------	-------------------	---------

**T 118 BF**

BIM



Frézovaný, zvlněný  
 Progresivní rozteč zubů  
 Středně silné plechy, děrované plechy (2,5-6 mm)

1,9-2,3	67	1	I	5	1	F 00Y 144 225	4 014 468 028 380
1,9-2,3	67	1	E	25	1	F 00Y 144 865	4 014 468 030 499

**T 318 BF**

BIM



Frézovaný, rozvedené zuby  
 Středně silné plechy, děrované plechy (2,5-6 mm), sendvičové materiály (<65 mm), roury + profily, včetně hliníkových (Ø<65 mm)

1,8	106	1	I	5	1	F 00Y 265 131	3 165 140 457 798
-----	-----	---	---	---	---	---------------	-------------------

## HSS-Fast - na kov

## Rychlý řez v tlustém i tenkém materiálu

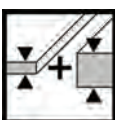

Rozteč zubů mm	Délka ozubení mm	Tloušťka mm	Druh balení	Obsah balení	Minimální objemnost <sup>1</sup>	Objednávací číslo	Kód EAN
----------------	------------------	-------------	-------------	--------------	----------------------------------	-------------------	---------

**T 123 XF**

BIM



Frézovaný, rozvedené zuby  
 Progresivní rozteč zubů  
 tenké až silné plechy (1,5-10 mm), roury + profily, včetně hliníkových (Ø<30 mm)

1,2-2,6	74	1	I	5	1	F 00Y 145 703	4 014 468 033 650
1,2-2,6	74	1	E	25	1	F 00Y 202 437	4 014 468 039 959

Obsah balení  
 (počet kusů v balení)



<sup>1</sup> Minimální objemnost. Minimální objemnost se skládá z pevně stanoveného počtu balení. Objednávky se vyřizují výhradně v kompletním minimálním objednacím množství.

**BIM-Flexible - na sendvičový materiál**
**Odolný vůči zlomení, dlouhá životnost**

Rozteč zubů mm	Délka ozubení mm	Tloušťka mm	Druh balení	Obsah balení	Minimální objednávk. množství <sup>1</sup>	Objednávací číslo	Kód EAN
----------------	------------------	-------------	-------------	--------------	--	-------------------	---------

**T 718 BF**

BIM

 Frézovaný, rozvedené zuby  
 Sendvičové materiály (<120 mm)

2	154	1,25	I	3	1	F 00Y 265 132	3 165 140 457 804
---	-----	------	---	---	---	---------------	-------------------

**HSS-Fast - na hliník**
**Rychlý řez do hliníku, měkkých a barevných kovů**

Rozteč zubů mm	Délka ozubení mm	Tloušťka mm	Druh balení	Obsah balení	Minimální objednávk. množství <sup>1</sup>	Objednávací číslo	Kód EAN
----------------	------------------	-------------	-------------	--------------	--	-------------------	---------

**T 127 D**

HSS

 Frézovaný, rozvedené zuby  
 Tenké až silné plechy (3-15 mm), roury + profily, včetně hliníkových ( $\varnothing < 30$  mm)

3	74	1	I	5	1	F 00Y 240 528	4 014 468 010 057
3	74	1	E	25	1	F 00Y 144 863	4 014 468 030 475

**TC-Long Life - na nerezovou ocel**
**Dlouhá životnost**

Rozteč zubů mm	Délka ozubení mm	Tloušťka mm	Druh balení	Obsah balení	Minimální objednávk. množství <sup>1</sup>	Objednávací číslo	Kód EAN
----------------	------------------	-------------	-------------	--------------	--	-------------------	---------

**T 118 AHM**

TC

 Zubová lišta z tvrdokovu HM, broušená  
 tenké nerezové ocelové plechy (INOX) (1,5-3 mm), sklolaminát

1,1	59	1	I	1	1	F 00Y 240 541	4 014 468 017 674
-----	----	---	---	---	---	---------------	-------------------

 Obsah balení  
 (počet kusů v balení)



<sup>1</sup> Minimální objednávk. množství. Minimální objednávk. množství se skládá z pevně stanoveného počtu balení. Objednávky se vyřizují výhradně v kompletním minimálním objednávk. množství.



## Pilové plátky Hawera do kmitací pily pro použití na dřevo

**HCS-Basic - na dřevo**
**Dobrý a levný**
*Rozteč zubů mm*
*Délka ozubení mm*
*Tloušťka mm*
*Druh balení*
*Obsah balení  
Minimální objednávkové množství<sup>1</sup>*
*Objednávací číslo*
*Kód EAN*

### T 119 B

HCS

 Frézovaný, zvlněný  
 Progresivní rozteč zubů  
 Měkké dřevo (2-15 mm), překližky, dřevotřískové desky, lafovky, dřevovláknité desky

1,9-2,3	67	1	I	5	1	F 00Y 144 212	4 014 468 028 670
---------	----	---	---	---	---	---------------	-------------------



### T 119 B0

HCS

 Frézovaný, zvlněný  
 Měkké dřevo (2-15 mm), překližky, dřevotřískové desky, lafovky, dřevovláknité desky, speciálně pro řez v křivkách

2	56	1	I	5	1	F 00Y 240 531	4 014 468 009 952
---	----	---	---	---	---	---------------	-------------------



### T 111 C

HCS

 Frézovaný, rozvedené zuby  
 Měkké dřevo (4-50 mm), dřevotřískové desky, lafovky, dřevovláknité desky, rychlý řez

3	74	1,25	I	5	1	F 00Y 240 517	4 014 468 009 938
3	74	1,25	E	25	1	F 00Y 135 686	4 014 468 010 125



Obsah balení  
(počet kusů v balení)



<sup>1</sup> Minimální objednávkové množství. Minimální objednávkové množství se skládá z pevně stanoveného počtu balení. Objednávky se vyřizují výhradně v kompletním minimálním objednávkovém množství.

## HCS-Fast - na dřevo

## Na rychlý přřez

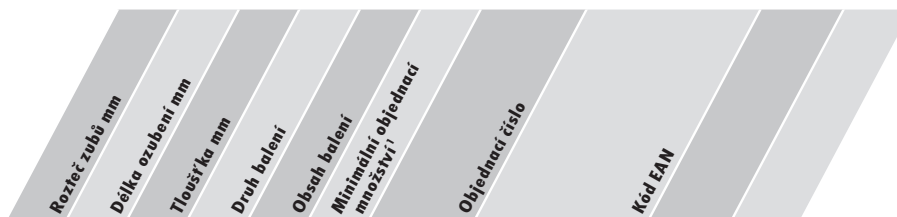

### T 234 X

HCS

Kónický, broušený  
 Progresivní rozteč zubů  
 Měkké dřevo (3-65 mm), dřevotřískové desky, lafovky, dřevovláknité desky



2,3	91	1,5	I	5	1	F 00Y 202 436	4 014 468 039 942
2,3	91	1,5	E	25	1	F 00Y 202 440	4 014 468 039 997



### T 144 D

HCS

Broušený, rozvedené zuby  
 Progresivní rozteč zubů  
 Měkké dřevo (5-50 mm), dřevotřískové desky, lafovky, dřevovláknité desky



4,5,2	74	1,25	I	5	1	F 00Y 240 520	4 014 468 009 969
4,5,2	74	1,25	E	25	1	F 00Y 135 687	4 014 468 010 132
4,5,2	74	1,25	L	100	1	F 00Y 144 871	4 014 468 030 550



### T 244 D

HCS

Broušený, rozvedené zuby  
 Progresivní rozteč zubů  
 Měkké dřevo (5-50 mm), překližky, dřevotřískové desky, lafovky, dřevovláknité desky, speciálně pro řez v křivkách



4,5,2	74	1,25	I	5	1	F 00Y 240 521	4 014 468 009 976
4,5,2	74	1,25	E	25	1	F 00Y 135 689	4 014 468 010 156
4,5,2	74	1,25	L	100	1	F 00Y 144 872	4 014 468 030 567



### T 344 D

HCS

Broušený, rozvedené zuby  
 Tlusté stavební dřevo, měkké dřevo (5-100 mm), dřevotřískové desky, lafovky, dřevovláknité desky



4	126	1,25	I	3	1	F 00Y 144 214	4 014 468 028 274
---	-----	------	---	---	---	---------------	-------------------

## HCS-Clean - na dřevo

## Jemný a čistý řez

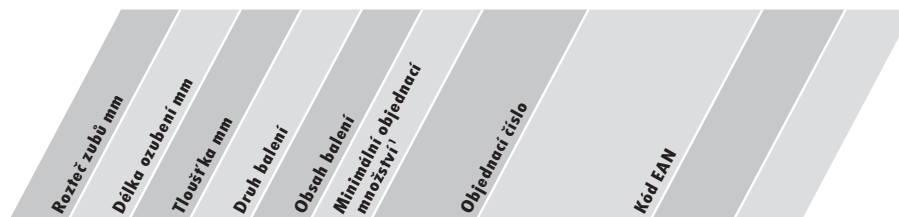
**T 101 A0**

HCS



Kónický, broušený  
Měkké dřevo, překližka, laminované desky (1,5-15 mm), speciálně pro řez v křivkách

1,4	56	1,25	I	5	1	F 00Y 240 502	4 014 468 009 945
-----	----	------	---	---	---	---------------	-------------------

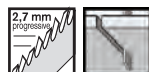
**T 101 B**

HCS



Kónický, broušený  
Progresivní rozteč zubů  
Měkké dřevo, dřevotřískové desky, lafovky, dřevolásknitě desky (3-30 mm), plasty (Ø < 30 mm)

2,7	74	1,5	I	5	1	F 00Y 240 515	4 014 468 009 884
2,7	74	1,5	E	25	1	F 00Y 135 684	4 014 468 010 101
2,7	74	1,5	L	100	1	F 00Y 144 870	4 014 468 030 543

**T 101 BR**

HCS



Kónický, broušený  
Měkké dřevo, dřevotřískové desky, lafovky, dřevolásknitě desky (3-30 mm), desky s povrchovou vrstvou, čisté povrchy

2,5	74	1,5	I	5	1	F 00Y 240 545	4 014 468 009 921
-----	----	-----	---	---	---	---------------	-------------------

**T 101 D**

HCS



Kónický, broušený  
Progresivní rozteč zubů  
Měkké dřevo, dřevotřískové desky, lafovky, dřevolásknitě desky (10-45 mm)

4-5,2	74	1,5	I	5	1	F 00Y 240 516	4 014 468 009 891
4-5,2	74	1,5	E	25	1	F 00Y 135 685	4 014 468 010 118

**T 301 CD**

HCS



Kónický, broušený  
Měkké dřevo, dřevotřískové desky, lafovky, dřevolásknitě desky (10-65 mm)

3	91	1,5	I	5	1	F 00Y 240 514	4 014 468 009 914
---	----	-----	---	---	---	---------------	-------------------

Obsah balení  
(počet kusů v balení)



<sup>1</sup> Minimální objednáací množství. Minimální objednáací množství se skládá z pevně stanoveného počtu balení. Objednávky se vyřizují výhradně v kompletním minimálním objednáacím množství.

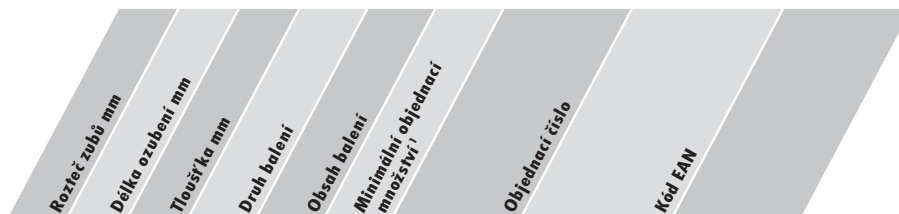

**HCS-ExtraClean – na dřevo**
**mimořádně čisté řezy bez ořepů**

**T 308 BO**

HCS

Kónicky broušený

Rozteč zubů 2,2 XC

Měkké dřevo a neabrazivní dřevěné materiály (5-50 mm), speciálně pro řez v křivkách



2,2 XC	91	1.5	1	5	1	F 00Y 265 578	3 165 140 571 159
--------	----	-----	---	---	---	---------------	-------------------

**T 308 B**

HCS

Kónicky broušený

Rozteč zubů 2,2 XC

Měkké dřevo a neabrazivní dřevěné materiály (5-50 mm)

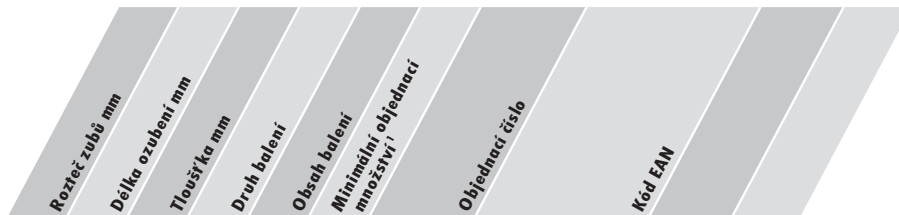
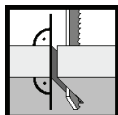

2,2 XC	91	1.5	1	5	1	F 00Y 265 152	3 165 140 470 230
--------	----	-----	---	---	---	---------------	-------------------

**HCS-Precise - na dřevo**
**Přesný i úhlově přesný řez**

**T 144 DP**

HCS

Broušený, rozvedené zuby

Měkké dřevo, dřevotřískové desky, lafovky, dřevolátníkové desky (5-50 mm), dveře, kuchyňské pracovní desky (&lt;50 mm).



4	74	1,7	1	5	1	F 00Y 265 133	3 165 140 457 811
---	----	-----	---	---	---	---------------	-------------------

## BIM-Fast - na tvrdé dřevo

## Pro rychlý řez i v tvrdém dřevu

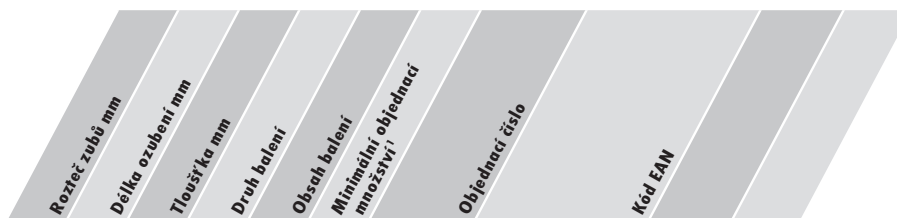
**T 144 DF**

BIM



Broušený, rozvedené zuby  
 Progresivní rozteč zubů  
 Tvrdé a měkké dřevo (5-50 mm), všechny typy desek, i s povrchovou vrstvou

4-5,2	74	1,25	I	5	1	F 00Y 144 220	4 014 468 028 335
4-5,2	74	1,25	E	25	1	F 00Y 144 859	4 014 468 030 437

## BIM-Clean - na tvrdé dřevo

## Pro jemný řez i v tvrdém dřevu

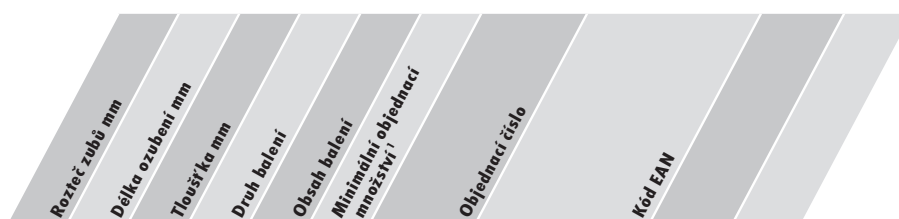
**T 101 AOF**

BIM



Broušený, se špičatým ozubením  
 Tvrdé dřevo, lamináty, desky s povrchovou vrstvou/HPL, překližky, speciálně pro řez v křivkách, nedochází k vytrhávání třísek

1,4	57	1,25	I	5	1	F 00Y 144 215	4 014 468 028 281
-----	----	------	---	---	---	---------------	-------------------

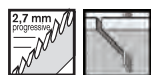
**T 101 BF**

BIM



Kónický, broušený  
 Progresivní rozteč zubů  
 Tvrdé dřevo, lamináty, laminované desky /HPL (3-30 mm), plasty/sklolaminát ( $\varnothing < 30$  mm)

2,7	74	1,25	I	5	1	F 00Y 240 512	4 014 468 017 667
-----	----	------	---	---	---	---------------	-------------------

● Obsah balení  
 (počet kusů v balení)

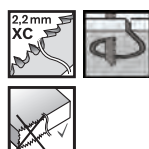
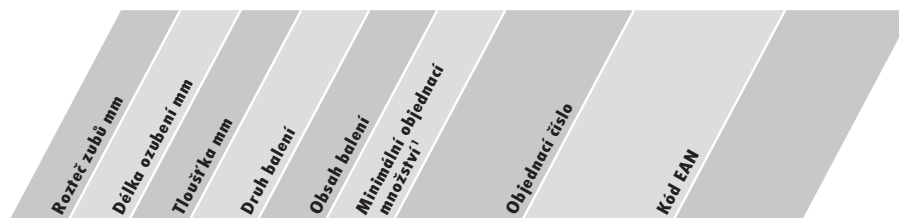

<sup>1</sup> Minimální objednávk. množství. Minimální objednávk. množství se skládá z pevně stanoveného počtu balení. Objednávky se vyřizují výhradně v kompletním minimálním objednávk. množství.

**BIM-ExtraClean – na tvrdé dřevo**
**Pro mimořádně čisté řezy bez ořepů**

### T 308 BOF

BIM

Kónicky broušený

Rozteč zubů 2,2 XC

Tvrdé dřevo a abrazivní dřevěné materiály (5-50 mm), speciálně pro řez v křivkách



2,2 XC	91	1.5	1	5	1	F 00Y 265 579	3 165 140 571 166
--------	----	-----	---	---	---	---------------	-------------------

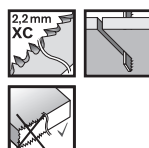

### T 308 BF

BIM

Kónicky broušený

Rozteč zubů 2,2 XC

Tvrdé dřevo a abrazivní dřevěné materiály (5-50 mm)

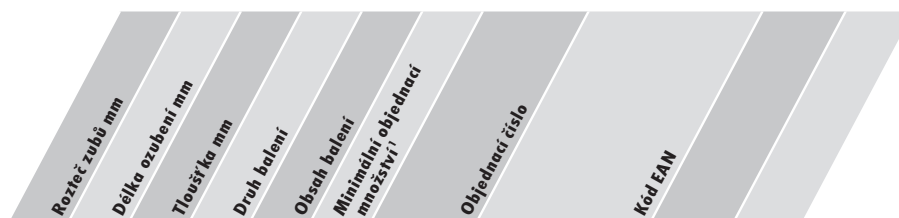

2,2 XC	91	1.5	1	5	1	F 00Y 265 154	3 165 140 470 254
--------	----	-----	---	---	---	---------------	-------------------

**BIM-Clean - na laminát**
**Pro přesný, čistý řez v laminátu**

### T 101 BIF

BIM

Broušený, se špičatým ozubením

Lamináty (1,5-15 mm), laminované desky/HPL (1,5-15 mm), multiplexní desky (1,5-15 mm)



1,7	59	1,25	1	5	1	F 00Y 265 134	3 165 140 457 828
-----	----	------	---	---	---	---------------	-------------------



### Pilové plátky Hawera do kmitací pily pro univerzální použití

**BIM-Flexible - na dřevo s kovem**
**Odolný vůči zlomení, dlouhá životnost**

### T 118 VF

BIM

Frézovaný, rozvedené zuby  
Variabilní ozubení  
Hliník, barevné kovy < 10 mm, středně silné plechy, děrované plechy (2-8 mm)



1,8-2,6	74	1	I	5	1	F 00Y 240 544	4 014 468 017 681
---------	----	---	---	---	---	---------------	-------------------



### T 318 VF

BIM

Frézovaný, rozvedené zuby  
Variabilní ozubení  
Hliník, barevné kovy < 10 mm, středně silné plechy, děrované plechy (2-8 mm)

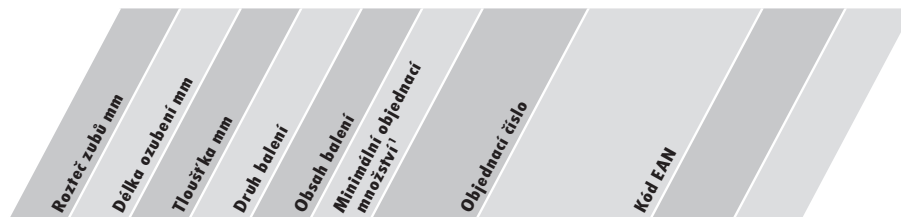

1,8-2,6	106	1,25	I	3	1	F 00Y 240 546	4 014 468 017 698
---------	-----	------	---	---	---	---------------	-------------------

**BIM-Fast - na dřevo s kovem**
**Univerzální rychlý řez v tlustém i tenkém materiálu**

### T 345 XF

BIM

Frézovaný, rozvedené zuby  
Progresivní rozteč zubů  
Stavební dřevo s hřebíky (<65 mm), dřevěné materiály, plasty/sklolaminát, plechy, roury/profily, včetně hliníkových (Ø 3-10 mm)



2,4-5	106	1,25	I	5	1	F 00Y 145 704	4 014 468 033 667
2,4-5	106	1,25	E	25	1	F 00Y 202 439	4 014 468 039 973

Obsah balení  
(počet kusů v balení)

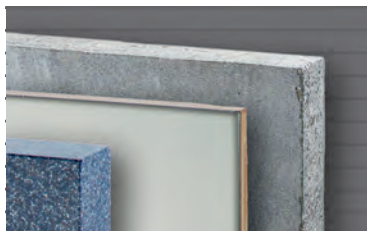

<sup>1</sup> Minimální objednáací množství. Minimální objednáací množství se skládá z pevně stanoveného počtu balení. Objednávky se využívají výhradně v kompletním minimálním objednáacím množství.

**Pilové plátky Hawera do kmitací pily pro speciální použití**

**TC-Ceramics - na keramické materiály**
**Dlouhá životnost**

**T 130 RF**  
TC

S povrchovou vrstvou z tvrdokovu HM  
Dlaždice do tvrdosti 6, keramika

- 59 0,8 Korn 30 | 1 1 1 F 00Y 240 532 4 014 468 010 064

**TC-Synthetics - na abrazivní plasty**
**Dlouhá životnost a čistý řez**

**T 301 CHM**  
TC

Zubová lišta z tvrdokovu HM, broušená  
Sklolaminát, Corian (Ø<65 mm).

3,3 91 1,25 | 1 1 1 F 00Y 144 230 4 014 468 028 434

## TC-Fiber+Plaster - na fibrové a cementové materiály

Dlouhá životnost

**T 341 HM**  
TC

Osazený tvrdokovem HM, broušený, rozvedené zuby  
Sklolaminát (5-50 mm), sádrokarton, cementovláknité desky (<80 mm).

4,3	106	1,25	I	1	1	F 00Y 240 513	4 014 468 010 071
-----	-----	------	---	---	---	---------------	-------------------

Obsah balení  
(počet kusů v balení)



<sup>1</sup> Minimální objednávk. množství. Minimální objednávk. množství se skládá z pevně stanoveného počtu balení. Objednávky se vyřizují výhradně v kompletním minimálním objednávk. množství.

**Pilové plátky Hawera do kmitací pily pro použití na kov**

**HSS-Fast - na kov**
**Rychlý řez v tlustém i tenkém materiálu**

Rozteč zubů mm	Délka ozubení mm	Tloušťka mm	Druh balení	Obsah balení	Minimální objednáací množství <sup>1</sup>	Objednáací číslo	Kód EAN
----------------	------------------	-------------	-------------	--------------	--	------------------	---------

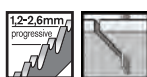
**U 123 XF**  
 BIM

Frézovaný, rozvedené zuby  
 Progresivní rozteč zubů  
 Tenké až silné plechy (1,5-10 mm), roury + profily, včetně hliníkových (Ø<30 mm)

1,2-2,6	74	1	I	5	1	F 00Y 202 445	4 014 468 040 047
---------	----	---	---	---	---	---------------	-------------------

Obsah balení  
 (počet kusů v balení)



<sup>1</sup> Minimální objednáací množství. Minimální objednáací množství se skládá z pevně stanoveného počtu balení. Objednávky se vyřizují výhradně v kompletním minimálním objednáacím množství.





## Pilové plátky Hawera do kmitací pily pro použití na dřevo

**HCS-Fast - na dřevo**
**Na rychlý přřez**

Rozteč zubů mm

Délka ozubení mm

Tloušťka mm

Druh balení

 Obsah balení  
Minimální objednávk.  
množství<sup>1</sup>

Objednávk. číslo

Kód EAN



### U 234 X

HCS

 Kónický, broušený  
Progresivní rozteč zubů

Měkké dřevo (2-65 mm), dřevotřískové desky, lafovky, dřevovláknité desky



2-3	90	1,5	I	5	1	F 00Y 202 443	4 014 468 040 023
-----	----	-----	---	---	---	---------------	-------------------



### U 144 D

HCS

 Broušený, rozvedené zuby  
Progresivní rozteč zubů

Měkké dřevo (5-50 mm), dřevotřískové desky, lafovky, dřevovláknité desky



4-5,2	82	1,25	I	5	1	F 00Y 265 141	3 165 140 461 078
-------	----	------	---	---	---	---------------	-------------------



### U 44 D

HCS

Broušený, rozvedené zuby

Měkké dřevo (5-45 mm), dřevotřískové desky, lafovky, dřevovláknité desky



4	63	1,25	I	5	1	F 00Y 240 540	4 014 468 010 248
---	----	------	---	---	---	---------------	-------------------

Obsah balení  
(počet kusů v balení)

<sup>1</sup> Minimální objednávk. množství. Minimální objednávk. množství se skládá z pevně stanoveného počtu balení. Objednávky se vyřizují výhradně v kompletním minimálním objednávk. množství.



## HCS-Clean - na dřevo

## Jemný a čistý řez

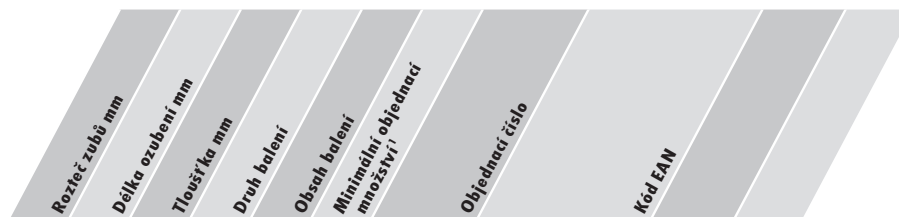
**U 101 B**

HCS

Kónický, broušený

Progresivní rozteč zubů

Měkké dřevo, dřevotřískové desky, lafovky, dřevoláknité desky (3-30 mm), plasty (3-30 mm)



2,7	82	1,25	1	5	1	F 00Y 240 552	4 014 468 010 217
-----	----	------	---	---	---	---------------	-------------------

**U 101 D**

HCS

Kónický, broušený

Progresivní rozteč zubů

Měkké dřevo (10-45 mm), dřevotřískové desky, lafovky, dřevoláknité desky



4-5,2	82	1,25	1	5	1	F 00Y 240 553	4 014 468 010 224
-------	----	------	---	---	---	---------------	-------------------



**Pilové plátky Hawera do kmitací pily pro univerzální použití**



**BIM-Fast - na dřevo s kovem**

**Univerzální rychlý řez v tlustém i tenkém materiálu**



Rozteč zubů mm	Délka ozubení mm	Tloušťka mm	Druh balení	Obsah balení	Minimální objednáací množství <sup>1</sup>	Objednáací číslo	Kód EAN
----------------	------------------	-------------	-------------	--------------	--	------------------	---------



**U 345 XF**  
BIM



Frézovaný, rozvedené zuby  
 Progresivní rozteč zubů  
 Stavební dřevo s hřebíky (<65 mm), dřevěné materiály, plasty/sklolaminát, plechy, roury/profil, včetně hliníkových (< 65 mm)

2,4-5	107	1,25	1	5	1	F 00Y 202 444	4 014 468 040 030
-------	-----	------	---	---	---	---------------	-------------------

Obsah balení (počet kusů v balení)

<sup>1</sup> Minimální objednáací množství. Minimální objednáací množství se skládá z pevně stanoveného počtu balení. Objednávky se vyřizují výhradně v kompletním minimálním objednáacím množství.

**Pilové listy Hawera do pily ocasky pro použití na kov**

**BIM-Flexible - na kov**
**Odolný vůči zlomení, dlouhá životnost**

Rozteč zubů mm/TPI	Délka ozubení mm	Celková délka mm	Thouřtka mm	Druh balení	Obsah balení	Minimální objednávk. množství <sup>1</sup>	Objednávací číslo	Kód EAN
--------------------	------------------	------------------	-------------	-------------	--------------	--	-------------------	---------

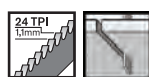
**S 922 AF**

BIM

 Frézovaný, zvlněný  
tenké plechy, děrované plechy (0,7-3 mm), tenké roury/profilý (<100 mm), jemný řez bez námahy

1,1/24	131	150	0,9	I	5	1	F 00Y 144 239	4 014 468 028 502
--------	-----	-----	-----	---	---	---	---------------	-------------------

**S 922 EF**

BIM

 Frézovaný, rozvedené zuby  
tenké plechy, děrované plechy (1,5-4 mm), roury/profilý (< 100 mm)

1,4/18	131	150	0,9	I	5	1	F 00Y 144 242	4 014 468 028 533
1,4/18	131	150	0,9	E	25	1	F 00Y 202 828	4 014 468 040 214

**S 1122 EF**

BIM

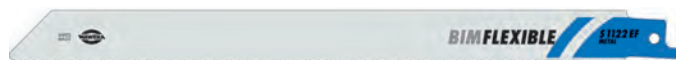
 Frézovaný, rozvedené zuby  
tenké plechy, děrované plechy (1,5-4 mm), roury/profilý (<175 mm), flexibilní zarovnávací řez

1,4/18	207	225	0,9	I	5	1	F 00Y 144 243	4 014 468 028 540
1,4/18	207	225	0,9	E	25	1	F 00Y 202 829	4 014 468 040 221

**S 922 BF**

BIM

 Frézovaný, rozvedené zuby  
silné plechy, děrované plechy (3-8 mm), masivní roury/profilý (<100 mm), rychlý řez

1,8/14	131	150	0,9	I	5	1	F 00Y 144 245	4 014 468 028 564
1,8/14	131	150	0,9	E	25	1	F 00Y 202 830	4 014 468 040 238



Obsah balení (počet kusů v balení)



<sup>1</sup> Minimální objednávk. množství. Minimální objednávk. množství se skládá z pevně stanoveného počtu balení. Objednávky se vyřizují výhradně v kompletním minimálním objednávk. množství.

## BIM-Flexible - na kov

Rozteč zubů mm/TPI	Délka ozubení mm	Celková délka mm	Tloušťka mm	Druh balení	Obsah balení Minimální objemnost <sup>1</sup>	Objednáací číslo	Kód EAN
--------------------	------------------	------------------	-------------	-------------	--	------------------	---------

**S 1122 BF**

BIM

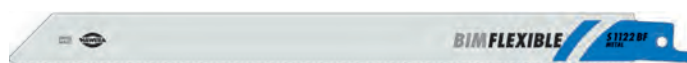

Frézovaný, rozvedené zuby  
silné plechy, děrované plechy (3-8 mm), masivní roury/profilů (<175 mm), flexibilní zarovnávací řez, rychlý řez

1,8/14	207	225	0,9	I	5	1	F 00Y 144 246	4 014 468 028 571
1,8/14	207	225	0,9	E	25	1	F 00Y 202 831	4 014 468 040 245

## BIM-Precise - na kov

## Přesný řez a dlouhá životnost

Rozteč zubů mm/TPI	Délka ozubení mm	Celková délka mm	Tloušťka mm	Druh balení	Obsah balení Minimální objemnost <sup>1</sup>	Objednáací číslo	Kód EAN
--------------------	------------------	------------------	-------------	-------------	--	------------------	---------

**S 1025 BF**

BIM

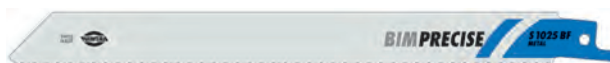

Frézovaný, rozvedené zuby  
Středně silné až silné plechy (2-8 mm), masivní roury/profilů (<150 mm)

1,8/14	182	200	1,25	I	5	1	F 00Y 211 585	4 014 468 045 479
--------	-----	-----	------	---	---	---	---------------	-------------------

**S 1025 HF**

BIM

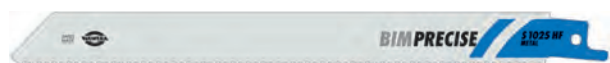

Frézovaný, rozvedené zuby  
silné plechy, děrované plechy (3-12 mm), masivní roury/profilů (<150 mm), rychlý řez

2,5/10	182	200	1,25	E	5	1	F 00Y 211 587	4 014 468 045 486
--------	-----	-----	------	---	---	---	---------------	-------------------

**S 926 BEF**

BIM



Frézovaný, rozvedené zuby  
Ideální pro rychlé, úhlově přesné řezy do tenkostěnných ocelových trubek a profilů, silných plechů, děrovaných plechů (3-8 mm)

1,4-1,8/ 14-18	131	150	1,1	I	5	1	F 00Y 265 135	3 165 140 457 903
-------------------	-----	-----	-----	---	---	---	---------------	-------------------

Obsah balení  
(počet kusů v balení)

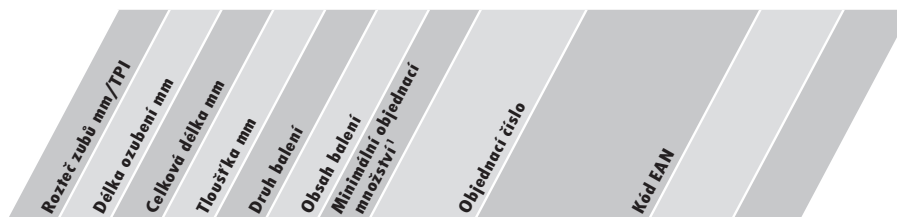

<sup>1</sup> Minimální objednáací množství. Minimální objednáací množství se skládá z pevně stanoveného počtu balení. Objednávky se vyřizují výhradně v kompletním minimálním objednáacím množství.

**BIM-Precise - na kov**
**long  
life**

**S 1126 BEF**

BIM

 Frézovaný, rozvedené zuby  
 Ideální pro rychlé, úhlově přesné řezy do tenkostěnných ocelových trubek a profilů

1,4-1,8/ 14+18	207	225	1,1	1	5	1	F 00Y 265 136	3 165 140 457 910
-------------------	-----	-----	-----	---	---	---	---------------	-------------------

**S 926 CHF**

BIM

 Frézovaný, rozvedené zuby  
 Rychlé, úhlově přesné řezy do silnostěnných ocelových trubek a profilů

2,5-3,2/ 8+10	131	150	1,1	1	5	1	F 00Y 265 137	3 165 140 457 927
------------------	-----	-----	-----	---	---	---	---------------	-------------------

**S 1126 CHF**

BIM

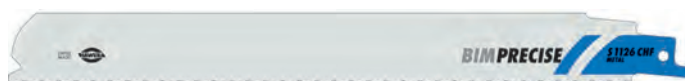
 Frézovaný, rozvedené zuby  
 Rychlé, úhlově přesné řezy do silnostěnných ocelových trubek a profilů

2,5-3,2/ 8+10	207	225	1,1	1	5	1	F 00Y 265 138	3 165 140 457 934
------------------	-----	-----	-----	---	---	---	---------------	-------------------

**S 920 CF**

BIM

 Frézovaný, rozvedené zuby  
 Desky (4-12 mm), masivní roury/profilů (<100 mm), ideální pro zařízení na řezání trubek, pro záchranné a demoliční práce, výkonný, hrubý řez

2,5-3,2/ 8+10	131	150	1,6	1	5	1	F 00Y 145 724	4 014 468 033 759
------------------	-----	-----	-----	---	---	---	---------------	-------------------

**S 1120 CF**

BIM

 Frézovaný, rozvedené zuby  
 Desky (4-12 mm), masivní roury/profilů (<175 mm), ideální pro zařízení na řezání trubek, pro záchranné a demoliční práce, výkonný, hrubý řez

2,5-3,2/ 8+10	207	225	1,6	1	5	1	F 00Y 211 589	4 014 468 045 509
------------------	-----	-----	-----	---	---	---	---------------	-------------------

 Obsah balení  
 (počet kusů v balení)

<sup>1</sup> Minimální objednávací množství. Minimální objednávací množství se skládá z pevně stanoveného počtu balení. Objednávky se využívají výhradně v kompletním minimálním objednávacím množství.

## BIM-Fast - na kov

## Rychlý řez v tlustém i tenkém materiálu



Rozteč zubů mm/TPI	Délka ozubení mm	Celková délka mm	Tloušťka mm	Druh balení	Obsah balení	Minimální objednávková množství <sup>1</sup>	Objednávací číslo	Kód EAN
--------------------	------------------	------------------	-------------	-------------	--------------	--	-------------------	---------

**S 123 XF**

BIM



Frézovaný, rozvedené zuby  
 Progresivní rozteč zubů  
 tenké až silné plechy, děrované plechy (1-8 mm), tenké až tlusté profily (<100 mm)

1,434/ 8-14	131	150	0,9	1	5	1	F 00Y 202 463	4 014 468 040 153
----------------	-----	-----	-----	---	---	---	---------------	-------------------

## TC-Long Life - na nerezovou ocel

## Dlouhá životnost



Rozteč zubů mm/TPI	Délka ozubení mm	Celková délka mm	Tloušťka mm	Druh balení	Obsah balení	Minimální objednávková množství <sup>1</sup>	Objednávací číslo	Kód EAN
--------------------	------------------	------------------	-------------	-------------	--------------	--	-------------------	---------

**S 518 EHM**

TC



Zubová lišta z tvrdokovu HM, broušená  
 Nerezové plechy (2-4 mm), nerezové profily (<50 mm), sklolaminát (<50 mm), kov: redukce počtu zdvihů, chlazení!  
 Řezání bez orbitálního pohybu

1,4/18	91	115	1	1	2	1	F 00Y 144 250	4 014 468 028 618
--------	----	-----	---	---	---	---	---------------	-------------------

**S 922 EHM**

TC

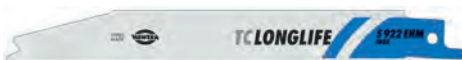

Zubová lišta z tvrdokovu HM, broušená  
 Nerezové plechy (2-4 mm), nerezové profily (<100 mm), sklolaminát (<100 mm), kov: redukce počtu zdvihů, chlazení!  
 Řezání bez orbitálního pohybu

1,4/18	127	150	1	1	2	1	F 00Y 265 139	3 165 140 457 941
--------	-----	-----	---	---	---	---	---------------	-------------------

Obsah balení  
 (počet kusů v balení)



<sup>1</sup> Minimální objednávková množství. Minimální objednávková množství se skládá z pevně stanoveného počtu balení. Objednávky se vyřizují výhradně v kompletním minimálním objednávkovém množství.

**Pilové listy Hawera do pily ocasky pro použití na dřevo**

**HCS-Fast - na dřevo**
**Na rychlý přířez**

Rozteč zubů mm/TPI	Délka ozubení mm	Celková délka mm	Tloušťka mm	Druh balení	Obsah balení	Minimální objednávková množství <sup>1</sup>	Objednávací číslo	Kód EAN
--------------------	------------------	------------------	-------------	-------------	--------------	--	-------------------	---------

**S 2345 X**

HCS

Broušený, rozvedené zuby

Progresivní rozteč zubů

Konstruktivní dřevo (&lt;150 mm), desky: dřevotřískové, dřevovláknité desky střední hustoty (MDF) (&lt;60 mm), překližky, plasty (&lt;150 mm), dřevěné stěny (&lt;150 mm)



2,54,3/6-10	182	200	1,25	1	5	1	F 00Y 202 462	4 014 468 040 146
-------------	-----	-----	------	---	---	---	---------------	-------------------

**S 1531 L**

HCS

Broušený, rozvedené zuby

Hrubé dřevo, bez hřebíků (&lt;190 mm), živé dřevo, odvětvování (&lt;190 mm), palivové dřevo (&lt;190 mm)



5/5	219	240	1,5	1	5	1	F 00Y 121 611	4 014 468 010 552
-----	-----	-----	-----	---	---	---	---------------	-------------------

**HCS-Clean - na dřevo**
**Jemný a čistý řez**

Rozteč zubů mm/TPI	Délka ozubení mm	Celková délka mm	Tloušťka mm	Druh balení	Obsah balení	Minimální objednávková množství <sup>1</sup>	Objednávací číslo	Kód EAN
--------------------	------------------	------------------	-------------	-------------	--------------	--	-------------------	---------

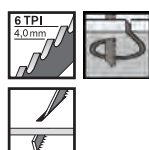
**S 644 D**

HCS

Broušený, rozvedené zuby

Konstruktivní dřevo (&lt;100 mm), dřevěné stěny (&lt;100 mm), desky: dřevotřískové, dřevovláknité desky střední hustoty (MDF) (&lt;60 mm), překližky, plasty (&lt;100 mm), speciálně pro řez zanořením



4/6	131	150	1,25	1	5	1	F 00Y 121 600	4 014 468 010 378
-----	-----	-----	------	---	---	---	---------------	-------------------

Obsah balení (počet kusů v balení)

<sup>1</sup> Minimální objednávková množství. Minimální objednávková množství se skládá z pevně stanoveného počtu balení. Objednávky se využívají výhradně v kompletním minimálním objednávkovém množství.

**HCS-Clean - na dřevo**

Rozteč zubů mm/TPI	Délka ozubení mm	Celková délka mm	Tloušťka mm	Druh balení	Obsah balení	Minimální množství <sup>1</sup>	Objednávací číslo	Kód EAN
--------------------	------------------	------------------	-------------	-------------	--------------	---------------------------------	-------------------	---------

**S 1344 D**

HCS



Broušený, rozvedené zuby  
Měkké dřevo, dřevotřískové desky, palivové dřevo (<250 mm)

4/6	283	300	1,25	1	3	1	F 00Y 121 601	4 014 468 010 392
-----	-----	-----	------	---	---	---	---------------	-------------------

Obsah balení  
(počet kusů v balení)



<sup>1</sup> Minimální objednávací množství. Minimální objednávací množství se skládá z pevně stanoveného počtu balení. Objednávky se vyřizují výhradně v kompletním minimálním objednávacím množství.



**Pilové listy Hawera do pily ocasky pro univerzální použití**

**BIM-Flexible - na dřevo s kovem**
**Odolný vůči zlomení, dlouhá životnost**
**long  
life**

Rozteč zubů mm/TPI	Délka ozubení mm	Celková délka mm	Thoušťka mm	Druh balení	Obsah balení	Minimální objednávk. množství <sup>1</sup>	Objednávací číslo	Kód EAN
--------------------	------------------	------------------	-------------	-------------	--------------	--	-------------------	---------

**S 611 VF**

BIM

Frézovaný, rozvedené zuby

Variabilní ozubení

Řez v křivkách do dřeva s kovem, plasty/sklolaminát, hliník (&lt; 100 mm), pro renovaci oken



3,25,1/ 5-8	131	150	1,25	I	5	1	F 00Y 144 234	4 014 468 028 458
3,25,1/ 5-8	131	150	1,25	E	25	1	F 00Y 202 825	4 014 468 040 184

**S 922 VF**

BIM

Frézovaný, rozvedené zuby

Variabilní ozubení

Dřevo s hřebíky /kovem (&lt;100 mm), kovové plechy (3-10 mm), roury, hliníkové profily (&lt;100 mm), plastové profily (&lt;100 mm), plasty/sklolaminát



1,82,6/ 10-14	131	150	0,9	I	5	1	F 00Y 121 612	4 014 468 017 704
1,82,6/ 10-14	131	150	0,9	E	25	1	F 00Y 202 826	4 014 468 040 191

**S 1122 HF**

BIM

Frézovaný, rozvedené zuby

na opravy palet, dřevo s hřebíky /kovem (&lt;175 mm), kovové plechy, roury, hliníkové profily (&lt;175 mm), flexibilní zarovnávací řez



2,5/10	207	225	0,9	I	5	1	F 00Y 144 249	4 014 468 028 601
2,5/10	207	225	0,9	E	25	1	F 00Y 202 833	4 014 468 040 269

Obsah balení (počet kusů v balení)

<sup>1</sup> Minimální objednávk. množství. Minimální objednávk. množství se skládá z pevně stanoveného počtu balení. Objednávky se vyřizují výhradně v kompletním minimálním objednávk. množství.

## BIM-Flexible - na dřevo s kovem

Rozteč zubů mm/TPI	Délka ozubení mm	Celková délka mm	Tloušťka mm	Druh balení	Obsah balení Minimální množství <sup>1</sup>	Objednávací číslo	Kód EAN
--------------------	------------------	------------------	-------------	-------------	---	-------------------	---------

**S 1122 VF**

BIM

Frézovaný, rozvedené zuby

Variabilní ozubení

Dřevo s hřebíky /kovem (< 175 mm), kovové plechy (3-10 mm), hliníkové profily (< 175 mm),  
plastové/sklolaminátové profily (< 175 mm), flexibilní zarovnávací řez

1,82,6/ 10-14	207	225	0,9	I	5	1	F 00Y 121 613	4 014 468 017 711
------------------	-----	-----	-----	---	---	---	---------------	-------------------

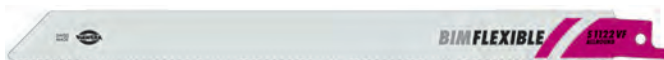
**S 1222 VF**

BIM

Frézovaný, rozvedené zuby

Variabilní ozubení

Dřevo s hřebíky /kovem (<250 mm), kovové plechy (3-10 mm), hliníkové profily (<250 mm),  
plastové/sklolaminátové profily (<250 mm), flexibilní zarovnávací řez

1,82,6/ 10-14	280	300	0,9	E	3	1	F 00Y 144 236	4 014 468 028 472
------------------	-----	-----	-----	---	---	---	---------------	-------------------

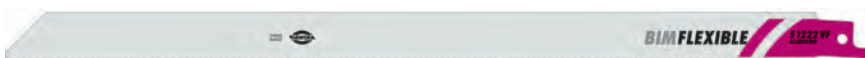
**S 610 DF**

BIM

Frézovaný, rozvedené zuby

Dřevo s hřebíky /kovem, dřevotřískové desky (<100 mm), plasty/sklolaminát, masivní (<100 mm),  
výřezy ve stěně: dřevo+kov (<100 mm), pro záchranné a demoliční práce

4,3/6	131	150	1,6	I	5	1	F 00Y 211 590	4 014 468 045 516
-------	-----	-----	-----	---	---	---	---------------	-------------------

**S 1110 DF**

BIM

Frézovaný, rozvedené zuby

Dřevo s hřebíky /kovem, dřevotřískové desky (<175 mm), plasty/sklolaminát, masivní (<175 mm),  
výřezy ve stěně: dřevo+kov (<175 mm), pro záchranné a demoliční práce

4,3/6	207	225	1,6	I	5	1	F 00Y 211 591	4 014 468 045 523
-------	-----	-----	-----	---	---	---	---------------	-------------------



Obsah balení  
(počet kusů v balení)

<sup>1</sup> Minimální objednávací množství. Minimální objednávací množství se skládá z pevně stanoveného počtu balení.

Objednávky se vyřizují výhradně v kompletním minimálním objednávacím množství.

**BIM-Flexible - na dřevo s kovem**

Rozteč zubů mm/TPI	Délka ozubení mm	Celková délka mm	Thoušťka mm	Druh balení	Obsah balení	Minimální množství <sup>1</sup>	Objednací číslo	Kód EAN
--------------------	------------------	------------------	-------------	-------------	--------------	---------------------------------	-----------------	---------

**S 1210 DF**

BIM

 Frézovaný, rozvedené zuby  
 Mimořádně náročné řezy do dřeva s kovem (hřebíky), výřezy ve stěně, plasty/sklolaminát

4,3/6	284	300	1,6	1	3	1	F 00Y 211 592	4 014 468 045 530
-------	-----	-----	-----	---	---	---	---------------	-------------------

**BIM-Fast - na dřevo s kovem**
**Rychlý řez v tlustém i tenkém materiálu**

Rozteč zubů mm/TPI	Délka ozubení mm	Celková délka mm	Thoušťka mm	Druh balení	Obsah balení	Minimální množství <sup>1</sup>	Objednací číslo	Kód EAN
--------------------	------------------	------------------	-------------	-------------	--------------	---------------------------------	-----------------	---------

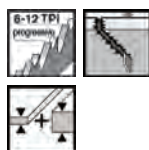
**S 3456 XF**

BIM

 Frézovaný, rozvedené zuby  
 Progresivní rozteč zubů  
 Dřevo s hřebíky /kovem, dřevotřískové desky (<150 mm), kovové plechy (3-18 mm), hliníkové profily (<150 mm), plasty/sklolaminát, profily (<150 mm)

2,14,3/6-12	182	200	1,25	1	5	1	F 00Y 202 464	4 014 468 040 160
-------------	-----	-----	------	---	---	---	---------------	-------------------

Obsah balení (počet kusů v balení)



<sup>1</sup> Minimální objednávkové množství. Minimální objednávkové množství se skládá z pevně stanoveného počtu balení. Objednávky se vyřizují výhradně v kompletním minimálním objednávkovém množství.

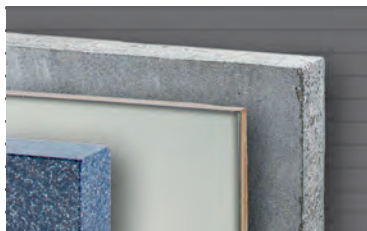

### Pilové listy Hawera do pily ocasky pro speciální použití

**TC-Brick - na porotherm a tvárnice**
**Rychlý řez a dlouhá životnost**



### S 1543 HM

TC

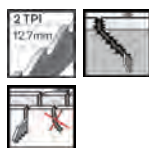

Osazený tvrdokovem HM, broušený  
 Na malé stavební tvárnice do tloušťky materiálu 150 mm

12,7/2 195 240 1,5 I 1 1 1 F 00Y 265 108 3 165 140 441 865



### S 1243 HM

TC



Osazený tvrdokovem HM, broušený  
 Na střední stavební tvárnice do tloušťky materiálu 215 mm

12,7/2 250 305 1,5 I 1 1 1 F 00Y 265 109 3 165 140 441 872



### S 2243 HM

TC



Osazený tvrdokovem HM, broušený  
 Na velké stavební tvárnice do tloušťky materiálu 365 mm

12,7/2 410 455 1,5 I 1 1 1 F 00Y 265 110 3 165 140 441 889

Obsah balení  
 (počet kusů v balení)

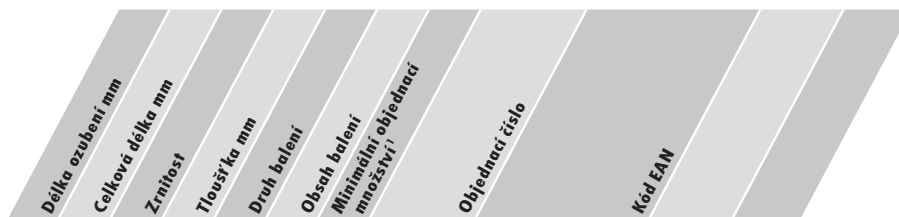

<sup>1</sup> Minimální objednávk. množství. Minimální objednávk. množství se skládá z pevně stanoveného počtu balení.  
 Objednávky se vyřizují výhradně v kompletním minimálním objednávk. množství.

**TC-Cast+Ceramics - na ocelové/litinové roury a keramické materiály**
**Odolný vůči zlomení, dlouhá životnost**

**S 1130 RF**

TC, zrnitý



S povrchovou vrstvou z tvrdokovu HM  
 Ocelolitinové roury (max. Ø 6"), sklolaminát (< 175 mm)

207	225	Korn 30	1,5	1	2	1	F 00Y 145 726	4 014 468 033 773
-----	-----	---------	-----	---	---	---	---------------	-------------------

**TC-Fiber+Plaster - na fibrové a cementové materiály**
**Rychlý řez a dlouhá životnost**

**S 641 HM**

TC



Osazený tvrdokovem HM, broušený  
 Pórobeton, cement s vlákniinou, sklolaminát (< 100 mm), na abrazivní materiály

4,3/6	131	150	1,25	1	2	1	F 00Y 144 251	4 014 468 028 625
-------	-----	-----	------	---	---	---	---------------	-------------------

**S 1241 HM**

TC



Osazený tvrdokovem HM, broušený  
 Pórobeton, cement s vlákniinou (< 250 mm), sklolaminát (< 250 mm), na abrazivní materiály

8,5/3	284	300	1,5	1	2	1	F 00Y 144 253	4 014 468 028 649
-------	-----	-----	-----	---	---	---	---------------	-------------------

**S 2041 HM**

TC



Osazený tvrdokovem HM, broušený  
 Pórobeton, cement s vlákniinou (<350 mm), sklolaminát (<150 mm), na abrazivní materiály

12,7/2	375	400	1,5	1	2	1	F 00Y 144 254	4 014 468 028 656
--------	-----	-----	-----	---	---	---	---------------	-------------------





**Sady**

Sady Hawera PowerBox:

# Silně praktické

## Vše důležité rychle po ruce

To správné po ruce, když to člověk potřebuje. Hezky uspořádané, bezpečně zabalené. Kompaktní sady PowerBox Hawera obsahují nástroje pro důležité použití na stavbě, především v oblasti **zařizování interiérů**:



**long  
life**

### Mimořádně odolné.

Inovativní vnější rám boxů, který chrání před nárazy, odolá i nejtěžšímu zatížení.



### Šikovní kapesní formát.

Z tašky na nářadí do náprsní kapsy. Neustále po ruce a pohotově.



### Jednoduchá manipulace

Praktický výklopný mechanismus: rychlé a jednoduché vyjímání a ukládání příslušenství.

Před prvním použitím: Odstraňte bezpečnostní nálepku na zadní straně.



## Sady vrtáků do betonu a do kamene

## Vrtáky do betonu ActivePower



Obsah sady, průměr mm	Druh balení	Obsah balení	Minimální objednáací množství <sup>1</sup>	Objednáací číslo	Kód EAN
-----------------------	-------------	--------------	--	------------------	---------

5dílná sada vrtáků do betonu „ActivePower“ v pouzdře PowerBox

4,0	P	5	1	F 00Y 266 184	3 165 140 691 208
5,0					
6,0					
6,0					
8,0					



7dílná sada vrtáků do betonu „ActivePower“ v pouzdře PowerBox

4,0	N	7	1	F 00Y 266 185	3 165 140 691 215
5,0					
5,0					
6,0					
6,0					
8,0					
10,0					

## Vrták do betonu PerfectPower



Obsah sady, průměr mm	Druh balení	Obsah balení	Minimální objednáací množství <sup>1</sup>	Objednáací číslo	Kód EAN
-----------------------	-------------	--------------	--	------------------	---------

5dílná sada vrtáků do betonu „PerfectPower“ v plastové kazetě

4,0	P	5	1	F 00Y 202 349	4 014 468 039 744
5,0					
6,0					
8,0					
10,0					



7dílná sada vrtáků do betonu „PerfectPower“ v kovové kazetě

4,0	N	7	1	F 00Y 202 351	4 014 468 039 768
5,0					
6,0					
7,0					
8,0					
10,0					
12,0					

Obsah balení (počet kusů v balení)

<sup>1</sup> Minimální objednáací množství. Minimální objednáací množství se skládá z pevně stanoveného počtu balení. Objednávky se vyřizují výhradně v kompletním minimálním objednáacím množství.

### Vrtáky do kamene BasicPower



Obsah sady, průměr mm	Průměr mm, kámen	Průměr mm, kov	Průměr mm, dřevo	Druh balení	Obsah balení	Minimální objednávková množství <sup>1</sup>	Objednávací číslo	Kód EAN
-----------------------	------------------	----------------	------------------	-------------	--------------	--	-------------------	---------

5dílná sada vrtáků do kamene „BasicPower“ v plastové kazetě

-	4,0	-	-	P	5	1	F 00Y 124 298	4 014 468 012 075
	5,0							
	6,0							
	8,0							
	10,0							

### Víceúčelový vrták MultiConstruction



Obsah sady, průměr mm	Druh balení	Obsah balení	Minimální objednávková množství <sup>1</sup>	Objednávací číslo	Kód EAN
-----------------------	-------------	--------------	--	-------------------	---------

4dílná sada víceúčelových vrtáků „MultiConstruction“ v plastové kazetě

4,0	P	4	1	F 00Y 202 366	4 014 468 039 911
5,0					
6,0					
8,0					
5,5	P	4	1	F 00Y 224 772	4 014 468 064 425
6,0					
7,0					
8,0					



7dílná sada víceúčelových vrtáků „MultiConstruction“ v kovové kazetě

4,0	N	7	1	F 00Y 202 367	4 014 468 039 935
5,0					
6,0					
6,0					
8,0					
10,0					
12,0					

Obsah balení (počet kusů v balení)

<sup>1</sup> Minimální objednávková množství. Minimální objednávková množství se skládá z pevně stanoveného počtu balení. Objednávky se vyřizují výhradně v kompletním minimálním objednávkovém množství.

**Vrtáky pro vrtací kladiva PowerLSPplus**

Obsah sady, průměr mm	Pracovní délka (délky) mm	Celková délka (délky) mm	Druh balení	Obsah balení	Minimální objednáací množství <sup>1</sup>	Objednáací číslo	Kód EAN
-----------------------	---------------------------	--------------------------	-------------	--------------	--	------------------	---------

5dílná sada vrtáků pro vrtací kladiva „PowerLSPplus“ v pouzdře PowerBox

5,0	50	110	P	5	1	F 00Y 265 101	3 165 140 440 967
6,0	50	115					
6,0	100	165					
8,0	100	165					
10,0	100	165					

**Vrtáky pro vrtací kladiva PowerLSplus**

Obsah sady, průměr mm	Pracovní délka (délky) mm	Celková délka (délky) mm	Druh balení	Obsah balení	Minimální objednáací množství <sup>1</sup>	Objednáací číslo	Kód EAN
-----------------------	---------------------------	--------------------------	-------------	--------------	--	------------------	---------

5dílná sada vrtáků pro vrtací kladiva „PowerLSplus“ v pouzdře PowerBox

5,0	50	115	P	5	1	F 00Y 226 203	3 165 140 709 569
6,0	50	115					
6,0	100	165					
8,0	100	165					
10,0	100	165					
5,5	100	165	P	5	1	F 00Y 226 204	3 165 140 709 576
6,0	100	165					
7,0	100	165					
8,0	100	165					
10,0	100	165					
6,0	100	165	P	5	1	F 00Y 226 205	3 165 140 709 583
6,0	100	165					
8,0	100	165					
8,0	100	165					
10,0	100	165					



7dílná sada vrtáků pro vrtací kladiva „PowerLSplus“ v kovové kazetě

5,0	50	110	N	7	1	F 00Y 124 389	4 014 468 003 950
6,0	50	110					
6,0	100	160					
8,0	100	160					
8,0	100	160					
10,0	100	160					
12,0	100	160					

Obsah balení (počet kusů v balení)

<sup>1</sup> Minimální objednáací množství. Minimální objednáací množství se skládá z pevně stanoveného počtu balení. Objednávky se vyzývají výhradně v kompletním minimálním objednáacím množství.





## Sady vrtáků do kovu

### Spirálový vrták do kovu HSS-TiN, DIN 338

Obsah sady, průměr mm	Druh balení	Obsah balení	Minimální objednáací množství <sup>1</sup>	Objednáací číslo	Kód EAN
					
19dílná sada vrtáků do kovu ProBox „HSS-TiN“ v plastové kazetě					
1; 1,5; 2; 2,5	P	19	1	F 00Y 265 820	3 165 140 647 533
3; 3,5; 4; 4,5					
5; 5,5; 6; 6,5					
7; 7,5; 8; 8,5					
9; 9,5; 10					

					
25dílná sada vrtáků do kovu ProBox „HSS-TiN“ v plastové kazetě					
1; 1,5; 2; 2,5	P	25	1	F 00Y 265 824	3 165 140 647 571
3; 3,5; 4; 4,5					
5; 5,5; 6; 6,5					
7; 7,5; 8; 8,5					
9; 9,5; 10;					
10,5; 11; 11,5;					
12; 12,5; 13					

 Obsah balení  
(počet kusů v balení)

 <sup>1</sup> Minimální objednáací množství. Minimální objednáací množství se skládá z pevně stanoveného počtu balení. Objednávky se vyřizují výhradně v kompletním minimálním objednáacím množství.

**Spirálový vrták do kovu HSS-Co, DIN 338**

Obsah sady, průměr mm	Druh balení	Obsah balení	Minimální objednávací množství <sup>1</sup>	Objednávací číslo	Kód EAN
-----------------------	-------------	--------------	---	-------------------	---------

19dílná sada spirálových vrtáků do kovu „HSS-Co“ v kovové kazetě

1; 1,5; 2; 2,5	N	19	1	F 00Y 138 796	4 014 468 021 619
3; 3,5; 4; 4,5					
5; 5,5; 6; 6,5					
7; 7,5; 8; 8,5					
9; 9,5; 10					



19dílná sada vrtáků do kovu ProBox „HSS-Co“ v plastové kazetě

1; 1,5; 2; 2,5	P	19	1	F 00Y 265 819	3 165 140 647 526
3; 3,5; 4; 4,5					
5; 5,5; 6; 6,5					
7; 7,5; 8; 8,5					
9; 9,5; 10					



25dílná sada vrtáků do kovu ProBox „HSS-Co“ v plastové kazetě

1; 1,5; 2; 2,5	P	25	1	F 00Y 265 823	3 165 140 647 564
3; 3,5; 4; 4,5					
5; 5,5; 6; 6,5					
7; 7,5; 8; 8,5					
9; 9,5; 10					



## Spirálový vrták do kovu HSS-G, DIN 338

Obsah sady, průměr mm  
 Průměr mm, kámen  
 Průměr mm, kov  
 Průměr mm, dřevo  
 Druh balení  
 Obsah balení  
 Minimální objednávk. množství<sup>1</sup>  
 Objednávk. číslo  
 Kod EAN



19dílná sada spirálových vrtáků do kovu „HSS-G“ v kovové kazetě

1; 1,5; 2; 2,5	-	-	-	N	19	1	F 00Y 146 028	4 014 468 035 296
3; 3,5; 4; 4,5								
5; 5,5; 6; 6,5								
7; 7,5; 8; 8,5								
9; 9,5; 10								



25dílná sada spirálových vrtáků do kovu „HSS-G“ v kovové kazetě

1; 1,5; 2; 2,5	-	-	-	N	25	1	F 00Y 146 029	4 014 468 035 302
3; 3,5; 4; 4,5								
5; 5,5; 6; 6,5								
7; 7,5; 8; 8,5								
9; 9,5; 10; 10,5								
11; 11,5; 12;								
12,5; 13								



18dílná sada spirálových vrtáků do kovu ToughBox „HSS-G“ v plastové kazetě

1; 1,5; 2; 2,5	-	-	-	P	18	1	F 00Y 265 159	3 165 140 482 653
3; 3,5; 4; 4,5								
5; 5,5; 6; 6,5								
7; 7,5; 8; 8,5								
9; 9,5; 10								



19dílná sada spirálových vrtáků do kovu ProBox „HSS-G“ v plastové kazetě

1; 1,5; 2; 2,5	-	-	-	P	25	1	F 00Y 265 818	3 165 140 647 519
3; 3,5; 4; 4,5								
5; 5,5; 6; 6,5								
7; 7,5; 8; 8,5								
9; 9,5; 10								



25dílná sada spirálových vrtáků do kovu ProBox „HSS-G“ v plastové kazetě

1; 1,5; 2; 2,5	-	-	-	P	25	1	F 00Y 265 822	3 165 140 647 557
3; 3,5; 4; 4,5								
5; 5,5; 6; 6,5								
7; 7,5; 8; 8,5								
9; 9,5; 10; 10,5								
11; 11,5; 12;								
12,5; 13								

Obsah balení  
(počet kusů v balení)

<sup>1</sup> Minimální objednávk. množství. Minimální objednávk. množství se skládá z pevně stanoveného počtu balení. Objednávky se vyzývají výhradně v kompletním minimálním objednávk. množství.

**Spirálové vrtáky do kovu HSS-R, podobné jako dle DIN 338**

Obsah sady, průměr mm	Druh balení	Obsah balení	Minimální objednávací množství <sup>1</sup>	Objednávací číslo	Kód EAN
-----------------------	-------------	--------------	---	-------------------	---------



6dílná sada spirálových vrtáků do kovu „HSS-R“ v plastové kazetě

2	P	6	1	F 00Y 120 800	4 014 468 007 354
3					
4					
5					
6					
8					



13dílná sada spirálových vrtáků do kovu „HSS-R“ v plastové kazetě

2; 2,5; 3; 3,5	P	13	1	F 00Y 241 066	4 014 468 007 361
4; 4,5; 5; 5,5					
6; 6,5; 7					
7,5; 8					



19dílná sada spirálových vrtáků do kovu „HSS-R“ v kovové kazetě

1; 1,5; 2; 2,5	N	19	1	F 00Y 241 064	4 014 468 007 378
3; 3,5; 4; 4,5					
5; 5,5; 6; 6,5					
7; 7,5; 8; 8,5					
9; 9,5; 10					



25dílná sada spirálových vrtáků do kovu „HSS-R“ v kovové kazetě

1; 1,5; 2; 2,5	N	25	1	F 00Y 241 063	4 014 468 007 385
3; 3,5; 4; 4,5					
5; 5,5; 6; 6,5					
7; 7,5; 8; 8,5					
9; 9,5; 10; 10,5					
11; 11,5					
12; 12,5; 13					

Obsah balení (počet kusů v balení)

<sup>1</sup> Minimální objednávací množství. Minimální objednávací množství se skládá z pevně stanoveného počtu balení.

Objednávky se vyzírají výhradně v kompletním minimálním objednávacím množství.



### Spirálové vrtáky do kovu HSS-R, podobné jako dle DIN 338

Obsah sady, průměr mm	Druh balení	Obsah balení	Minimální objednávková množství <sup>1</sup>	Objednávací číslo	Kód EAN
-----------------------	-------------	--------------	--	-------------------	---------



19dílná sada spirálových vrtáků do kovu ProBox „HSS-R“ v plastové kazetě

1; 1,5; 2; 2,5	P	19	1	F 00Y 265 817	3 165 140 647 502
3; 3,5; 4; 4,5					
5; 5,5; 6; 6,5					
7; 7,5; 8; 8,5					
9; 9,5; 10					



25dílná sada spirálových vrtáků do kovu ProBox „HSS-R“ v plastové kazetě

1; 1,5; 2; 2,5	P	25	1	F 00Y 265 821	3 165 140 647 540
3; 3,5; 4; 4,5					
5; 5,5; 6; 6,5					
7; 7,5; 8; 8,5					
9; 9,5; 10; 10,5					
11; 11,5					
12; 12,5; 13					

### Stupňovitý vrták HSS

Průměr stupňů (rozsah) mm	Počet stupňů	Výška stupňů	Celková délka mm	Průměr stopky	Druh balení	Obsah balení	Minimální objednávková množství <sup>1</sup>	Objednávací číslo	Kód EAN
---------------------------	--------------	--------------	------------------	---------------	-------------	--------------	--	-------------------	---------



3dílná sada stupňovitých vrtáků „HSS“ v plastové kazetě

4 - 12	9	4.0	-	-	Sada	1	-	F 00Y 139 362	4 014 468 017 919
4 - 20									
6 - 30									

Obsah balení (počet kusů v balení)

<sup>1</sup> Minimální objednávková množství. Minimální objednávková množství se skládá z pevně stanoveného počtu balení.

Objednávky se vyřizují výhradně v kompletním minimálním objednávkovém množství.



## Sady vrtáků do dřeva

## Spirálový vrták do dřeva Super



Obsah sady, průměr mm	Druh balení	Obsah balení	Minimální objednáací množství	Objednáací číslo	Kód EAN
-----------------------	-------------	--------------	-------------------------------	------------------	---------

5dílná sada spirálových vrtáků do dřeva „Super“ v plastové kazetě

4	P	5	1	F 00Y 124 061	4 014 468 007 774
5					
6					
8					
10					



8dílná sada spirálových vrtáků do dřeva „Super“ v plastové kazetě

3	P	8	1	F 00Y 124 062	4 014 468 007 781
4					
5					
6					
7					
8					
9					
10					

## Spirálový vrták do dřeva Standard



Obsah sady, průměr mm	Průměr mm, kámen	Průměr mm, kov	Průměr mm, dřevo	Druh balení	Obsah balení	Minimální objednáací množství	Objednáací číslo	Kód EAN
-----------------------	------------------	----------------	------------------	-------------	--------------	-------------------------------	------------------	---------

5dílná sada spirálových vrtáků do dřeva „Standard“ v plastové kazetě

4		P	5	1	F 00Y 104 958	4 014 468 008 085
5						
6						
8						
10						



8dílná sada spirálových vrtáků do dřeva „Standard“ v plastové kazetě

3		P	8	1	F 00Y 104 957	4 014 468 008 092
4						
5						
6						
7						
8						
9						
10						



### Hadovitý vrták Lewis



Obsah sady, průměr mm	Celková délka (délky) mm	Druh balení	Obsah balení	Minimální objednáací množství <sup>1</sup>	Objednáací číslo	Kód EAN
-----------------------	--------------------------	-------------	--------------	--	------------------	---------

6dílná sada hadovitých vrtáků „Lewis“ v dřevěné kazetě

10, 12, 14, 16, 18, 20	235	K	6	1	F 00Y 124 357	4 014 468 009 006
---------------------------	-----	---	---	---	---------------	-------------------

6dílná sada hadovitých vrtáků „Lewis“ v dřevěné kazetě

10, 12, 14, 16, 18, 20	450	K	6	1	F 00Y 124 358	4 014 468 009 013
---------------------------	-----	---	---	---	---------------	-------------------

### Ploché frézovací vrták SelfCut Speed

Obsah sady, průměr mm	Celková délka (délky) mm	Druh balení	Obsah balení	Minimální objednáací množství <sup>1</sup>	Objednáací číslo	Kód EAN
-----------------------	--------------------------	-------------	--------------	--	------------------	---------

6dílná sada plochých frézovacích vrtáků „SelfCut Speed“ v rolovacím

14, 16, 18, 20, 22, 24	152	Q	6	1	F 00Y 265 102	3 165 140 441 070
---------------------------	-----	---	---	---	---------------	-------------------

### Sukovník



Obsah sady, průměr mm	Druh balení	Obsah balení	Minimální objednáací množství <sup>1</sup>	Objednáací číslo	Kód EAN
-----------------------	-------------	--------------	--	------------------	---------

5dílná sada sukovníků v dřevěné kazetě

15 20 25 30 35	K	5	1	F 00Y 123 938	4 014 468 008 634
----------------------------	---	---	---	---------------	-------------------

Obsah balení  
(počet kusů v balení)

<sup>1</sup> Minimální objednáací množství. Minimální objednáací množství se skládá z pevně stanoveného počtu balení.

Objednávky se vyzývají výhradně v kompletním minimálním objednáacím množství.

**Forstnerův vrták, podobné jako dle DIN 7483 G**

Obsah sady, průměr mm	Druh balení	Obsah balení	Minimální objednáací množství <sup>1</sup>	Objednáací číslo	Kód EAN
-----------------------	-------------	--------------	--	------------------	---------

5dílná sada „Forstnerových vrtáků“ v dřevěné kazetě

15	K	5	1 F 00Y 123 956	4 014 468 008 429
20				
25				
30				
35				

Obsah balení (počet kusů v balení)

<sup>1</sup> Minimální objednáací množství. Minimální objednáací množství se skládá z pevně stanoveného počtu balení. Objednávky se vyřizují výhradně v kompletním minimálním objednáacím množství.





## Sady děrovek

## Děrovky HSS-bimetal Progressor

Obsah sady, průměr mm

Druh balení

Obsah balení

Minimální objednáací množství<sup>1</sup>

Objednáací číslo

Kód EAN



8dílná sada děrovek „HSS-bimetal Progressor“,  
včetně adaptéru Power-Change a středícího vrtáku HSS-Co

22	T	8	1	F 00Y 227 682	4 014 468 066 863
29					
35					
44					
51					
64					



11dílná sada děrovek „HSS-bimetal Progressor“, včetně 8 děrovek,  
1 adaptéru Power-Change, 2 středících vrtáků HSS-Co

25	T	11	1	F 00Y 265 348	3 165 140 538 572
32					
40					
54					
60					
68					
76					
86					



13dílná sada děrovek „HSS-bimetal Progressor“,  
včetně adaptéru Power-Change a středícího vrtáku HSS-Co

19	T	13	1	F 00Y 227 683	4 014 468 066 870
22					
25					
29					
35					
38					
44					
51					
57					
64					
76					

 Obsah balení  
(počet kusů v balení)



<sup>1</sup> Minimální objednáací množství. Minimální objednáací množství se skládá z pevně stanoveného počtu balení. Objednávky se vyzývají výhradně v kompletním minimálním objednáacím množství.

**Děrovky HSS-bimetal**

Obsah sady, průměr mm	Druh balení	Obsah balení	Minimální objednávací množství <sup>1</sup>	Objednávací číslo	Kód EAN
-----------------------	-------------	--------------	---	-------------------	---------



8dílná sada pro instalatéry, včetně 2 ks upínacích stopek a vyhazovací pružiny

19	T	8	1	F 00Y 130 072	4 014 468 009 686
25					
32					
38					
51					



9dílná sada pro elektrikáře, včetně 2 ks upínacích stopek a vyhazovací pružiny

19	T	9	1	F 00Y 130 070	4 014 468 009 679
22					
35					
68					
70					
76					



9dílná standardní sada, včetně 2 ks upínacích stopek a vyhazovací pružiny

19	T	9	1	F 00Y 118 352	4 014 468 009 662
25					
38					
48					
68					
83					

 Obsah balení  
(počet kusů v balení)



<sup>1</sup> Minimální objednávací množství. Minimální objednávací množství se skládá z pevně stanoveného počtu balení. Objednávky se vyřizují výhradně v kompletním minimálním objednávacím množství.

## Sady sekáčů

### Upínání SDS-plus

Celková délka mm

Břítí sekáče mm

Druh balení

Obsah balení

Minimální objednáací množství<sup>1</sup>

Objednáací číslo

Kód EAN



#### 3dílná sada sekáčů Set SDS-plus

1 špice, 1 plochý sekáč, 1 kopistový sekáč

140	-	A1	3	1	F 00Y 265 767	3 165 140 621 205
-----	---	----	---	---	---------------	-------------------

#### 4dílná sada sekáčů Set SDS-plus

1 špice, 2 ploché sekáče, 1 kopistový sekáč

250	-	E	4	1	F 00Y 227 977	4 014 468 067 211
-----	---	---	---	---	---------------	-------------------

### Upínání SDS-max

Celková délka mm

Břítí sekáče mm

Druh balení

Obsah balení

Minimální objednáací množství<sup>1</sup>

Objednáací číslo

Kód EAN



#### 4dílná sada sekáčů Set SDS-max

1 špice, 2 ploché sekáče, 1 kopistový sekáč

-	-	E	4	1	F 00Y 228 054	4 014 468 067 228
---	---	---	---	---	---------------	-------------------

Obsah balení  
(počet kusů v balení)



<sup>1</sup> Minimální objednáací množství. Minimální objednáací množství se skládá z pevně stanoveného počtu balení. Objednávky se vyřizují výhradně v kompletním minimálním objednáacím množství.

**Sady diamantových vrtáků**
**Diamantové vrtáky pro vrtání za mokra XH Ceramics**

Obsah sady, průměr mm	Pracovní délka (délky) mm	Celková délka (délky) mm	Druh balení	Obsah balení	Minimální objednávací množství	Objednávací číslo	Kód EAN
-----------------------	---------------------------	--------------------------	-------------	--------------	--------------------------------	-------------------	---------

4dílná sada diamantových vrtáků pro vrtání za mokra „XH Ceramics“ v pouzdře PowerBox



6,0	35	65	P	4	1	F 00Y 265 228	3 165 140 495 905
8,0							
10,0							
14,0							

4dílná sada diamantových vrtáků pro vrtání za mokra „XH Ceramics“ v pouzdře PowerBox

5,0	35	65	P	4	1	F 00Y 265 229	3 165 140 495 912
6,0							
7,0							
8,0							

**Sada – diamantový vrták pro vrtání za sucha EasyCeramics**

Průměr mm	Pracovní délka	Druh balení	Obsah balení	Minimální objednávací množství	Objednávací číslo	Kód EAN
-----------	----------------	-------------	--------------	--------------------------------	-------------------	---------

3dílná sada diamantových vrtáků pro vrtání za sucha „EasyCeramics“ v pouzdře PowerBox

6, 8, 10	33	P	3	1	F 00Y 265 676	3 165 140 585 972
----------	----	---	---	---	---------------	-------------------

Obsah balení (počet kusů v balení)

<sup>1</sup> Minimální objednávací množství. Minimální objednávací množství se skládá z pevně stanoveného počtu balení. Objednávky se vyzývají výhradně v kompletním minimálním objednávacím množství.



**Sada – diamantový vrták pro vrtání za sucha SpeedCeramics**

Průměr mm	Pracovní délka	Druh balení	Obsah balení	Minimální objednávací množství <sup>1</sup>	Objednávací číslo	Kód EAN
-----------	----------------	-------------	--------------	---	-------------------	---------

3dílná sada diamantových vrtáků pro vrtání za sucha „SpeedCeramics“;  
včetně 19mm jednostranného vidlicového klíče

14, 25, 35	30, 35	T	3	1	F 00Y 265 667	3 165 140 585 880
------------	--------	---	---	---	---------------	-------------------



4dílná sada diamantových vrtáků pro vrtání za sucha „SpeedCeramics“;  
včetně 19mm jednostranného vidlicového klíče

25, 35, 45, 51	35	T	1	1	F 00Y 265 668	3 165 140 585 897
----------------	----	---	---	---	---------------	-------------------

 Obsah balení  
(počet kusů v balení)



<sup>1</sup> Minimální objednávací množství. Minimální objednávací množství se skládá z pevně stanoveného počtu balení. Objednávky se vyřizují výhradně v kompletním minimálním objednávacím množství.



**Sady šroubovacích bitů**
**Šroubovací bity ExtraHart**

Obsah sady	Velikost sady	Délka mm	Druh balení	Obsah balení	Minimální objednávk. množství <sup>1</sup>	Objednací číslo	Kód EAN
------------	---------------	----------	-------------	--------------	--	-----------------	---------

8+1 dílná sada šroubovacích bitů „Extra-Hart: Phillips, Pozidriv“ v pouzdře Power-Box



+	PH1 (1x)	9	25	P	9	1	F 00Y 265 200	3 165 140 490 238
	PH2 (2x)							
	PH3 (1x)							
*	PZ1 (1x)							
	PZ2 (2x)							
	PZ3 (1x)							
	Držák bitů (1x)							

8+1 dílná sada šroubovacích bitů „Extra-Hart: Torx“ v pouzdře PowerBox



*	T10 (1x)	9	25	P	9	1	F 00Y 265 201	3 165 140 490 245
	T15 (1x)							
	T20 (2x)							
	T25 (1x)							
	T27 (1x)							
	T30 (1x)							
	T40 (1x)							
	Držák bitů (1x)							

Obsah balení (počet kusů v balení)

<sup>1</sup> Minimální objednávk. množství. Minimální objednávk. množství se skládá z pevně stanoveného počtu balení. Objednávky se vyřizují výhradně v kompletním minimálním objednávk. množství.





A series of horizontal lines for writing notes, spanning the width of the page below the header.





**UNIVERSAL**  
**CONCRETE+STONE**  
**CERAMIC**



# Moduly



### Vrtáky do betonu a do kamene Hawera – moduly

#### Vrtáky pro vrtací kladiva PowerLSplus

Základní osazení:

**121 vrtáků**

Rozměry modulu:

**V: 62 cm**

**Š: 33 cm**

**H: 40 cm**

Objednávací číslo:

**F 00Y 145 737**

Kód EAN:

**4 014 468 069 598**

	Obsah modulu	Průměr mm	Celková délka mm	Počet kusů		Obsah modulu	Průměr mm	Celková délka mm	Počet kusů
	101 471	5,0	110	10		104 625	14,0	210	3
	101 472	5,0	160	5		104 294	16,0	210	2
	101 474	6,0	110	15		104 629	16,0	460	2
	101 475	6,0	160	15		104 279	18,0	200	2
	136 246	6,0	210	3		104 282	20,0	200	2
	101 481	8,0	160	15		104 634	20,0	450	2
	101 482	8,0	210	5					
	104 620	8,0	260	3					
	101 485	10,0	160	10					
	104 621	10,0	210	5					
	101 486	10,0	260	3					
	101 490	12,0	160	5					
	104 624	12,0	210	3					
	101 491	12,0	260	3					
	104 633	12,0	460	3					
	101 494	14,0	160	5					

#### Vrtáky pro vrtací kladiva PowerLSplus

Základní osazení:

**310 vrtáků v balení po 10 a 5**

Rozměry modulu:

**V: 62 cm**

**Š: 33 cm**

**H: 40 cm**

Objednávací číslo:

**F 00Y 207 582**

Kód EAN:

**4 014 468 043 321**

136 979	5,0	110	3
138 473	5,0	160	3
136 981	6,0	110	3
136 982	6,0	160	4
136 984	8,0	160	4
136 985	8,0	210	2
136 986	10,0	160	3
136 987	10,0	210	2
136 988	12,0	160	2
136 989	12,0	210	2
136 990	14,0	160	2
136 991	14,0	210	2
136 992	16,0	210	2

**Vrtáky pro vrtací kladiva PowerLSplus**

Obsah modulu	Průměr mm	Celková délka mm	Počet kusů	Obsah modulu	Průměr mm	Celková délka mm	Počet kusů
--------------	-----------	------------------	------------	--------------	-----------	------------------	------------

Základní osazení:

**279 vrtáků**

Rozměry modulu:

**V: 61 cm**
**Š: 66 cm**
**H: 40 cm**

Objednávací číslo:

**F 00Y 145 738**

Kód EAN:

**4 014 468 069 604**

101 471	5,0	110	10	104 626	14,0	310	3
101 472	5,0	160	10	104 300	14,0	460	3
101 474	6,0	110	20	104 294	16,0	210	5
101 475	6,0	160	20	205 436	16,0	310	3
136 246	6,0	210	10	104 629	16,0	460	2
138 337	6,0	260	10	104 279	18,0	200	3
101 479	7,0	160	5	104 305	18,0	300	2
101 480	8,0	110	10	104 630	18,0	450	2
101 481	8,0	160	20	104 282	20,0	200	2
101 482	8,0	210	10	104 632	20,0	300	2
104 620	8,0	260	10	104 634	20,0	450	2
101 485	10,0	160	20	104 284	22,0	250	2
104 621	10,0	210	10	104 285	22,0	450	1
101 486	10,0	260	10	104 288	24,0	250	1
104 623	10,0	460	3	104 289	24,0	450	1
101 490	12,0	160	20	104 290	25,0	250	1
104 624	12,0	210	10	104 291	25,0	450	1
101 491	12,0	260	10	265 411	28,0	450	1
104 633	12,0	460	3	265 412	30,0	450	1
101 494	14,0	160	10				
104 625	14,0	210	5				
101 495	14,0	260	5				

**Vrtáky pro vrtací kladiva PowerLSPplus**

Obsah modulu	Průměr mm	Celková délka mm	Počet kusů
--------------	-----------	------------------	------------

Základní osazení:

**75 vrtáků**

Rozměry modulu:

**V: 62 cm**
**Š: 33 cm**
**H: 40 cm**

Objednávací číslo:

**F 00Y 265 252**

Kód EAN:

**3 165 140 521 796**

265 051	5,0	110	5
265 056	6,0	115	5
265 056	6,0	115	5
265 066	8,0	115	5
265 072	10,0	115	5
265 052	5,0	160	5
265 057	6,0	165	5
265 067	8,0	165	5
265 067	8,0	165	5
265 073	10,0	165	5
265 078	12,0	165	5
265 058	6,0	215	5
265 068	8,0	215	5
265 074	10,0	215	5
265 079	12,0	215	5



### Vrtáky pro vrtací kladiva PowerLSPmax

Obsah modulu	Průměr mm	Celková délka mm	Počet kusů	Obsah modulu	Průměr mm	Celková délka mm	Počet kusů
--------------	-----------	------------------	------------	--------------	-----------	------------------	------------

Základní osazení:

**24 vrtáků**

Rozměry modulu:

**V: 62 cm****Š: 33 cm****H: 40 cm**

Objednáací číslo:

**F 00Y 265 643**

Kód EAN:

**3 165 140 531 351**

265 422	12,0	340	1	265 480	35,0	520	1
265 428	14,0	340	1	265 486	40,0	520	1
265 429	14,0	540	1				
265 435	16,0	340	1				
265 436	16,0	540	2				
265 442	18,0	340	1				
265 443	18,0	540	2				
265 449	20,0	320	1				
265 450	20,0	520	2				
265 454	22,0	320	1				
265 455	22,0	520	2				
265 460	24,0	520	1				
265 462	25,0	520	2				
265 469	28,0	520	1				
265 474	30,0	520	1				
265 476	32,0	520	2				

### Vrtáky do betonu – ActivePower

Obsah modulu	Průměr mm	Celková délka mm	Počet kusů
--------------	-----------	------------------	------------

Základní osazení:

**137 vrtáků**

Rozměry modulu:

**V: 62 cm****Š: 33 cm****H: 40 cm**

Objednáací číslo:

**F 00Y 202 914**

Kód EAN:

**4 014 468 066 306**

202 080	3,0	70	10
202 082	4,0	75	15
202 084	5,0	85	15
202 085	5,0	150	5
202 088	6,0	100	20
202 089	6,0	150	5
202 092	7,0	100	5
202 093	8,0	120	20
202 094	8,0	250	5
202 099	10,0	120	10
202 100	10,0	250	5
202 102	12,0	150	5
202 103	12,0	250	5
202 105	14,0	150	3
202 108	16,0	160	3
202 109	18,0	160	3
202 110	20,0	160	3



**Vrtáky do betonu – PerfectPower**

Základní osazení:

**157 vrtáků**

Rozměry modulu:

**V: 62 cm**
**Š: 33 cm**
**H: 40 cm**

Objednáací číslo:

**F 00Y 202 915**

Kód EAN:

**4 014 468 069 772**

	Obsah modulu	Průměr mm	Celková délka mm	Počet kusů		Obsah modulu	Průměr mm	Celková délka mm	Počet kusů
	201 979	3,0	70	10		202 020	16,0	160	3
	201 981	4,0	75	15		202 021	16,0	400	3
	201 985	5,0	85	15		202 023	18,0	160	3
	201 991	6,0	100	20		202 024	18,0	400	2
	201 993	6,0	150	10		202 026	20,0	160	3
	201 999	8,0	120	20		202 027	20,0	400	2
	202 000	8,0	200	5					
	202 001	8,0	400	5					
	202 003	10,0	120	10					
	202 004	10,0	200	5					
	202 006	10,0	400	5					
	202 009	12,0	150	5					
	202 010	12,0	200	3					
	202 012	12,0	400	5					
	202 015	14,0	150	5					
	202 017	14,0	400	3					

**Vrtáky do kamene – BasicPower**

Základní osazení:

**146 vrtáků**

Rozměry modulu:

**V: 62 cm**
**Š: 33 cm**
**H: 40 cm**

Objednáací číslo:

**F 00Y 202 918**

Kód EAN:

**4 014 468 069 789**

	Obsah modulu	Průměr mm	Celková délka mm	Počet kusů		Obsah modulu	Průměr mm	Celková délka mm	Počet kusů
	104 387	3,0	60	10		104 368	16,0	150	3
	104 360	4,0	75	10		140 469	16,0	400	2
	104 361	5,0	85	10		104 374	18,0	160	3
	104 362	6,0	100	20		140 471	18,0	400	2
	138 369	6,0	150	10		104 386	20,0	160	5
	104 364	8,0	120	20		140 473	20,0	400	2
	141 256	8,0	200	5					
	140 461	8,0	400	5					
	104 365	10,0	120	10					
	141 257	10,0	200	5					
	140 463	10,0	400	5					
	104 366	12,0	150	5					
	141 296	12,0	200	3					
	140 465	12,0	400	3					
	104 367	14,0	150	5					
	140 467	14,0	400	3					



### Víceúčelové vrtáky – MultiConstruction

Základní osazení:

**90 jednotlivých vrtáků; 5 sad vrtáků****100 vrtáků\***

Rozměry modulu:

**V: 62 cm****Š: 33 cm****H: 40 cm**

Objednávací číslo:

**F 00Y 226 065****F 00Y 265 677\***

Kód EAN:

**4 014 468 069 871****3 165 140 586 467\***

Obsah modulu	Typ výrobku	Průměr mm	Celková délka mm	Počet kusů	Obsah modulu	Typ výrobku	Průměr mm	Celková délka mm	Počet kusů
202 053	-	3,0	70	5	202 053*	-	3,0	70	5
202 054	-	4,0	75	10	202 054*	-	4,0	75	10
202 055	-	5,0	85	10	202 055*	-	5,0	85	10
202 057	-	6,0	100	20	202 056*	-	5,5	85	10
202 058	-	6,0	150	5	202 057*	-	6,0	100	20
202 063	-	8,0	120	10	202 061*	-	7,0	100	10
202 064	-	8,0	250	5	202 062*	-	7,0	150	10
202 066	-	10,0	120	10	202 063*	-	8,0	120	10
202 067	-	10,0	250	5	202 066*	-	10,0	120	5
202 069	-	12,0	150	5	202 067*	-	10,0	250	5
202 070	-	12,0	250	3	202 070*	-	12,0	250	3
202 071	-	14,0	250	2	202 071*	-	14,0	250	2
202 366	4dílná sada	-	-	5					

### Vrtáky do betonu – ActivePower / víceúčelové vrtáky – MultiConstruction

Základní osazení:

**184 vrtáků**

Rozměry modulu:

**V: 62 cm****Š: 33 cm****H: 40 cm**

Objednávací číslo:

**F 00Y 226 068**

Kód EAN:

**4 014 468 069 888**

Obsah modulu	Typ výrobku	Průměr mm	Celková délka mm	Počet kusů	Obsah modulu	Typ výrobku	Průměr mm	Celková délka mm	Počet kusů
202 080	ActivePower	3,0	70	10	202 057	MultiConstruction	6,0	100	10
202 082	ActivePower	4,0	75	15	202 063	MultiConstruction	8,0	120	10
202 084	ActivePower	5,0	85	15	202 066	MultiConstruction	10,0	120	8
202 088	ActivePower	6,0	100	20	202 069	MultiConstruction	12,0	150	5
202 089	ActivePower	6,0	150	10					
202 093	ActivePower	8,0	120	20					
202 094	ActivePower	8,0	250	5					
202 099	ActivePower	10,0	120	10					
202 100	ActivePower	10,0	250	5					
202 102	ActivePower	12,0	150	5					
202 103	ActivePower	12,0	250	3					
202 105	ActivePower	14,0	150	5					
202 108	ActivePower	16,0	160	3					
202 053	MultiConstruction	3,0	70	5					
202 054	MultiConstruction	4,0	75	10					
202 055	MultiConstruction	5,0	85	10					





**Vrtáky do betonu – PerfectPower / víceúčelové vrtáky – MultiConstruction**

Základní osazení:

**179 vrtáků**

Rozměry modulu:

**V: 62 cm**
**Š: 33 cm**
**H: 40 cm**

Objednáací číslo:

**F 00Y 226 069**

Kód EAN:

**4 014 468 065 408**

Obsah modulu	Typ výrobku	Průměr mm	Celková délka mm	Počet kusů	Obsah modulu	Typ výrobku	Průměr mm	Celková délka mm	Počet kusů
201 979	PerfectPower	3,0	70	10	202 057	MultiConstruction	6,0	100	10
201 981	PerfectPower	4,0	75	15	202 063	MultiConstruction	8,0	120	10
201 985	PerfectPower	5,0	85	15	202 066	MultiConstruction	10,0	120	5
201 991	PerfectPower	6,0	100	20	202 069	MultiConstruction	12,0	150	3
201 993	PerfectPower	6,0	150	10					
201 999	PerfectPower	8,0	120	20					
202 000	PerfectPower	8,0	200	5					
202 003	PerfectPower	10,0	120	10					
202 004	PerfectPower	10,0	200	5					
202 009	PerfectPower	12,0	150	5					
202 010	PerfectPower	12,0	200	3					
202 015	PerfectPower	14,0	150	5					
202 020	PerfectPower	16,0	160	3					
202 053	MultiConstruction	3,0	70	5					
202 054	MultiConstruction	4,0	75	10					
202 055	MultiConstruction	5,0	85	10					

**Vrtací korunky odolné vůči přiklepu CoreCutterplus**

Základní osazení:

**8 vrtacích korunek a příslušenství**

Rozměry modulu:

**V: 62 cm**
**Š: 33 cm**
**H: 40 cm**

Objednáací číslo:

**F 00Y 145 743**

Kód EAN:

**4 014 468 069 659**

Obsah modulu	Typ výrobku	Průměr mm	Počet kusů
124 563	CoreCutterplus	25,0	1
124 564	CoreCutterplus	30,0	1
124 565	CoreCutterplus	35,0	1
124 566	CoreCutterplus	40,0	1
124 567	CoreCutterplus	50,0	1
124 568	CoreCutterplus	68,0	2
124 569	CoreCutterplus	82,0	1
142 455	Šestihranná upínací stopka	-	2
142 456	Šestihranná upínací stopka	-	1
142 459	Upínací stopka SDS-plus	-	2
142 460	Upínací stopka SDS-plus	-	1
142 462	Sřídící vrták	-	5





### Vrtáky do kovu Hawera – moduly

#### Spirálové vrtáky do kovu – HSS-Co, DIN 338

Obsah modulu	Průměr mm	Celková délka mm	Počet kusů	Obsah modulu	Průměr mm	Celková délka mm	Počet kusů
--------------	-----------	------------------	------------	--------------	-----------	------------------	------------

Základní osazení:

**175 vrtáků**

Rozměry modulu:

**V: 62 cm**

**Š: 33 cm**

**H: 40 cm**

Objednáací číslo:

**F 00Y 145 747**

Kód EAN:

**4 014 468 069 680**

145 153	1,0	34	10	145 171	6,0	93	10
145 154	1,5	40	10	145 172	6,5	101	5
145 155	2,0	49	10	145 173	6,8	109	5
145 156	2,5	57	10	145 174	7,0	109	5
145 157	3,0	61	15	145 176	8,0	117	5
145 159	3,2	65	5	145 177	8,5	117	5
145 160	3,3	65	5	145 178	9,0	125	5
145 161	3,5	70	5	145 179	9,5	125	5
145 162	4,0	75	10	145 180	10,0	133	5
145 164	4,2	75	5	145 181	10,2	133	3
145 165	4,5	80	5	145 182	10,5	133	3
145 300	4,8	86	5	145 183	11,0	142	3
145 167	5,0	86	10	145 185	12,0	151	3
145 170	5,5	93	5	145 187	13,0	151	3

#### Spirálové vrtáky do kovu – HSS-G, DIN 338

Základní osazení:

**265 vrtáků**

Rozměry modulu:

**V: 62 cm**

**Š: 33 cm**

**H: 40 cm**

Objednáací číslo:

**F 00Y 145 748**

Kód EAN:

**4 014 468 036 248**

145 755	1,0	34	10	145 791	6,8	109	5
145 757	1,5	40	10	145 792	7,0	109	10
145 760	2,0	49	20	145 794	8,0	117	5
145 762	2,5	57	20	145 795	8,5	117	5
145 764	3,0	61	20	145 796	9,0	125	5
145 773	3,2	65	10	145 797	9,5	125	5
145 775	3,3	65	10	145 798	10,0	133	5
145 776	3,5	70	10	145 799	10,2	133	3
145 778	4,0	75	20	145 800	10,5	133	3
145 781	4,2	75	10	145 801	11,0	142	3
145 782	4,5	80	10	145 802	12,0	151	3
145 784	4,8	86	10	145 803	13,0	151	3
145 785	5,0	86	20				
145 788	5,5	93	10				
145 789	6,0	93	10				
145 790	6,5	101	10				

**Spirálové vrtáky do kovu – HSS-R, podobné jako dle DIN 338**

Základní osazení:

**590 vrtáků**

Rozměry modulu:

**V: 32,3 cm**
**Š: 37,5 cm**
**H: 17,5 cm**

Objednávací číslo:

**F 00Y 141 272**

Kód EAN:

**4 014 468 069 581**

	Obsah modulu	Průměr mm	Celková délka mm	Počet kusů		Obsah modulu	Průměr mm	Celková délka mm	Počet kusů
	241 067	1,0	34	5		241 086	7,5	109	1
	241 068	1,5	40	5		241 087	8,0	117	2
	241 069	2,0	49	5		241 088	8,5	117	2
	241 070	2,5	57	4		241 089	9,0	125	2
	241 071	3,0	61	3		241 090	9,5	125	2
	241 100	3,3	65	3		241 091	10,0	133	2
	241 074	3,5	70	3		241 309	10,2	133	2
	241 075	4,0	75	3		241 092	10,5	133	2
	241 077	4,2	75	3		241 093	11,0	142	2
	241 078	4,5	80	3		241 094	11,5	142	2
	241 079	5,0	86	3		241 095	12,0	151	2
	241 082	5,5	93	2		241 096	12,5	151	2
	241 083	6,0	93	1		241 097	13,0	151	2
	241 084	6,5	101	1					
	241 287	6,8	109	1					
	241 085	7,0	109	1					

**Spirálové vrtáky do kovu – HSS-R, podobné jako dle DIN 338**

Základní osazení:

**265 vrtáků**

Rozměry modulu:

**V: 62 cm**
**Š: 33 cm**
**H: 40 cm**

Objednávací číslo:

**F 00Y 145 749**

Kód EAN:

**4 014 468 069 697**

	Obsah modulu	Průměr mm	Celková délka mm	Počet kusů		Obsah modulu	Průměr mm	Celková délka mm	Počet kusů
	241 155	1,0	34	10		241 192	6,8	109	5
	241 156	1,5	40	10		241 178	7,0	109	10
	241 157	2,0	49	20		241 180	8,0	117	5
	241 158	2,5	57	20		241 182	8,5	117	5
	241 159	3,0	61	20		241 183	9,0	125	5
	241 161	3,2	65	10		241 184	9,5	125	5
	241 162	3,3	65	10		241 185	10,0	133	5
	241 164	3,5	70	10		241 193	10,2	133	3
	241 166	4,0	75	20		241 186	10,5	133	3
	241 168	4,2	75	10		241 187	11,0	142	3
	241 169	4,5	80	10		241 189	12,0	151	3
	132 868	4,8	86	10		241 191	13,0	151	3
	241 172	5,0	86	20					
	241 175	5,5	93	10					
	241 176	6,0	93	10					
	241 177	6,5	101	10					





## Vrtáky do dřeva Hawera – moduly

### Spirálové vrtáky do dřeva – Standard

Základní osazení:

**136 vrtáků**

Rozměry modulu:

**V: 62 cm**

**Š: 33 cm**

**H: 40 cm**

Objednáací číslo:

**F 00Y 145 756**

Kód EAN:

**4 014 468 069 710**

	Obsah modulu	Průměr mm	Celková délka mm	Počet kusů		Obsah modulu	Průměr mm	Celková délka mm	Počet kusů
	105 810	3,0	61	10		105 822	15,0	160	5
	105 811	4,0	75	10		105 823	16,0	160	5
	105 812	5,0	86	10		138 261	16,0	240	3
	105 813	6,0	93	10		105 824	18,0	180	3
	138 256	6,0	240	5		138 262	18,0	260	3
	105 814	7,0	109	5		105 825	20,0	200	3
	105 815	8,0	117	10		105 742	22,0	210	3
	138 257	8,0	240	5					
	105 816	9,0	120	5					
	105 817	10,0	120	10					
	138 258	10,0	240	5					
	105 819	12,0	151	8					
	138 259	12,0	240	5					
	105 820	13,0	151	5					
	105 821	14,0	151	5					
	138 260	14,0	240	3					

### Hadovité vrtáky – Lewis

Základní osazení:

**53 vrtáků**

Rozměry modulu:

**V: 62 cm**

**Š: 33 cm**

**H: 40 cm**

Objednáací číslo:

**F 00Y 145 753**

Kód EAN:

**4 014 468 069 703**

124 065	6,0	235	5
124 066	8,0	235	5
124 080	8,0	450	3
124 067	10,0	235	5
124 081	10,0	450	3
124 068	12,0	235	5
124 082	12,0	450	3
124 069	14,0	235	3
124 083	14,0	450	3
124 070	16,0	235	3
124 084	16,0	450	3
124 071	18,0	235	3
124 085	18,0	450	3
124 072	20,0	235	3
124 086	20,0	450	3

**Ploché frézovací vrtáky – SelfCut Speed**

Obsah modulu	Typ výrobku	Průměr mm	Celková délka mm	Počet kusů
--------------	-------------	-----------	------------------	------------

Základní osazení:

**70 vrtáků a příslušenství**

Rozměry modulu:

**V: 62 cm**
**Š: 33 cm**
**H: 40 cm**

Objednávací číslo:

**F 00Y 228 336**

Kód EAN:

**4 014 468 069 895**

228 063	-	14,0	152	5
228 064	-	16,0	152	5
228 086	-	16,0	400	5
228 066	-	18,0	152	5
228 068	-	20,0	152	5
228 090	-	20,0	400	5
228 069	-	22,0	152	5
228 091	-	22,0	400	5
228 070	-	24,0	152	5
228 092	-	24,0	400	5
228 072	-	26,0	152	5
228 074	-	30,0	152	5
228 075	-	32,0	152	5
228 097	-	32,0	400	5
228 102	Prodlužovací díl	-	152	5

**Vrtáky do bednění a na instalace – HSS**

Obsah modulu	Průměr mm	Celková délka mm	Počet kusů
--------------	-----------	------------------	------------

Základní osazení:

**41 vrtáků**

Rozměry modulu:

**V: 62 cm**
**Š: 33 cm**
**H: 40 cm**

Objednávací číslo:

**F 00Y 145 761**

Kód EAN:

**4 014 468 069 727**

104 896	8,0	400	5
104 910	8,0	600	5
104 897	10,0	400	5
104 911	10,0	600	5
104 898	12,0	400	3
104 912	12,0	600	3
104 899	14,0	400	3
104 913	14,0	600	3
104 900	16,0	400	3
104 914	16,0	600	2
104 901	18,0	400	2
104 915	18,0	600	2





## Děrovky Hawera – moduly

### Víceúčelové děrovky – MultiConstruction

Základní osazení:

**9 děrovek a příslušenství**

Rozměry modulu:

**V: 62 cm**

**Š: 33 cm**

**H: 40 cm**

Objednáací číslo:

**F 00Y 265 114**

Kód EAN:

**3 165 140 454 995**

Obsah modulu	Typ výrobku	Průměr mm	Počet kusů	Obsah modulu	Typ výrobku	Průměr mm	Počet kusů
227 801	Děrovka	30,0	1	227 801	Děrovka	30,0	1
227 802	Děrovka	35,0	1	227 802	Děrovka	35,0	1
227 803	Děrovka	40,0	1	227 803	Děrovka	40,0	1
227 805	Děrovka	50,0	1	227 805	Děrovka	50,0	1
227 809	Děrovka	63,0	2	227 809	Děrovka	63,0	2
227 811	Děrovka	68,0	2	227 811	Děrovka	68,0	2
227 816	Děrovka	80,0	1	227 816	Děrovka	80,0	1
227 744	Adaptér Power-Change	-	4	227 744	Adaptér Power-Change	-	4
227 745	Adaptér Power-Change	-	2	227 745	Adaptér Power-Change	-	2
228 248	Středící vrtáky z tvrdokovu	-	8	228 248	Středící vrtáky z tvrdokovu	-	8

### Víceúčelové děrovky – MultiConstruction

Základní osazení:

**22 děrovek a příslušenství**

Rozměry modulu:

**V: 62 cm**

**Š: 66 cm**

**H: 40 cm**

Objednáací číslo:

**F 00Y 265 115**

Kód EAN:

**3 165 140 455 008**

227 800	Děrovka	25,0	1	227 819	Děrovka	105,0	1
227 801	Děrovka	30,0	2	227 744	Adaptér Power-Change	-	4
227 802	Děrovka	35,0	2	227 745	Adaptér Power-Change	-	4
227 803	Děrovka	40,0	2	231 786	Středící vrtáky HSS	-	3
227 804	Děrovka	45,0	1	228 248	Středící vrtáky z tvrdokovu	-	10
227 805	Děrovka	50,0	2				
227 806	Děrovka	55,0	1				
227 807	Děrovka	58,0	1				
227 808	Děrovka	60,0	1				
227 809	Děrovka	63,0	2				
227 810	Děrovka	65,0	1				
227 811	Děrovka	68,0	2				
227 814	Děrovka	74,0	1				
227 816	Děrovka	80,0	2				

**Děrovky – Progressor**

Obsah modulu	Typ výrobku	Průměr mm	Počet kusů
--------------	-------------	-----------	------------

Základní osazení:

**54 děrovek a příslušenství**

Rozměry modulu:

**V: 62 cm**
**Š: 66 cm**
**H: 40 cm**

Objednáací číslo:

**F 00Y 265 113**

Kód EAN:

**3 165 140 454 988**

227 633	Děrovka	20,0	3
227 635	Děrovka	22,0	3
227 637	Děrovka	25,0	3
227 640	Děrovka	30,0	3
227 641	Děrovka	32,0	3
227 643	Děrovka	35,0	3
227 646	Děrovka	40,0	3
227 649	Děrovka	44,0	3
227 654	Děrovka	54,0	2
227 656	Děrovka	57,0	2
227 658	Děrovka	60,0	2
227 661	Děrovka	67,0	2
227 662	Děrovka	68,0	4
227 665	Děrovka	76,0	2
227 667	Děrovka	83,0	4
227 684	Adaptér Power-Change	-	3
227 685	Adaptér Power-Change	-	3
227 686	Středící vrtáky HSS-Co	-	6





### Sekáče Hawera – moduly

#### Sekáče – SDS-max

Obsah modulu	Typ výrobku	Průměr mm	Celková délka mm	Počet kusů
--------------	-------------	-----------	------------------	------------

Základní osazení:

**22 sekáčů**

Rozměry modulu:

**V: 62 cm**

**Š: 33 cm**

**H: 40 cm**

Objednáací číslo:

**F 00Y 145 930**

Kód EAN:

**4 014 468 069 758**

139 728	Špice	-	280	2
265 311	Špice	-	400	3
139 730	Špice	-	600	1
139 731	Ploché sekáče	-	280	2
265 140	Ploché sekáče	-	400	3
139 733	Ploché sekáče	-	600	1
139 736	Kopistové sekáče	-	300	2
139 737	Kopistové sekáče	-	350	1
229 084	Kopistové sekáče	-	350	2
229 085	Sekáče na dlaždice	-	300	2
139 738	Kanálkové sekáče	-	300	2
142 756	Křídlové sekáče	-	380	1

#### Sekáče – SDS-plus / přiklepové vrtací korunky CoreCutterplus, kompletní

Základní osazení:

**14 sekáčů, 3 vrtací korunky**

Rozměry modulu:

**V: 62 cm**

**Š: 33 cm**

**H: 40 cm**

Objednáací číslo:

**F 00Y 145 739**

Kód EAN:

**4 014 468 069 611**

227 535	Špice	-	250	3
227 536	Ploché sekáče	-	250	5
265 026	Kopistové sekáče	-	250	2
137 053	Drážkovací sekáče	-	250	2
225 094	Sekáče na dlaždice	-	260	2
141 317	CoreCutterplus	68,0	-	2
141 318	CoreCutterplus	82,0	-	1





**Diamantové dělicí kotouče Hawera – moduly**
**Diamantové dělicí kotouče Super Universal / Super Concrete+Stone / Super Ceramic**

Obsah modulu	Typ výrobku	Průměr mm	Počet kusů
--------------	-------------	-----------	------------

Základní osazení:  
**18 dělicích kotoučů**

Rozměry modulu:

**V: 62 cm**

**Š: 33 cm**

**H: 40 cm**

Objednáací číslo:

**F 00Y 265 832**

Kód EAN:

**3 165 140 654 494**

265 781	Super Universal	115,0	3
265 785	Super Universal	230,0	3
265 773	Super Concrete+Stone	115,0	3
265 775	Super Concrete+Stone	150,0	3
265 776	Super Concrete+Stone	230,0	3
265 809	Super Ceramic	115,0	3

**Diamantové dělicí kotouče Super Universal / Super Concrete+Stone / Super Ceramic**

Základní osazení:

**18 dělicích kotoučů**

Rozměry modulu:

**V: 62 cm**

**Š: 33 cm**

**H: 40 cm**

Objednáací číslo:

**F 00Y 265 833**

Kód EAN:

**3 165 140 654 500**

265 782	Super Universal	125,0	3
265 785	Super Universal	230,0	3
265 774	Super Concrete+Stone	125,0	3
265 775	Super Concrete+Stone	150,0	3
265 776	Super Concrete+Stone	230,0	3
265 810	Super Ceramic	125,0	3



**Diamantové dělicí kotouče Universal / Concrete+Stone / Ceramic**

Obsah modulu	Typ výrobku	Průměr mm	Počet kusů
--------------	-------------	-----------	------------

Základní osazení:

**33 dělicích kotoučů**

Rozměry modulu:

**V: 62 cm****Š: 33 cm****H: 40 cm**

Objednávací číslo:

**F 00Y 265 834**

Kód EAN:

**3 165 140 654 517**

265 788	Universal	115,0	3
265 789	Universal	125,0	3
265 792	Universal	230,0	3
265 777	Concrete+Stone	115,0	4
265 778	Concrete+Stone	125,0	4
265 779	Concrete+Stone	150,0	4
265 780	Concrete+Stone	230,0	4
265 812	Ceramic	115,0	4
265 813	Ceramic	125,0	4



**Moduly s diamantovými vrtáky a děrovkami Hawera**
**Diamantové vrtáky pro vrtání za sucha EasyCeramics / SpeedCeramics**

Základní osazení:  
**12 vrtáků; 1 sada**

Rozměry modulu:

**V: 62 cm**

**Š: 33 cm**

**H: 40 cm**

Objednávací číslo:

**F 00Y 265 748**

Kód EAN:

**3 165 140 604 819**

Obsah modulu	Typ výrobku	Průměr mm	Počet kusů	Obsah modulu	Typ výrobku	Průměr mm	Počet kusů
265 655	Speed Cer.	45,0	1	265 656	Speed Cer.	51,0	1
265 662	Speed Cer.	68,0	1	265 646	Speed Cer.	20,0	1
265 648	Speed Cer.	25,0	1	265 652	Speed Cer.	35,0	1
265 672	Easy Cer.	8,0	1	265 673	Easy Cer.	10,0	1
265 673	Easy Cer.	10,0	1	265 674	Easy Cer.	12,0	1
265 674	Easy Cer.	12,0	1	265 675	Easy Cer.	14,0	1
265 675	Easy Cer.	14,0	1	265 676	Set Easy Cer.	6,8,10	1
265 676	Set Easy Cer.	6,8,10	1	265 666	Speed Cer.	83,0	1
265 666	Speed Cer.	83,0	1	265 670	Easy Cer.	6,0	1
265 670	Easy Cer.	6,0	1				

**Diamantové vrtáky a děrovky pro vrtání za mokra XH Ceramics**

Základní osazení:

**31 diamantových děrovek, vrtáků  
a příslušenství**

Rozměry modulu:

**V: 62 cm**

**Š: 66 cm**

**H: 40 cm**

Objednávací číslo:

**F 00Y 265 399**

Kód EAN:

**3 165 140 562 201**

265 221	Diamantový vrták	5,0	1	265 231	Láhev na vodu	1
265 222	Diamantový vrták	6,0	2	265 198	Sřídící pomůcka pro diamantové děrovky	1
265 224	Diamantový vrták	8,0	2	265 230	Sřídící pomůcka pro diamantové vrtáky	2
265 225	Diamantový vrták	10,0	2	265 246	Power change	3
265 226	Diamantový vrták	12,0	1			
265 227	Diamantový vrták	14,0	1			
265 228	Power box	div.	1			
265 173	Diamantová děrovka	20,0	2			
265 175	Diamantová děrovka	25,0	2			
265 178	Diamantová děrovka	35,0	2			
265 180	Diamantová děrovka	44,0	2			
265 181	Diamantová děrovka	51,0	2			
265 186	Diamantová děrovka	65,0	2			
265 188	Diamantová děrovka	68,0	2			





## Pilové kotouče Hawera – moduly

### Víceúčelové pilové kotouče, MultiTec

Obsah modulu	Vnější průměr mm	Průměr otvoru mm / otvor s redukčním kroužkem mm	Počet kusů
--------------	------------------	--	------------

Základní osazení:

**12 pilových kotoučů do ručních okružních pil**

**Velmi jemná rozteč zubů**

Rozměry modulu:

**V: 62 cm**

**Š: 33 cm**

**H: 40 cm**

Objednáací číslo:

**F 00Y 208 344**

Kód EAN:

**4 014 468 069 796**

124 667	150,0	20/16	1
124 669	160,0	20/16	1
124 671	170,0	30	1
124 673	180,0	30	1
124 672	184,0	30/16	1
124 674	190,0	20/16	1
124 675	190,0	30	1
124 676	200,0	30	1
124 677	210,0	30	1
124 099	216,0	30	1
124 690	230,0	30	1
124 678	250,0	30	1

### Přesné pilové kotouče, MultiTec

Základní osazení:

**10 pilových kotoučů do ručních okružních pil**

**Jemná rozteč zubů**

Rozměry modulu:

**V: 62 cm**

**Š: 33 cm**

**H: 40 cm**

Objednáací číslo:

**F 00Y 208 345**

Kód EAN:

**4 014 468 069 802**

124 778	150,0	20/16	1
124 779	160,0	20/16	1
124 783	184,0	30/16	1
124 784	190,0	20/16	1
124 785	190,0	30	1
124 787	210,0	30	1
124 788	216,0	30	1
124 789	230,0	30	1
124 790	235,0	30/25	1
124 792	250,0	30	1



**Přesné pilové kotouče, SuperTec**

Základní osazení:

**16 pilových kotoučů do ručních okružních pil**  
**Střední rozteč zubů**

Rozměry modulu:

**V: 62 cm**
**Š: 33 cm**
**H: 40 cm**

Objednávací číslo:

**F 00Y 208 347**

Kód EAN:

**4 014 468 069 819**

	Obsah modulu	Vnější průměr mm	Průměr otvoru mm / otvor s redukčním kroužkem mm	Počet kusů
	205 378	130,0	20/16	1
	205 380	140,0	12,7	1
	205 384	150,0	16/13	1
	205 386	150,0	20/15	1
	205 390	160,0	20/16	1
	205 392	160,0	30	1
	205 394	165,0	30/20	1
	205 396	170,0	30	1
	205 398	180,0	30	1
	205 400	184,0	30/16	1
	205 402	190,0	20/16	1
	205 405	190,0	30	1
	205 408	200,0	30/25	1
	205 411	210,0	30/25	1
	205 417	230,0	30	1
	205 420	235,0	30/25	1

**Přesné pilové kotouče, SuperTec**

Základní osazení:

**16 pilových kotoučů do ručních okružních pil**  
**Jemná rozteč zubů**

Rozměry modulu:

**V: 62 cm**
**Š: 33 cm**
**H: 40 cm**

Objednávací číslo:

**F 00Y 208 348**

Kód EAN:

**4 014 468 069 826**

	Obsah modulu	Vnější průměr mm	Průměr otvoru mm / otvor s redukčním kroužkem mm	Počet kusů
	205 379	130,0	20/16	1
	205 385	150,0	16/13	1
	205 387	150,0	20/15	1
	205 391	160,0	20/16	1
	205 393	160,0	30	1
	205 395	165,0	30/20	1
	205 397	170,0	30	1
	205 399	180,0	30	1
	205 401	184,0	30/16	1
	205 403	190,0	20/16	1
	205 406	190,0	30	1
	205 409	200,0	30/25	1
	205 412	210,0	30/25	1
	205 418	230,0	30	1
	205 421	235,0	30/25	1
	205 423	240,0	30	1



### Pilové kotouče na rychlé řезы, FastCut

Obsah modulu	Vnější průměr mm	Průměr otvoru mm / otvor s redukčním kroužkem mm	Počet kusů
--------------	------------------	--	------------

Základní osazení:

**11 pilových kotoučů do stacionárních okružních pil**

**Střední rozteč zubů**

Rozměry modulu:

**V: 50 cm**

**Š: 100 cm**

**H: 40 cm**

Objednáací číslo:

**F 00Y 208 354**

Kód EAN:

**4 014 468 069 857**

124 700	300,0	30	2
124 701	315,0	30	2
124 702	350,0	30	2
124 703	400,0	30	3
124 704	450,0	30	1
124 705	500,0	30	1

### Pilové kotouče na rychlé řезы, FastCut

Obsah modulu	Vnější průměr mm	Průměr otvoru mm / otvor s redukčním kroužkem mm	Počet kusů
--------------	------------------	--	------------

Základní osazení:

**16 pilových kotoučů do ručních okružních pil**

**Hrubá rozteč zubů**

Rozměry modulu:

**V: 62 cm**

**Š: 33 cm**

**H: 40 cm**

Objednáací číslo:

**F 00Y 208 350**

Kód EAN:

**4 014 468 069 833**

205 493	130,0	20/16	1
205 496	150,0	20/16	2
205 497	160,0	20/16	2
205 499	165,0	30/20	1
205 500	170,0	30	1
205 501	180,0	30	1
205 502	184,0	30/16	1
205 503	190,0	20/16	1
205 504	190,0	30	2
205 506	210,0	30	1
205 507	230,0	30	1
205 508	235,0	30/25	1
205 509	240,0	30	1



**Pilové kotouče na stavební materiály a palivové dřevo, ConstructCut**

Obsah modulu	Vnější průměr mm	Průměr otvoru mm	Počet kusů
--------------	------------------	------------------	------------

Základní osazení:

**10 pilových kotoučů do stacionárních okružních pil**  
**Hrubá rozteč zubů**

211 450	300,0	30	2
211 451	315,0	30	3
211 452	350,0	30	2
211 453	400,0	30	3

Rozměry modulu:

**V: 50 cm**
**Š: 100 cm**
**H: 40 cm**

Objednáací číslo:

**F 00Y 211 967**

Kód EAN:

**4 014 468 045 639**
**Přesný pilový kotouč, SuperTec / víceúčelový pilový kotouč, MultiTec**

Obsah modulu	Typ výrobku	Vnější průměr mm	Průměr otvoru mm	Rozteč zubů	Počet kusů
--------------	-------------	------------------	------------------	-------------	------------

Základní osazení:

**12 pilových kotoučů pro kapovací a pokosové pily**

Rozměry modulu:

**V: 62 cm**
**Š: 33 cm**
**H: 40 cm**

Objednáací číslo:

**F 00Y 208 353**

Kód EAN:

**4 014 468 069 840**



### Pilové plátky pro kmitací pily a pily ocasky Hawera – moduly

#### Pilové plátky pro pily ocasky, univerzální úchyt S

Základní osazení:

**57 balení pro pily ocasky**

Rozměry modulu:

**V: 62 cm**

**Š: 33 cm**

**H: 40 cm**

Objednáací číslo:

**F 00Y 145 783**

Kód EAN:

**4 014 468 069 741**

Obsah modulu	Typ výrobku	Rozeř zubů mm	Délka ozubení mm	Počet kusů	Obsah modulu	Typ výrobku	Rozeř zubů mm	Délka ozubení mm	Počet kusů
144 242	Metal - BIM-Flexible	1,4	131	5	144 234	Univerzální - BIM-Flexible	3,2 - 5,1	131	3
144 243	Metal - BIM-Flexible	1,4	207	5	145 726	Special - TC- Zrnitost 30 Cast+Ceramics		225	3
144 245	Metal - BIM-Flexible	1,8	150	5					
144 246	Metal - BIM-Flexible	1,8	207	3					
145 724	Metal - BIM-Precise	2,5 - 3,2	131	3					
202 463	Metal - BIM-Fast	1,4 - 3,4	131	3					
202 462	Wood - HCS-Fast	2,5 - 4,3	182	3					
121 611	Wood - HCS-Fast	5,0	219	5					
121 600	Wood - HCS-Clean	4,0	131	5					
121 612	Univerzální - BIM-Flexible	1,8 - 2,6	131	5					
121 613	Univerzální - BIM-Flexible	1,8 - 2,6	207	3					
144 249	Univerzální - BIM-Flexible	2,5	207	3					
202 464	Univerzální - BIM-Fast	2,1 - 4,3	182	3					

#### Pilové plátky do kmitací pily, jednozarážkový úchyt T

Základní osazení:

**145 karet pro kmitací pily**

Rozměry modulu:

**V: 62 cm**

**Š: 66 cm**

**H: 40 cm**

Objednáací číslo:

**F 00Y 145 777**

Kód EAN:

**4 014 468 069 734**

240 526	Metal - HSS-Basic	0,7	67	5	240 514	Wood - HCS-Clean	3,0	91	10
240 523	Metal - HSS-Basic	1,1 - 1,5	67	10	240 516	Wood - HCS-Clean	4,0 - 5,2	74	10
240 527	Metal - HSS-Basic	1,2	106	5	240 512	Hard Wood - BIM-Clean	2,7	74	5
240 525	Metal - HSS-Basic	1,9 - 2,3	67	5	145 704	Univerzální - BIM-Fast	2,4 - 5,0	106	5
240 503	Metal - BIM-Flexible	1,1 - 1,5	67	5	240 528	Hliník - HSS-Fast	3,0	74	5
145 703	Metal - HSS-Fast	1,2 - 2,6	74	5					
144 212	Wood - HCS-Basic	1,9 - 2,3	67	5					
240 531	Wood - HCS-Basic	2,0	56	5					
240 517	Wood - HCS-Basic	3,0	74	10					
202 436	Wood - HCS-Fast	2,0 - 3,0	91	5					
144 214	Wood - HCS-Fast	4,0	126	5					
240 521	Wood - HCS-Fast	4,0 - 5,2	74	10					
240 520	Wood - HCS-Fast	4,0 - 5,2	74	10					
240 502	Wood - HCS-Clean	1,4	56	5					
240 545	Wood - HCS-Clean	2,5	74	10					
240 515	Wood - HCS-Clean	2,7	74	10					





## Seznam hesel

**A**

Nástrčný záhlubník	102
Vrták do armovacího železa RebarCutter SDS-plus	39

**B**

Vrtání	9 - 128
Vrtáky do betonu a do kamene	11 - 52
Vrtáky do betonu ActivePower	20, 21
Vrták do betonu PerfectPower	22, 23
Kuželový vrták do plechu HSS	79

**D**

Dělení diamantem	143 - 172
Diamantové děrovky XH Ceramics	115, 116, 167, 168
Diamantové vrtací korunky pro vrtání za mokra	48, 49, 170, 171
Super G 1/2" a 1 1/4" UNC	
Diamantové vrtáky pro vrtání za mokra XH Ceramics	115, 167
Diamantové dělicí kotouče SuperAsphalt	157
Diamantové dělicí kotouče Ceramic	156
Diamantové dělicí kotouče SuperCeramic	155
Diamantové dělicí kotouče Concrete + Stone	154
Diamantové dělicí kotouče SuperConcrete + Stone	153
Diamantové dělicí kotouče Universal	150
Diamantové dělicí kotouče SuperUniversal	149
Diamantové dělicí kotouče SuperUniversalTurbo	151
Diamantové dělicí kotouče UniversalTurbo	152
Diamantový vrták pro vrtání za sucha EasyCeramics	163
Diamantový vrták pro vrtání za sucha SpeedCeramics	164
Diamantový záhlubník pro elektroinstalační krabice a vrtání za sucha Super, do tvrdých materiálů, svařovaný laserem	51, 166
Prostupový vrták BreakThrough, SDS-max	44

**F**

Plochý frézovací vrták SelfCut Speed	93, 94
--------------------------------------	--------

Forstnerův vrták, podobný jako dle DIN 7483 G	100
Frézovací vrták HSS	79
Vrták na dlaždice SoftCeramics	30

**H**

Vrtáky pro vrtací kladiva PowerLSPplus	35 - 38
Vrtáky pro vrtací kladiva PowerLSPmax	42, 43
Vrtáky pro vrtací kladiva PowerLSPplus	31 - 33
Příklepové vrtací korunky CoreCuttermax, jednoduché	46
Příklepové vrtací korunky CoreCuttermax, dvoudílné	47
Příklepové vrtací korunky CoreCutterplus	40
Příklepové vrtací korunky CoreCutterplus, kompletní	41
Sukovníky z tvrdokovu	98
Vrtáky do dřeva	83 - 102
Spirálový vrták do dřeva Standard	89
Spirálový vrták do dřeva Standard, zvlášť dlouhý	90
Spirálový vrták do dřeva Super	87
Pilové kotouče na dřevo a na stavební materiály	185 - 188

**K**

Kuželový záhlubník HSS, DIN 335 C	78
Řezání okružní pilou	173 - 194
> ConstructCut - pro okružní pily	191
> ConstructCut - pro stolní okružní pily	192
> FastCut - pro okružní pily	189
> FastCut - pro stolní okružní pily	190
> MultiTec - pro kapovací a pokosové pily a stolní okružní pily	183
> MultiTec - pro stolní okružní pily	184
> MultiTec - pro okružní pily	182, 183
> SteelCut - pro kapovací a pokosové pily	180
> SteelCut - pro stolní okružní pily	181
> SuperTec - pro okružní pily	185, 186
> SuperTec - pro kapovací a pokosové pily	186, 187
> SuperTec - pro stolní okružní pily	187, 188
Sukovník	99

## Seznam hesel

**L**

Děrovky	103 - 127
Děrovka se záhlubníkem	126
Děrovky HSS-bimetal	118, 119
Děrovky HSS-bimetal Progressor	108, 109

**M**

Víceúčelový vrták MultiConstruction	27, 28
Víceúčelové děrovky Karat	123
Víceúčelové děrovky Karat, se záhlubníkem okrajů	124
Víceúčelové děrovky MultiConstruction	112, 113
Sekání	129 - 142
> Upínání SDS-max	135, 136
> Upínání SDS-plus	133, 134
> Šestihhranné upínání	137 - 141
> Šestihhranné upínání vel. 17	138
> Šestihhranné upínání vel. 19	139
> Šestihhranné upínání vel. 19 s odsazeným nákrůžkem	138
> Šestihhranné upínání vel. 21K	139
> Šestihhranné upínání Hex 22 vhodné pro systém TE-S	137
> Šestihhranné upínání vel. 28	140
> Šestihhranné upínání vel. 30	141
Kovové a víceúčelové pilové kotouče	180 - 184
Vrtáky do kovu	53 - 82
Spirálový vrták do kovu HSS-Co, DIN 338	61, 62
Spirálový vrták do kovu HSS-G, DIN 1869 (mimořádně dlouhý)	71
Spirálový vrták do kovu HSS-G, DIN 338	64 - 67
Spirálový vrták do kovu HSS-G, DIN 340 (dlouhý)	69, 70
Spirálové vrtáky do kovu HSS-R, podobné jako dle DIN 338	72 - 75
Spirálové vrtáky do kovu HSS-R, s užší upínací stopkou	77
Spirálový vrták do kovu HSS-TiN, DIN 338	58, 59
Moduly	251 - 273

> Pilové kotouče na stavební materiály a palivové dřevo, ConstructCut	271
> Vrtáky do betonu ActivePower	254
> Vrtáky do betonu ActivePower / víceúčelové vrtáky MultiConstruction	256
> Vrtáky do betonu BasicPower	255
> Vrtáky do betonu PerfectPower	255
> Vrtáky do betonu PerfectPower / víceúčelové vrtáky MultiConstruction	257
> Diamantové vrtáky a děrovky pro vrtání za mokra XH Ceramics	267
> Diamantové dělicí kotouče Super Universal / Super Concrete+Stone / Super Ceramic	265
> Diamantové dělicí kotouče Universal / Concrete+Stone / Ceramic	266
> Diamantové vrtáky pro vrtání za sucha EasyCeramics / SpeedCeramics	267
> Ploché frézovací vrtáky SelfCut Speed	261
> Vrtáky pro vrtací kladiva PowerLSpus	252, 253
> Vrtáky pro vrtací kladiva PowerLSPplus	253
> Vrtáky pro vrtací kladiva PowerLSPmax	254
> Přiklepové vrtací korunky CoreCutterplus	257
> Spirálové vrtáky do dřeva - Standard	260
> Děrovky - Progressor	263
> Víceúčelové vrtáky MultiConstruction	256
> Víceúčelové děrovky - MultiConstruction	262
> Víceúčelové pilové kotouče, MultiTec	268
> Sekáče - SDS-max	264
> Sekáče - SDS-plus / přiklepové vrtací korunky CoreCutterplus, kompletní	264
> Spirálové vrtáky do kovu HSS-co, DIN 338	258
> Spirálové vrtáky do kovu HSS-G, DIN 338	258
> Spirálové vrtáky do kovu HSS-R, podobné jako dle DIN 338	259
> Přesné pilové kotouče MultiTec	268
> Přesné pilové kotouče SuperTec	269
> Přesný pilový kotouč, SuperTec / víceúčelový pilový kotouč, MultiTec	271
> pilové plátky pro pily ocasky, univerzální úchyt S	272

## Seznam hesel

> Vrtáky do bednění a na instalace HSS	261
> Hadovité vrtáky Lewis	260
> Pilové kotouče na rychlé řezy FastCut	270
> Pilové plátky pro kmitací pily ExtraClean	273
> Pilové plátky pro kmitací pily, jednozarážkový úchyt T	272

## Q

Záhlubník s příčným otvorem HSS-E	78
-----------------------------------	----

## P

Přehled ikon	8
--------------	---

## S

Řezání pilou ocaskou	219 - 230
> BIM-Fast - na dřevo s kovem	227
> BIM-Fast - na kov	219, 220, 222
> BIM-Flexible - na dřevo s kovem	225 - 227
> BIM-Flexible - na kov	219, 220
> BIM-Precise - na kov	220, 221
> HCS-Clean - na dřevo	223, 224
> HCS-Fast - na dřevo	223
> TC-Brick - na porotherm a tvárnice	228
> TC-Cast+Ceramics - na ocelové / litinové trubky a keramické materiály	229
> TC-Fiber+Plaster - na fibrové a cementovláknité materiály	229
> TC-Longlife - na INOX	222
Ozubené věnce	127
Vrták HSS do bednění a na instalace	96, 97
Kotoučová fréza / čepovací fréza	101
Sekací nástroje	133 - 142
Hadovitý vrták Lewis	91, 92
Vrták na bodové svary HSS-Co	79
Segmenty pro diamantové vrtací korunky pro vrtání za mokra Super 1 1/4" UNC	49, 50, 171, 172

Sady	231 - 250
Sady - vrtáky do betonu ActivePower	21, 233
Sady - vrtáky do betonu PerfectPower	24, 233
Sada - diamantové vrtáky pro vrtání za mokra	169, 247
XH Ceramics	
Sada - diamantové vrtáky pro vrtání za sucha	163, 247
EasyCeramics	
Sada - diamantové vrtáky pro vrtání za sucha	165, 248
SpeedCeramics	
Sady - ploché frérovací vrtáky SelfCut Speed	94, 242
Sada - Forstnerovy vrtáky, podobné jako dle DIN 7483 G	101, 243
Sady - vrtáky pro vrtací kladiva PowerLSpus	38, 235
Sada - vrtáky pro vrtací kladiva PowerL-SPplus	34, 235
Sady - spirálové vrtáky do dřeva Standard	90, 241
Sady - spirálové vrtáky do dřeva Super	88, 241
Sada - sukovníky	99, 242
Sady - děrovky HSS-bimetal	120, 245
Sady - děrovky HSS-bimetal Progressor	110, 244
Sady - víceúčelové vrtáky MultiConstruction	29, 234
Sady - nože upínání SDS-max	134, 246
Sady - nože upínání SDS-plus	132, 246
Sady - spirálové vrtáky do kovu HSS-Co, DIN 338	63, 237
Sady - spirálové vrtáky do kovu HSS-G, DIN 338	67, 68
Sady - spirálové vrtáky do kovu HSS-R, podobné jako dle DIN 338	75, 76, 240
Sady - spirálové vrtáky do kovu HSS-TiN, DIN 338	59, 60, 236
Sady - hadovité vrtáky Lewis	92, 242
Sady - šroubovací bity ExtraHart	249
Sady - vrtáky do kamene BasicPower	26, 234
Sada - stupňovité vrtáky HSS	80, 240
Vrtáky do kamene BasicPower	25

## Seznam hesel

Řezání kmitací pilou	195 -	Příslušenství - víceúčelové děrovky Karat	124, 125
	218	Příslušenství - pilové kotouče	193
> BIM-Clean - na tvrdé dřevo	210	Příslušenství - děrovky HSS-bimetal	121, 122
> BIM-Clean - na laminát	211	Příslušenství - děrovky HSS-bimetal Progressor	110, 111
> BIM-ExtraClean - na tvrdé dřevo	211	Příslušenství - víceúčelové děrovky MultiConstruction	113, 114
> BIM-Fast - na tvrdé dřevo	210	Příslušenství pro obrábění kovů	81
> BIM-Fast - na dřevo s kovem	212, 218		
> BIM-Fast - na kov	204, 215		
> BIM-Flexible - na dřevo s kovem	212		
> BIM-Flexible - na kov	203, 204		
> BIM-Flexible - na sendvičový materiál	205		
> HCS-Basic - na dřevo	206		
> HCS-Clean - na dřevo	208, 217		
> HCS-ExtraClean - na dřevo	209		
> HCS-Fast - na dřevo	207, 216		
> HCS-Precise - na dřevo	209		
> HSS-Basic - na kov	202, 203		
> HSS-Fast - na hliník	205		
> TC-Ceramics - na keramické materiály	213		
> TC-Fiber+Plaster - na fibrové a cementovláknité materiály	214		
> TC-Longlife - na INOX	205		
> TC-Synthetics - na abrazivní plasty	213		
> Jednozarážkový úchyt T	202 -		
	214		
> Univerzální úchyt U	215 -		
	218		
Stupňovitý vrták HSS	80		

**V**

Záhlubník, podobný jako dle DIN 6446 B 102

**Z**

Příslušenství - diamantové vrtací korunky /  
záhlubníky pro elektroinstalační krabice 51, 166

Příslušenství - diamantové vrtáky a  
děrovky pro vrtání za mokra XH Ceramics 116, 117  
168, 169

Příslušenství - ploché frézovací vrtáky  
SelfCut Speed 95

Příslušenství - vrtáky pro vrtací kladiva 45

Příslušenství - příklepové vrtací korunky  
CoreCuttermax 47

Příslušenství - příklepové vrtací korunky  
CoreCutterplus 41



A series of horizontal lines for writing notes, filling the majority of the page.



## Seznam objednacích čísel

Objednací číslo	Strana	v balbě	Objednací číslo	Strana	v balbě	Objednací číslo	Strana	v balbě	Objednací číslo	Strana	v balbě
F 00Y 000 100	193	1	F 00Y 102 337	81	1	F 00Y 104 837	98	1	F 00Y 105 743	89	1
F 00Y 000 101	193	1	F 00Y 102 338	81	1	F 00Y 104 838	98	1	F 00Y 105 744	89	1
F 00Y 000 109	193	1	F 00Y 102 339	81	1	F 00Y 104 839	98	1	F 00Y 105 745	89	1
F 00Y 000 111	193	1	F 00Y 102 340	81	1	F 00Y 104 840	98	1	F 00Y 105 746	89	1
F 00Y 000 113	193	1	F 00Y 102 341	81	1	F 00Y 104 841	98	1	F 00Y 105 810	89	1
F 00Y 000 117	193	1	F 00Y 102 342	81	1	F 00Y 104 889	101	1	F 00Y 105 811	89	1
F 00Y 000 119	193	1	F 00Y 104 271	36	1	F 00Y 104 890	101	1	F 00Y 105 812	89	1
F 00Y 000 120	193	1	F 00Y 104 272	37	1	F 00Y 104 891	101	1	F 00Y 105 813	89	1
F 00Y 000 125	193	1	F 00Y 104 276	37	1	F 00Y 104 892	101	1	F 00Y 105 814	89	1
F 00Y 000 128	193	1	F 00Y 104 279	37	1	F 00Y 104 893	101	1	F 00Y 105 815	89	1
F 00Y 000 132	193	1	F 00Y 104 280	37	1	F 00Y 104 894	101	1	F 00Y 105 816	89	1
F 00Y 000 135	193	1	F 00Y 104 282	37	1	F 00Y 104 895	101	1	F 00Y 105 817	89	1
F 00Y 000 137	193	1	F 00Y 104 284	37	1	F 00Y 104 896	96	1	F 00Y 105 818	89	1
F 00Y 000 138	193	1	F 00Y 104 285	37	1	F 00Y 104 897	96	1	F 00Y 105 819	89	1
F 00Y 000 153	193	1	F 00Y 104 288	37	1	F 00Y 104 898	96	1	F 00Y 105 820	89	1
F 00Y 001 181	187	1	F 00Y 104 289	37	1	F 00Y 104 899	96	1	F 00Y 105 821	89	1
F 00Y 001 183	187	1	F 00Y 104 290	37	1	F 00Y 104 900	96	1	F 00Y 105 822	89	1
F 00Y 001 185	188	1	F 00Y 104 291	37	1	F 00Y 104 901	96	1	F 00Y 105 823	89	1
F 00Y 001 189	188	1	F 00Y 104 292	37	1	F 00Y 104 902	96	1	F 00Y 105 824	89	1
F 00Y 001 218	187	1	F 00Y 104 293	37	1	F 00Y 104 903	96	1	F 00Y 105 825	89	1
F 00Y 001 219	187	1	F 00Y 104 294	37	1	F 00Y 104 904	96	1	F 00Y 105 826	100	1
F 00Y 001 222	188	1	F 00Y 104 300	37	1	F 00Y 104 910	97	1	F 00Y 105 827	100	1
F 00Y 001 226	187	1	F 00Y 104 303	36	1	F 00Y 104 911	97	1	F 00Y 105 828	100	1
F 00Y 019 254	193	1	F 00Y 104 304	37	1	F 00Y 104 912	97	1	F 00Y 105 829	100	1
F 00Y 101 470	35	1	F 00Y 104 305	37	1	F 00Y 104 913	97	1	F 00Y 105 830	100	1
F 00Y 101 471	35	1	F 00Y 104 360	25	1	F 00Y 104 914	97	1	F 00Y 105 831	100	1
F 00Y 101 472	35	1	F 00Y 104 361	25	1	F 00Y 104 915	97	1	F 00Y 105 832	100	1
F 00Y 101 473	35	1	F 00Y 104 362	25	1	F 00Y 104 916	97	1	F 00Y 105 833	100	1
F 00Y 101 474	36	1	F 00Y 104 363	25	1	F 00Y 104 917	97	1	F 00Y 105 834	100	1
F 00Y 101 475	36	1	F 00Y 104 364	25	1	F 00Y 104 918	97	1	F 00Y 105 835	100	1
F 00Y 101 476	36	1	F 00Y 104 365	25	1	F 00Y 104 919	97	1	F 00Y 105 836	100	1
F 00Y 101 477	36	1	F 00Y 104 366	25	1	F 00Y 104 920	97	1	F 00Y 105 837	100	1
F 00Y 101 478	36	1	F 00Y 104 367	25	1	F 00Y 104 921	97	1	F 00Y 105 838	100	1
F 00Y 101 479	36	1	F 00Y 104 368	25	1	F 00Y 104 941	102	1	F 00Y 105 839	100	1
F 00Y 101 480	36	1	F 00Y 104 369	25	1	F 00Y 104 942	102	1	F 00Y 105 840	100	1
F 00Y 101 481	36	1	F 00Y 104 370	25	1	F 00Y 104 943	102	1	F 00Y 108 038	193	1
F 00Y 101 482	36	1	F 00Y 104 374	25	1	F 00Y 104 944	102	1	F 00Y 108 039	193	1
F 00Y 101 483	36	1	F 00Y 104 386	25	1	F 00Y 104 957	90	8	F 00Y 111 155	193	1
F 00Y 101 484	36	1	F 00Y 104 387	25	1	F 00Y 104 957	241	8	F 00Y 111 157	193	1
F 00Y 101 485	36	1	F 00Y 104 620	36	1	F 00Y 104 958	90	5	F 00Y 111 159	193	1
F 00Y 101 486	36	1	F 00Y 104 621	36	1	F 00Y 104 958	241	5	F 00Y 118 002	119	1
F 00Y 101 487	36	1	F 00Y 104 623	36	1	F 00Y 104 959	99	1	F 00Y 118 003	119	1
F 00Y 101 488	36	1	F 00Y 104 624	36	1	F 00Y 104 960	99	1	F 00Y 118 004	119	1
F 00Y 101 489	36	1	F 00Y 104 625	37	1	F 00Y 104 961	99	1	F 00Y 118 005	119	1
F 00Y 101 490	36	1	F 00Y 104 626	37	1	F 00Y 104 962	99	1	F 00Y 118 321	118	1
F 00Y 101 491	36	1	F 00Y 104 627	37	1	F 00Y 104 963	99	1	F 00Y 118 322	118	1
F 00Y 101 492	37	1	F 00Y 104 629	37	1	F 00Y 104 964	99	1	F 00Y 118 323	118	1
F 00Y 101 494	37	1	F 00Y 104 630	37	1	F 00Y 104 965	99	1	F 00Y 118 324	118	1
F 00Y 101 495	37	1	F 00Y 104 631	37	1	F 00Y 104 966	99	1	F 00Y 118 325	118	1
F 00Y 101 496	37	1	F 00Y 104 632	37	1	F 00Y 104 970	99	1	F 00Y 118 326	118	1
F 00Y 101 497	37	1	F 00Y 104 633	36	1	F 00Y 104 971	99	1	F 00Y 118 327	118	1
F 00Y 101 498	36	1	F 00Y 104 634	37	1	F 00Y 104 972	99	1	F 00Y 118 328	118	1
F 00Y 102 335	81	1	F 00Y 104 635	36	1	F 00Y 104 973	99	1	F 00Y 118 329	119	1
F 00Y 102 336	81	1	F 00Y 104 836	98	1	F 00Y 105 742	89	1	F 00Y 118 330	119	1



## Seznam objednacích čísel

Objednací číslo	Strana	v balě	Objednací číslo	Strana	v balě	Objednací číslo	Strana	v balě	Objednací číslo	Strana	v balě
F 00Y 118 331	119	1	F 00Y 123 932	99	1	F 00Y 124 082	91	1	F 00Y 124 679	182	1
F 00Y 118 332	119	1	F 00Y 123 933	99	1	F 00Y 124 083	92	1	F 00Y 124 683	183	1
F 00Y 118 333	119	1	F 00Y 123 934	99	1	F 00Y 124 084	92	1	F 00Y 124 684	183	1
F 00Y 118 334	119	1	F 00Y 123 935	99	1	F 00Y 124 085	92	1	F 00Y 124 688	182	1
F 00Y 118 335	119	1	F 00Y 123 936	99	1	F 00Y 124 086	92	1	F 00Y 124 690	183	1
F 00Y 118 336	119	1	F 00Y 123 937	99	1	F 00Y 124 087	92	1	F 00Y 124 700	190	1
F 00Y 118 337	119	1	F 00Y 123 938	99	5	F 00Y 124 088	92	1	F 00Y 124 701	190	1
F 00Y 118 338	119	1	F 00Y 123 938	242	5	F 00Y 124 095	186	1	F 00Y 124 702	190	1
F 00Y 118 339	119	1	F 00Y 123 950	100	1	F 00Y 124 096	187	1	F 00Y 124 703	190	1
F 00Y 118 340	119	1	F 00Y 123 951	100	1	F 00Y 124 099	183	1	F 00Y 124 704	190	1
F 00Y 118 341	119	1	F 00Y 123 952	100	1	F 00Y 124 297	190	1	F 00Y 124 705	190	1
F 00Y 118 342	119	1	F 00Y 123 953	100	1	F 00Y 124 298	26	5	F 00Y 124 706	187	1
F 00Y 118 343	119	1	F 00Y 123 954	100	1	F 00Y 124 298	234	5	F 00Y 124 719	187	1
F 00Y 118 344	119	1	F 00Y 123 955	100	1	F 00Y 124 357	92	6	F 00Y 124 721	187	1
F 00Y 118 345	119	1	F 00Y 123 956	101	5	F 00Y 124 357	242	6	F 00Y 124 724	186	1
F 00Y 118 346	119	1	F 00Y 123 956	242	5	F 00Y 124 358	92	6	F 00Y 124 730	183	1
F 00Y 118 347	121	1	F 00Y 123 976	98	1	F 00Y 124 358	242	6	F 00Y 124 740	187	1
F 00Y 118 348	121	1	F 00Y 123 977	98	1	F 00Y 124 390	62	10	F 00Y 124 741	187	1
F 00Y 118 349	121	1	F 00Y 123 978	98	1	F 00Y 124 391	62	10	F 00Y 124 742	188	1
F 00Y 118 351	121	1	F 00Y 123 979	98	1	F 00Y 124 392	62	10	F 00Y 124 743	188	1
F 00Y 118 352	120	9	F 00Y 124 044	45	1	F 00Y 124 393	62	10	F 00Y 124 744	188	1
F 00Y 118 352	245	9	F 00Y 124 050	87	1	F 00Y 124 394	62	10	F 00Y 124 779	182	1
F 00Y 118 354	119	1	F 00Y 124 051	87	1	F 00Y 124 396	62	10	F 00Y 124 784	182	1
F 00Y 118 356	119	1	F 00Y 124 052	87	1	F 00Y 124 397	62	10	F 00Y 124 785	182	1
F 00Y 118 920	119	1	F 00Y 124 053	87	1	F 00Y 124 398	62	10	F 00Y 124 787	182	1
F 00Y 120 150	127	3	F 00Y 124 054	87	1	F 00Y 124 399	62	10	F 00Y 124 788	183	1
F 00Y 120 151	127	6	F 00Y 124 055	87	1	F 00Y 124 400	62	10	F 00Y 124 789	182	1
F 00Y 120 800	75	6	F 00Y 124 056	87	1	F 00Y 124 401	62	10	F 00Y 124 790	183	1
F 00Y 120 800	238	6	F 00Y 124 057	87	1	F 00Y 124 402	62	10	F 00Y 124 792	183	1
F 00Y 121 600	223	5	F 00Y 124 058	87	1	F 00Y 124 403	62	10	F 00Y 124 793	181	1
F 00Y 121 601	224	3	F 00Y 124 059	87	1	F 00Y 124 404	62	10	F 00Y 124 794	180	1
F 00Y 121 611	223	5	F 00Y 124 060	87	1	F 00Y 124 405	62	10	F 00Y 124 795	180	1
F 00Y 121 612	225	5	F 00Y 124 061	88	5	F 00Y 124 406	62	10	F 00Y 124 796	181	1
F 00Y 121 613	226	5	F 00Y 124 061	241	5	F 00Y 124 407	62	10	F 00Y 124 797	181	1
F 00Y 123 004	78	1	F 00Y 124 062	88	8	F 00Y 124 563	40	1	F 00Y 124 798	180	1
F 00Y 123 005	78	1	F 00Y 124 062	241	8	F 00Y 124 564	40	1	F 00Y 130 070	120	9
F 00Y 123 006	78	1	F 00Y 124 063	193	1	F 00Y 124 565	40	1	F 00Y 130 070	245	9
F 00Y 123 007	78	1	F 00Y 124 064	193	1	F 00Y 124 566	40	1	F 00Y 130 072	120	8
F 00Y 123 012	79	1	F 00Y 124 065	91	1	F 00Y 124 567	40	1	F 00Y 130 072	245	8
F 00Y 123 013	79	1	F 00Y 124 066	91	1	F 00Y 124 568	40	1	F 00Y 132 098	123	1
F 00Y 123 014	79	1	F 00Y 124 067	91	1	F 00Y 124 569	40	1	F 00Y 132 430	36	1
F 00Y 123 015	79	1	F 00Y 124 068	91	1	F 00Y 124 570	40	1	F 00Y 132 868	73	1
F 00Y 123 482	78	1	F 00Y 124 069	92	1	F 00Y 124 571	40	1	F 00Y 132 977	123	1
F 00Y 123 483	78	1	F 00Y 124 070	92	1	F 00Y 124 572	40	1	F 00Y 132 978	123	1
F 00Y 123 484	78	1	F 00Y 124 071	92	1	F 00Y 124 621	126	1	F 00Y 132 979	123	1
F 00Y 123 485	78	1	F 00Y 124 072	92	1	F 00Y 124 667	182	1	F 00Y 132 980	123	1
F 00Y 123 691	80	1	F 00Y 124 073	92	1	F 00Y 124 669	182	1	F 00Y 132 981	123	1
F 00Y 123 692	80	1	F 00Y 124 074	92	1	F 00Y 124 671	182	1	F 00Y 132 982	123	1
F 00Y 123 693	80	1	F 00Y 124 075	92	1	F 00Y 124 673	182	1	F 00Y 132 983	123	1
F 00Y 123 695	78	1	F 00Y 124 076	92	1	F 00Y 124 674	182	1	F 00Y 132 984	123	1
F 00Y 123 696	78	1	F 00Y 124 077	92	1	F 00Y 124 675	182	1	F 00Y 132 985	123	1
F 00Y 123 698	78	1	F 00Y 124 078	92	1	F 00Y 124 676	182	1	F 00Y 132 986	123	1
F 00Y 123 930	99	1	F 00Y 124 080	91	1	F 00Y 124 677	183	1	F 00Y 132 987	123	1
F 00Y 123 931	99	1	F 00Y 124 081	91	1	F 00Y 124 678	183	1	F 00Y 133 722	123	1

\*Obsah balení



## Seznam objednacích čísel

Objednací číslo	Strana	v balě	Objednací číslo	Strana	v balě	Objednací číslo	Strana	v balě	Objednací číslo	Strana	v balě
F 00Y 133 995	36	1	F 00Y 138 232	119	1	F 00Y 140 469	25	1	F 00Y 142 462	41	1
F 00Y 133 996	37	1	F 00Y 138 256	90	1	F 00Y 140 471	25	1	F 00Y 142 463	51	1
F 00Y 134 024	193	50	F 00Y 138 257	90	1	F 00Y 140 473	25	1	F 00Y 142 463	125	1
F 00Y 135 682	193	1	F 00Y 138 258	90	1	F 00Y 140 975	37	1	F 00Y 142 463	166	1
F 00Y 135 683	193	1	F 00Y 138 259	90	1	F 00Y 140 976	37	1	F 00Y 142 464	125	1
F 00Y 135 684	208	25	F 00Y 138 260	90	1	F 00Y 141 256	25	1	F 00Y 142 589	102	1
F 00Y 135 685	208	25	F 00Y 138 261	90	1	F 00Y 141 257	25	1	F 00Y 142 590	118	1
F 00Y 135 686	206	25	F 00Y 138 262	90	1	F 00Y 141 292	122	1	F 00Y 142 591	118	1
F 00Y 135 687	207	25	F 00Y 138 263	90	1	F 00Y 141 293	122	1	F 00Y 142 592	118	1
F 00Y 135 689	207	25	F 00Y 138 276	184	1	F 00Y 141 295	25	1	F 00Y 142 593	119	1
F 00Y 136 246	36	1	F 00Y 138 337	36	1	F 00Y 141 296	25	1	F 00Y 142 594	119	1
F 00Y 136 765	125	1	F 00Y 138 338	36	1	F 00Y 141 297	25	1	F 00Y 142 595	119	1
F 00Y 136 766	124	1	F 00Y 138 340	37	1	F 00Y 141 315	41	1	F 00Y 142 596	119	1
F 00Y 136 979	38	10	F 00Y 138 341	37	1	F 00Y 141 316	41	1	F 00Y 142 597	119	1
F 00Y 136 980	38	10	F 00Y 138 368	25	1	F 00Y 141 317	41	1	F 00Y 142 598	119	1
F 00Y 136 981	38	10	F 00Y 138 369	25	1	F 00Y 141 318	41	1	F 00Y 142 599	119	1
F 00Y 136 982	38	10	F 00Y 138 371	36	1	F 00Y 141 353	102	1	F 00Y 142 600	119	1
F 00Y 136 984	38	10	F 00Y 138 473	38	10	F 00Y 141 354	102	1	F 00Y 142 650	91	1
F 00Y 136 985	38	10	F 00Y 138 552	37	1	F 00Y 141 355	102	1	F 00Y 142 651	92	1
F 00Y 136 986	38	10	F 00Y 138 555	37	1	F 00Y 141 356	102	1	F 00Y 142 652	92	1
F 00Y 136 987	38	10	F 00Y 138 796	63	19	F 00Y 141 357	102	1	F 00Y 142 653	92	1
F 00Y 136 988	38	10	F 00Y 138 796	237	19	F 00Y 141 358	99	1	F 00Y 142 654	92	1
F 00Y 136 989	38	10	F 00Y 139 360	80	1	F 00Y 141 359	91	1	F 00Y 142 655	92	1
F 00Y 137 021	138	1	F 00Y 139 362	80	1	F 00Y 141 360	97	1	F 00Y 142 656	92	1
F 00Y 137 023	138	1	F 00Y 139 362	240	1	F 00Y 141 361	97	1	F 00Y 142 657	92	1
F 00Y 137 025	138	1	F 00Y 139 363	79	1	F 00Y 141 362	97	1	F 00Y 142 658	79	1
F 00Y 137 028	139	1	F 00Y 139 486	123	1	F 00Y 141 363	97	1	F 00Y 142 679	38	10
F 00Y 137 029	139	1	F 00Y 139 693	44	1	F 00Y 141 364	97	1	F 00Y 142 680	38	10
F 00Y 137 030	139	1	F 00Y 139 694	44	1	F 00Y 141 365	97	1	F 00Y 142 681	38	10
F 00Y 137 042	139	1	F 00Y 139 695	44	1	F 00Y 141 366	97	1	F 00Y 142 682	38	10
F 00Y 137 043	139	1	F 00Y 139 696	44	1	F 00Y 141 367	97	1	F 00Y 142 690	123	1
F 00Y 137 046	139	1	F 00Y 139 697	44	1	F 00Y 141 391	123	1	F 00Y 142 756	136	1
F 00Y 137 047	139	1	F 00Y 139 698	44	1	F 00Y 141 394	123	1	F 00Y 142 757	136	1
F 00Y 137 049	139	1	F 00Y 139 699	44	1	F 00Y 141 399	124	1	F 00Y 143 132	36	1
F 00Y 137 053	134	1	F 00Y 139 700	44	1	F 00Y 141 939	36	1	F 00Y 143 134	36	1
F 00Y 137 078	51	1	F 00Y 139 728	135	1	F 00Y 141 941	36	1	F 00Y 143 186	35	1
F 00Y 137 078	166	1	F 00Y 139 730	135	1	F 00Y 141 943	36	1	F 00Y 143 624	72	1
F 00Y 137 079	51	1	F 00Y 139 731	135	1	F 00Y 142 455	41	1	F 00Y 143 625	73	1
F 00Y 137 079	166	1	F 00Y 139 733	135	1	F 00Y 142 455	51	1	F 00Y 143 626	73	1
F 00Y 137 235	37	1	F 00Y 139 734	136	1	F 00Y 142 455	124	1	F 00Y 143 946	123	1
F 00Y 137 806	38	10	F 00Y 139 736	136	1	F 00Y 142 455	166	1	F 00Y 143 948	123	1
F 00Y 137 931	36	1	F 00Y 139 737	136	1	F 00Y 142 456	41	1	F 00Y 144 000	37	1
F 00Y 138 071	36	1	F 00Y 139 738	136	1	F 00Y 142 456	125	1	F 00Y 144 016	51	1
F 00Y 138 072	37	1	F 00Y 139 765	45	1	F 00Y 142 457	41	1	F 00Y 144 016	166	1
F 00Y 138 073	37	1	F 00Y 139 806	35	1	F 00Y 142 457	124	1	F 00Y 144 018	51	1
F 00Y 138 074	37	1	F 00Y 140 423	25	1	F 00Y 142 458	124	1	F 00Y 144 018	166	1
F 00Y 138 075	37	1	F 00Y 140 425	25	1	F 00Y 142 459	41	1	F 00Y 144 020	51	1
F 00Y 138 076	37	1	F 00Y 140 426	25	1	F 00Y 142 459	51	1	F 00Y 144 020	166	1
F 00Y 138 117	123	1	F 00Y 140 427	25	1	F 00Y 142 459	124	1	F 00Y 144 021	51	1
F 00Y 138 226	119	1	F 00Y 140 459	25	1	F 00Y 142 459	166	1	F 00Y 144 021	166	1
F 00Y 138 228	119	1	F 00Y 140 461	25	1	F 00Y 142 460	41	1	F 00Y 144 212	206	5
F 00Y 138 229	119	1	F 00Y 140 463	25	1	F 00Y 142 460	124	1	F 00Y 144 214	207	3
F 00Y 138 230	119	1	F 00Y 140 465	25	1	F 00Y 142 461	41	1	F 00Y 144 215	210	5
F 00Y 138 231	119	1	F 00Y 140 467	25	1	F 00Y 142 461	124	1	F 00Y 144 220	210	5

## Seznam objednacích čísel

Objednací číslo	Strana	v balě	Objednací číslo	Strana	v balě	Objednací číslo	Strana	v balě	Objednací číslo	Strana	v balě
F 00Y 144 225	204	5	F 00Y 145 130	69	2	F 00Y 145 187	61	1	F 00Y 145 811	65	10
F 00Y 144 230	213	1	F 00Y 145 131	69	1	F 00Y 145 218	69	10	F 00Y 145 812	65	10
F 00Y 144 234	225	5	F 00Y 145 132	69	1	F 00Y 145 241	183	1	F 00Y 145 813	65	10
F 00Y 144 236	226	3	F 00Y 145 133	69	1	F 00Y 145 286	58	1	F 00Y 145 814	65	10
F 00Y 144 239	219	5	F 00Y 145 134	69	1	F 00Y 145 288	134	1	F 00Y 145 815	65	10
F 00Y 144 242	219	5	F 00Y 145 135	69	1	F 00Y 145 300	62	1	F 00Y 145 816	65	10
F 00Y 144 243	219	5	F 00Y 145 136	69	1	F 00Y 145 570	47	1	F 00Y 145 817	65	10
F 00Y 144 245	219	5	F 00Y 145 137	69	1	F 00Y 145 571	47	1	F 00Y 145 818	65	10
F 00Y 144 246	220	5	F 00Y 145 138	69	1	F 00Y 145 572	47	1	F 00Y 145 819	65	10
F 00Y 144 249	225	5	F 00Y 145 139	69	1	F 00Y 145 573	47	1	F 00Y 145 820	65	10
F 00Y 144 250	222	2	F 00Y 145 140	69	1	F 00Y 145 574	47	1	F 00Y 145 821	65	10
F 00Y 144 251	229	2	F 00Y 145 141	69	1	F 00Y 145 575	47	1	F 00Y 145 822	65	10
F 00Y 144 253	229	2	F 00Y 145 142	69	1	F 00Y 145 576	47	1	F 00Y 145 823	65	10
F 00Y 144 254	229	2	F 00Y 145 143	69	1	F 00Y 145 577	47	1	F 00Y 145 824	65	10
F 00Y 144 273	36	1	F 00Y 145 144	69	1	F 00Y 145 578	47	1	F 00Y 145 825	65	10
F 00Y 144 859	210	25	F 00Y 145 145	69	1	F 00Y 145 703	204	5	F 00Y 145 826	65	10
F 00Y 144 862	202	25	F 00Y 145 146	69	1	F 00Y 145 704	212	5	F 00Y 145 827	65	10
F 00Y 144 863	205	25	F 00Y 145 147	69	1	F 00Y 145 705	47	1	F 00Y 145 828	65	10
F 00Y 144 864	203	25	F 00Y 145 148	69	1	F 00Y 145 706	47	1	F 00Y 145 829	65	10
F 00Y 144 865	204	25	F 00Y 145 150	69	1	F 00Y 145 724	221	5	F 00Y 145 830	65	10
F 00Y 144 870	208	100	F 00Y 145 151	69	1	F 00Y 145 726	229	2	F 00Y 145 831	65	10
F 00Y 144 871	207	100	F 00Y 145 152	69	1	F 00Y 145 755	64	2	F 00Y 145 833	65	10
F 00Y 144 872	207	100	F 00Y 145 153	60	2	F 00Y 145 757	64	2	F 00Y 145 834	65	10
F 00Y 144 874	202	100	F 00Y 145 154	60	2	F 00Y 145 760	64	2	F 00Y 145 835	66	10
F 00Y 145 050	121	1	F 00Y 145 155	60	2	F 00Y 145 762	64	2	F 00Y 145 836	66	10
F 00Y 145 051	121	1	F 00Y 145 156	61	2	F 00Y 145 764	64	1	F 00Y 145 837	66	10
F 00Y 145 089	58	1	F 00Y 145 157	60	1	F 00Y 145 765	64	1	F 00Y 145 838	66	10
F 00Y 145 091	58	1	F 00Y 145 159	60	1	F 00Y 145 773	64	1	F 00Y 145 839	66	10
F 00Y 145 092	58	1	F 00Y 145 160	60	1	F 00Y 145 775	64	1	F 00Y 145 840	66	10
F 00Y 145 093	58	1	F 00Y 145 161	60	1	F 00Y 145 776	64	1	F 00Y 145 841	66	10
F 00Y 145 094	58	1	F 00Y 145 162	60	1	F 00Y 145 778	64	1	F 00Y 145 843	66	10
F 00Y 145 095	58	1	F 00Y 145 163	60	1	F 00Y 145 779	65	1	F 00Y 145 844	66	10
F 00Y 145 096	58	1	F 00Y 145 164	61	1	F 00Y 145 781	65	1	F 00Y 145 845	66	10
F 00Y 145 097	58	1	F 00Y 145 165	61	1	F 00Y 145 782	65	1	F 00Y 145 846	66	10
F 00Y 145 098	58	1	F 00Y 145 167	61	1	F 00Y 145 784	65	1	F 00Y 145 847	66	10
F 00Y 145 099	59	1	F 00Y 145 168	62	1	F 00Y 145 785	65	1	F 00Y 145 848	66	10
F 00Y 145 100	59	1	F 00Y 145 169	61	1	F 00Y 145 786	65	1	F 00Y 145 849	66	10
F 00Y 145 101	59	1	F 00Y 145 170	61	1	F 00Y 145 787	65	1	F 00Y 145 850	66	10
F 00Y 145 102	59	1	F 00Y 145 171	61	1	F 00Y 145 788	65	1	F 00Y 145 851	66	10
F 00Y 145 103	59	1	F 00Y 145 172	61	1	F 00Y 145 789	65	1	F 00Y 145 852	66	10
F 00Y 145 104	59	1	F 00Y 145 173	61	1	F 00Y 145 790	65	1	F 00Y 145 853	66	10
F 00Y 145 105	59	1	F 00Y 145 174	61	1	F 00Y 145 791	65	1	F 00Y 145 854	66	10
F 00Y 145 106	59	1	F 00Y 145 175	61	1	F 00Y 145 792	65	1	F 00Y 145 855	66	10
F 00Y 145 107	59	1	F 00Y 145 176	61	1	F 00Y 145 793	65	1	F 00Y 145 856	66	10
F 00Y 145 108	59	1	F 00Y 145 177	61	1	F 00Y 145 794	65	1	F 00Y 145 857	66	10
F 00Y 145 109	59	1	F 00Y 145 178	61	1	F 00Y 145 795	65	1	F 00Y 145 858	66	10
F 00Y 145 110	59	1	F 00Y 145 179	62	1	F 00Y 145 796	65	1	F 00Y 145 859	66	10
F 00Y 145 111	59	1	F 00Y 145 180	61	1	F 00Y 145 797	65	1	F 00Y 145 860	66	10
F 00Y 145 112	59	1	F 00Y 145 181	61	1	F 00Y 145 798	65	1	F 00Y 145 861	66	10
F 00Y 145 114	59	1	F 00Y 145 182	61	1	F 00Y 145 799	65	1	F 00Y 145 862	66	10
F 00Y 145 116	59	1	F 00Y 145 183	61	1	F 00Y 145 800	65	1	F 00Y 145 863	66	10
F 00Y 145 118	59	1	F 00Y 145 184	61	1	F 00Y 145 801	65	1	F 00Y 145 864	66	10
F 00Y 145 127	79	10	F 00Y 145 185	61	1	F 00Y 145 802	65	1	F 00Y 145 865	66	10
F 00Y 145 128	79	10	F 00Y 145 186	61	1	F 00Y 145 803	65	1	F 00Y 145 866	66	10

\*Obsah balení



## Seznam objednacích čísel

Objednací číslo	Strana	v balě	Objednací číslo	Strana	v balě	Objednací číslo	Strana	v balě	Objednací číslo	Strana	v balě
F 00Y 145 867	66	10	F 00Y 201 985	22	1	F 00Y 202 061	27	1	F 00Y 205 379	185	1
F 00Y 145 868	66	10	F 00Y 201 986	22	1	F 00Y 202 062	27	1	F 00Y 205 380	185	1
F 00Y 145 869	66	10	F 00Y 201 988	22	1	F 00Y 202 063	28	1	F 00Y 205 384	185	1
F 00Y 145 870	66	10	F 00Y 201 990	22	1	F 00Y 202 064	28	1	F 00Y 205 386	185	1
F 00Y 145 871	66	10	F 00Y 201 991	22	1	F 00Y 202 065	28	1	F 00Y 205 387	185	1
F 00Y 145 872	66	10	F 00Y 201 993	22	1	F 00Y 202 066	28	1	F 00Y 205 390	185	1
F 00Y 145 873	66	10	F 00Y 201 994	22	1	F 00Y 202 067	28	1	F 00Y 205 391	185	1
F 00Y 145 874	66	10	F 00Y 201 995	22	1	F 00Y 202 068	28	1	F 00Y 205 392	185	1
F 00Y 145 875	66	10	F 00Y 201 996	22	1	F 00Y 202 069	28	1	F 00Y 205 393	185	1
F 00Y 145 876	66	10	F 00Y 201 997	23	1	F 00Y 202 070	28	1	F 00Y 205 394	185	1
F 00Y 145 877	66	10	F 00Y 201 998	23	1	F 00Y 202 071	28	1	F 00Y 205 395	185	1
F 00Y 145 878	66	10	F 00Y 201 999	23	1	F 00Y 202 083	20	1	F 00Y 205 396	185	1
F 00Y 145 879	66	5	F 00Y 202 000	23	1	F 00Y 202 101	21	1	F 00Y 205 398	186	1
F 00Y 145 880	66	5	F 00Y 202 001	23	1	F 00Y 202 107	21	1	F 00Y 205 399	186	1
F 00Y 145 881	66	5	F 00Y 202 002	23	1	F 00Y 202 115	27	1	F 00Y 205 400	186	1
F 00Y 145 882	66	5	F 00Y 202 003	23	1	F 00Y 202 116	27	1	F 00Y 205 401	186	1
F 00Y 145 883	66	5	F 00Y 202 004	23	1	F 00Y 202 117	28	1	F 00Y 205 402	186	1
F 00Y 145 884	67	5	F 00Y 202 005	23	1	F 00Y 202 294	92	1	F 00Y 205 403	186	1
F 00Y 145 885	67	5	F 00Y 202 006	23	1	F 00Y 202 295	92	1	F 00Y 205 404	186	1
F 00Y 145 886	67	5	F 00Y 202 007	23	1	F 00Y 202 296	92	1	F 00Y 205 405	186	1
F 00Y 145 887	67	5	F 00Y 202 008	23	1	F 00Y 202 297	92	1	F 00Y 205 406	186	1
F 00Y 145 888	67	5	F 00Y 202 009	23	1	F 00Y 202 315	121	1	F 00Y 205 407	186	1
F 00Y 145 889	67	5	F 00Y 202 010	23	1	F 00Y 202 349	24	5	F 00Y 205 408	186	1
F 00Y 145 890	67	5	F 00Y 202 011	23	1	F 00Y 202 349	233	5	F 00Y 205 409	186	1
F 00Y 145 891	67	5	F 00Y 202 012	23	1	F 00Y 202 351	24	7	F 00Y 205 410	186	1
F 00Y 145 892	67	5	F 00Y 202 013	23	1	F 00Y 202 351	233	7	F 00Y 205 411	186	1
F 00Y 145 893	67	5	F 00Y 202 014	23	1	F 00Y 202 366	29	4	F 00Y 205 412	186	1
F 00Y 145 894	67	5	F 00Y 202 015	23	1	F 00Y 202 366	234	4	F 00Y 205 413	186	1
F 00Y 145 895	67	5	F 00Y 202 016	23	1	F 00Y 202 367	29	7	F 00Y 205 415	186	1
F 00Y 145 896	67	5	F 00Y 202 017	23	1	F 00Y 202 367	234	7	F 00Y 205 416	186	1
F 00Y 145 897	67	5	F 00Y 202 018	23	1	F 00Y 202 436	207	5	F 00Y 205 417	186	1
F 00Y 145 898	67	5	F 00Y 202 019	23	1	F 00Y 202 437	204	25	F 00Y 205 418	186	1
F 00Y 145 899	67	5	F 00Y 202 020	23	1	F 00Y 202 439	212	25	F 00Y 205 419	186	1
F 00Y 145 900	67	5	F 00Y 202 021	23	1	F 00Y 202 440	207	25	F 00Y 205 420	186	1
F 00Y 145 901	67	5	F 00Y 202 022	23	1	F 00Y 202 443	216	5	F 00Y 205 421	186	1
F 00Y 145 902	67	5	F 00Y 202 023	23	1	F 00Y 202 444	218	5	F 00Y 205 423	186	1
F 00Y 145 903	67	5	F 00Y 202 024	23	1	F 00Y 202 445	215	5	F 00Y 205 425	186	1
F 00Y 145 904	67	5	F 00Y 202 025	23	1	F 00Y 202 462	223	5	F 00Y 205 426	186	1
F 00Y 145 907	67	5	F 00Y 202 026	23	1	F 00Y 202 463	222	5	F 00Y 205 427	186	1
F 00Y 145 909	64	1	F 00Y 202 027	23	1	F 00Y 202 464	227	5	F 00Y 205 436	37	1
F 00Y 145 911	64	1	F 00Y 202 028	23	1	F 00Y 202 825	225	25	F 00Y 205 437	35	1
F 00Y 145 935	62	10	F 00Y 202 029	23	1	F 00Y 202 826	225	25	F 00Y 205 493	189	1
F 00Y 146 028	67	19	F 00Y 202 030	23	1	F 00Y 202 828	219	25	F 00Y 205 496	189	1
F 00Y 146 028	238	19	F 00Y 202 031	23	1	F 00Y 202 829	219	25	F 00Y 205 497	189	1
F 00Y 146 029	67	25	F 00Y 202 032	23	1	F 00Y 202 830	219	25	F 00Y 205 499	189	1
F 00Y 146 029	238	25	F 00Y 202 033	22	1	F 00Y 202 831	220	25	F 00Y 205 500	189	1
F 00Y 146 030	59	19	F 00Y 202 053	27	1	F 00Y 202 833	225	25	F 00Y 205 501	189	1
F 00Y 146 030	236	19	F 00Y 202 054	27	1	F 00Y 202 868	36	1	F 00Y 205 502	189	1
F 00Y 160 730	187	1	F 00Y 202 055	27	1	F 00Y 202 869	186	1	F 00Y 205 503	189	1
F 00Y 160 905	184	1	F 00Y 202 056	27	1	F 00Y 203 262	36	1	F 00Y 205 504	189	1
F 00Y 160 909	184	1	F 00Y 202 057	27	1	F 00Y 203 263	36	1	F 00Y 205 506	189	1
F 00Y 201 979	22	1	F 00Y 202 058	27	1	F 00Y 203 438	23	1	F 00Y 205 507	189	1
F 00Y 201 981	22	1	F 00Y 202 059	27	1	F 00Y 203 439	23	1	F 00Y 205 508	189	1
F 00Y 201 983	22	1	F 00Y 202 060	27	1	F 00Y 205 378	185	1	F 00Y 207 717	92	1

\*Obsah balení



## Seznam objednacích čísel

Objednací číslo	Strana	v balbě	Objednací číslo	Strana	v balbě	Objednací číslo	Strana	v balbě	Objednací číslo	Strana	v balbě
F 00Y 207 718	92	1	F 00Y 220 111	138	1	F 00Y 227 647	109	1	F 00Y 227 803	112	1
F 00Y 210 133	36	1	F 00Y 220 112	138	1	F 00Y 227 648	109	1	F 00Y 227 804	112	1
F 00Y 210 134	36	1	F 00Y 220 122	141	1	F 00Y 227 649	109	1	F 00Y 227 805	112	1
F 00Y 211 450	192	1	F 00Y 220 123	141	1	F 00Y 227 650	109	1	F 00Y 227 806	112	1
F 00Y 211 451	192	1	F 00Y 220 125	141	1	F 00Y 227 651	109	1	F 00Y 227 807	112	1
F 00Y 211 452	192	1	F 00Y 222 485	37	1	F 00Y 227 652	109	1	F 00Y 227 808	112	1
F 00Y 211 453	192	1	F 00Y 222 530	134	20	F 00Y 227 653	109	1	F 00Y 227 809	112	1
F 00Y 211 454	192	1	F 00Y 222 531	134	20	F 00Y 227 654	109	1	F 00Y 227 810	112	1
F 00Y 211 455	192	1	F 00Y 224 407	41	1	F 00Y 227 655	109	1	F 00Y 227 811	112	1
F 00Y 211 456	192	1	F 00Y 224 408	41	1	F 00Y 227 656	109	1	F 00Y 227 812	113	1
F 00Y 211 457	192	1	F 00Y 224 409	41	1	F 00Y 227 657	109	1	F 00Y 227 813	113	1
F 00Y 211 458	191	1	F 00Y 224 716	185	1	F 00Y 227 658	109	1	F 00Y 227 814	113	1
F 00Y 211 459	191	1	F 00Y 224 771	28	1	F 00Y 227 659	109	1	F 00Y 227 815	113	1
F 00Y 211 460	191	1	F 00Y 224 772	29	4	F 00Y 227 660	109	1	F 00Y 227 816	113	1
F 00Y 211 461	191	1	F 00Y 224 772	234	4	F 00Y 227 661	109	1	F 00Y 227 817	113	1
F 00Y 211 462	191	1	F 00Y 224 791	28	10	F 00Y 227 662	109	1	F 00Y 227 818	113	1
F 00Y 211 463	191	1	F 00Y 224 792	28	10	F 00Y 227 663	109	1	F 00Y 227 819	113	1
F 00Y 211 465	191	1	F 00Y 224 793	28	10	F 00Y 227 664	109	1	F 00Y 227 977	134	4
F 00Y 211 466	191	1	F 00Y 224 794	28	10	F 00Y 227 665	109	1	F 00Y 227 977	246	4
F 00Y 211 467	191	1	F 00Y 224 795	28	10	F 00Y 227 666	109	1	F 00Y 228 054	136	1
F 00Y 211 585	220	5	F 00Y 224 796	28	10	F 00Y 227 667	109	1	F 00Y 228 054	246	4
F 00Y 211 587	220	5	F 00Y 224 797	28	10	F 00Y 227 668	109	1	F 00Y 228 058	93	1
F 00Y 211 589	221	5	F 00Y 224 798	28	10	F 00Y 227 669	109	1	F 00Y 228 059	93	1
F 00Y 211 590	226	5	F 00Y 225 094	133	1	F 00Y 227 670	109	1	F 00Y 228 060	93	1
F 00Y 211 591	226	5	F 00Y 226 203	38	5	F 00Y 227 671	109	1	F 00Y 228 061	93	1
F 00Y 211 592	227	3	F 00Y 226 203	235	5	F 00Y 227 672	109	1	F 00Y 228 062	93	1
F 00Y 211 870	37	10	F 00Y 226 204	38	5	F 00Y 227 673	109	1	F 00Y 228 063	93	1
F 00Y 211 871	37	10	F 00Y 226 204	235	5	F 00Y 227 674	109	1	F 00Y 228 064	93	1
F 00Y 211 873	38	10	F 00Y 226 205	38	5	F 00Y 227 675	109	1	F 00Y 228 065	93	1
F 00Y 211 874	38	10	F 00Y 226 205	235	5	F 00Y 227 676	109	1	F 00Y 228 066	93	1
F 00Y 211 875	35	1	F 00Y 227 239	136	10	F 00Y 227 677	109	1	F 00Y 228 067	93	1
F 00Y 212 046	91	1	F 00Y 227 240	136	10	F 00Y 227 678	109	1	F 00Y 228 068	93	1
F 00Y 212 047	91	1	F 00Y 227 241	136	5	F 00Y 227 679	109	1	F 00Y 228 069	93	1
F 00Y 212 049	91	1	F 00Y 227 242	134	10	F 00Y 227 680	109	1	F 00Y 228 070	94	1
F 00Y 212 050	91	1	F 00Y 227 535	133	1	F 00Y 227 681	109	1	F 00Y 228 071	94	1
F 00Y 212 051	92	1	F 00Y 227 536	133	1	F 00Y 227 682	110	8	F 00Y 228 072	94	1
F 00Y 212 052	92	1	F 00Y 227 629	108	1	F 00Y 227 682	244	8	F 00Y 228 073	94	1
F 00Y 212 053	92	1	F 00Y 227 630	108	1	F 00Y 227 683	110	13	F 00Y 228 074	94	1
F 00Y 212 054	91	1	F 00Y 227 631	108	1	F 00Y 227 683	244	13	F 00Y 228 075	94	1
F 00Y 212 055	91	1	F 00Y 227 632	108	1	F 00Y 227 684	111	1	F 00Y 228 076	94	1
F 00Y 212 237	35	1	F 00Y 227 633	108	1	F 00Y 227 685	111	1	F 00Y 228 077	94	1
F 00Y 212 239	37	10	F 00Y 227 634	108	1	F 00Y 227 686	111	1	F 00Y 228 078	94	1
F 00Y 212 253	119	1	F 00Y 227 635	108	1	F 00Y 227 688	110	6	F 00Y 228 079	94	1
F 00Y 212 256	119	1	F 00Y 227 636	108	1	F 00Y 227 688	122	6	F 00Y 228 080	94	1
F 00Y 219 374	135	20	F 00Y 227 637	108	1	F 00Y 227 744	113	1	F 00Y 228 081	94	1
F 00Y 219 375	135	20	F 00Y 227 638	108	1	F 00Y 227 745	113	1	F 00Y 228 082	94	1
F 00Y 220 102	140	1	F 00Y 227 639	108	1	F 00Y 227 746	111	1	F 00Y 228 083	94	1
F 00Y 220 103	140	1	F 00Y 227 640	108	1	F 00Y 227 746	114	1	F 00Y 228 084	94	1
F 00Y 220 104	140	1	F 00Y 227 641	108	1	F 00Y 227 747	113	4	F 00Y 228 085	94	1
F 00Y 220 105	140	1	F 00Y 227 642	108	1	F 00Y 227 747	125	4	F 00Y 228 086	94	1
F 00Y 220 107	140	1	F 00Y 227 643	109	1	F 00Y 227 799	112	1	F 00Y 228 087	94	1
F 00Y 220 108	138	1	F 00Y 227 644	109	1	F 00Y 227 800	112	1	F 00Y 228 088	94	1
F 00Y 220 109	138	1	F 00Y 227 645	109	1	F 00Y 227 801	112	1	F 00Y 228 089	94	1
F 00Y 220 110	138	1	F 00Y 227 646	109	1	F 00Y 227 802	112	1	F 00Y 228 090	94	1

\*Obsah balení



## Seznam objednacích čísel

Objednací číslo	Strana	v balě	Objednací číslo	Strana	v balě	Objednací číslo	Strana	v balě	Objednací číslo	Strana	v balě
F 00Y 228 091	94	1	F 00Y 240 520	207	5	F 00Y 241 073	73	10	F 00Y 241 184	73	1
F 00Y 228 092	94	1	F 00Y 240 521	207	5	F 00Y 241 074	73	10	F 00Y 241 185	73	1
F 00Y 228 093	94	1	F 00Y 240 523	202	5	F 00Y 241 075	74	10	F 00Y 241 186	73	1
F 00Y 228 094	94	1	F 00Y 240 525	202	5	F 00Y 241 076	74	10	F 00Y 241 187	73	1
F 00Y 228 095	94	1	F 00Y 240 526	202	5	F 00Y 241 077	74	10	F 00Y 241 188	73	1
F 00Y 228 096	94	1	F 00Y 240 527	202	5	F 00Y 241 078	74	10	F 00Y 241 189	73	1
F 00Y 228 097	94	1	F 00Y 240 528	205	5	F 00Y 241 079	74	10	F 00Y 241 190	73	1
F 00Y 228 098	94	1	F 00Y 240 531	206	5	F 00Y 241 080	74	10	F 00Y 241 191	73	1
F 00Y 228 099	94	1	F 00Y 240 532	213	1	F 00Y 241 081	74	10	F 00Y 241 192	73	1
F 00Y 228 100	94	1	F 00Y 240 534	203	5	F 00Y 241 082	74	10	F 00Y 241 193	73	1
F 00Y 228 101	94	1	F 00Y 240 540	216	5	F 00Y 241 083	74	10	F 00Y 241 247	73	10
F 00Y 228 102	95	1	F 00Y 240 541	205	1	F 00Y 241 084	74	10	F 00Y 241 248	73	10
F 00Y 228 127	95	1	F 00Y 240 544	212	5	F 00Y 241 085	74	10	F 00Y 241 249	73	10
F 00Y 228 248	114	1	F 00Y 240 545	208	5	F 00Y 241 086	74	10	F 00Y 241 250	73	10
F 00Y 229 084	135	1	F 00Y 240 546	212	3	F 00Y 241 087	74	5	F 00Y 241 251	74	10
F 00Y 229 085	136	1	F 00Y 240 552	217	5	F 00Y 241 088	75	5	F 00Y 241 252	74	10
F 00Y 231 786	114	1	F 00Y 240 553	217	5	F 00Y 241 089	75	5	F 00Y 241 253	74	10
F 00Y 240 145	69	10	F 00Y 240 882	77	1	F 00Y 241 090	75	5	F 00Y 241 254	74	10
F 00Y 240 150	69	10	F 00Y 240 883	77	1	F 00Y 241 091	75	5	F 00Y 241 255	74	10
F 00Y 240 155	69	10	F 00Y 240 884	77	1	F 00Y 241 092	75	5	F 00Y 241 256	74	10
F 00Y 240 160	69	10	F 00Y 240 885	77	1	F 00Y 241 093	75	5	F 00Y 241 257	74	5
F 00Y 240 162	69	10	F 00Y 240 886	77	1	F 00Y 241 094	75	5	F 00Y 241 258	74	5
F 00Y 240 165	69	10	F 00Y 240 887	77	1	F 00Y 241 095	75	5	F 00Y 241 261	73	10
F 00Y 240 168	69	10	F 00Y 240 888	77	1	F 00Y 241 096	75	5	F 00Y 241 262	73	10
F 00Y 240 170	69	10	F 00Y 240 889	77	1	F 00Y 241 097	75	5	F 00Y 241 263	73	10
F 00Y 240 171	69	10	F 00Y 240 890	77	1	F 00Y 241 100	73	10	F 00Y 241 264	73	10
F 00Y 240 172	69	10	F 00Y 240 891	77	1	F 00Y 241 101	73	10	F 00Y 241 265	73	10
F 00Y 240 175	69	10	F 00Y 240 892	77	1	F 00Y 241 102	74	10	F 00Y 241 266	73	10
F 00Y 240 180	69	10	F 00Y 240 894	77	1	F 00Y 241 103	75	10	F 00Y 241 267	73	10
F 00Y 240 181	70	10	F 00Y 240 896	77	1	F 00Y 241 104	75	10	F 00Y 241 268	73	10
F 00Y 240 182	70	10	F 00Y 240 898	77	1	F 00Y 241 105	75	10	F 00Y 241 269	73	10
F 00Y 240 183	70	10	F 00Y 241 014	71	1	F 00Y 241 106	75	5	F 00Y 241 270	73	10
F 00Y 240 185	70	10	F 00Y 241 016	71	1	F 00Y 241 155	72	2	F 00Y 241 271	73	10
F 00Y 240 187	70	10	F 00Y 241 017	71	1	F 00Y 241 156	72	2	F 00Y 241 272	73	10
F 00Y 240 188	70	10	F 00Y 241 018	71	1	F 00Y 241 157	72	1	F 00Y 241 274	74	10
F 00Y 240 190	70	10	F 00Y 241 019	71	1	F 00Y 241 158	72	1	F 00Y 241 275	74	10
F 00Y 240 195	70	10	F 00Y 241 020	71	1	F 00Y 241 159	72	1	F 00Y 241 276	74	10
F 00Y 240 198	70	5	F 00Y 241 021	71	1	F 00Y 241 161	72	1	F 00Y 241 277	74	10
F 00Y 240 200	70	5	F 00Y 241 023	71	1	F 00Y 241 162	72	1	F 00Y 241 278	74	10
F 00Y 240 205	70	5	F 00Y 241 024	71	1	F 00Y 241 163	72	1	F 00Y 241 279	74	10
F 00Y 240 210	70	5	F 00Y 241 025	71	1	F 00Y 241 164	72	1	F 00Y 241 280	74	10
F 00Y 240 215	70	5	F 00Y 241 027	71	1	F 00Y 241 166	72	1	F 00Y 241 281	74	10
F 00Y 240 220	70	5	F 00Y 241 063	76	25	F 00Y 241 167	72	1	F 00Y 241 282	74	10
F 00Y 240 225	70	5	F 00Y 241 063	239	25	F 00Y 241 168	72	1	F 00Y 241 283	74	10
F 00Y 240 230	70	5	F 00Y 241 064	76	19	F 00Y 241 169	73	1	F 00Y 241 284	74	10
F 00Y 240 235	70	5	F 00Y 241 064	239	19	F 00Y 241 172	73	1	F 00Y 241 285	74	10
F 00Y 240 502	208	5	F 00Y 241 066	76	13	F 00Y 241 175	73	1	F 00Y 241 286	74	10
F 00Y 240 503	203	5	F 00Y 241 066	239	13	F 00Y 241 176	73	1	F 00Y 241 287	74	10
F 00Y 240 512	210	5	F 00Y 241 067	73	10	F 00Y 241 177	73	1	F 00Y 241 288	74	10
F 00Y 240 513	214	1	F 00Y 241 068	73	10	F 00Y 241 178	73	1	F 00Y 241 289	74	10
F 00Y 240 514	208	5	F 00Y 241 069	73	10	F 00Y 241 179	73	1	F 00Y 241 290	74	10
F 00Y 240 515	208	5	F 00Y 241 070	73	10	F 00Y 241 180	73	1	F 00Y 241 291	74	10
F 00Y 240 516	208	5	F 00Y 241 071	73	10	F 00Y 241 182	73	1	F 00Y 241 292	74	5
F 00Y 240 517	206	5	F 00Y 241 072	73	10	F 00Y 241 183	73	1	F 00Y 241 293	74	5

## Seznam objednacích čísel

Objednací číslo	Strana	v balě	Objednací číslo	Strana	v balě	Objednací číslo	Strana	v balě	Objednací číslo	Strana	v balě
F 00Y 241 294	74	5	F 00Y 265 086	33	10	F 00Y 265 159	68	18	F 00Y 265 200	249	9
F 00Y 241 295	74	5	F 00Y 265 087	33	10	F 00Y 265 159	238	18	F 00Y 265 201	249	9
F 00Y 241 296	74	5	F 00Y 265 088	33	10	F 00Y 265 161	35	1	F 00Y 265 221	115	1
F 00Y 241 297	74	5	F 00Y 265 089	33	10	F 00Y 265 162	35	1	F 00Y 265 221	167	1
F 00Y 241 298	75	5	F 00Y 265 090	33	10	F 00Y 265 163	36	1	F 00Y 265 222	115	1
F 00Y 241 299	75	5	F 00Y 265 091	33	10	F 00Y 265 164	36	1	F 00Y 265 222	167	1
F 00Y 241 300	75	5	F 00Y 265 092	33	10	F 00Y 265 165	36	1	F 00Y 265 223	115	1
F 00Y 241 301	75	5	F 00Y 265 093	33	10	F 00Y 265 167	38	10	F 00Y 265 223	167	1
F 00Y 241 302	75	5	F 00Y 265 094	33	10	F 00Y 265 168	38	10	F 00Y 265 224	115	1
F 00Y 241 303	75	5	F 00Y 265 095	33	10	F 00Y 265 171	22	1	F 00Y 265 224	167	1
F 00Y 241 304	75	5	F 00Y 265 096	33	10	F 00Y 265 172	115	1	F 00Y 265 225	115	1
F 00Y 241 305	75	5	F 00Y 265 097	33	10	F 00Y 265 172	167	1	F 00Y 265 225	167	1
F 00Y 241 306	75	5	F 00Y 265 098	32	5	F 00Y 265 173	115	1	F 00Y 265 226	115	1
F 00Y 241 307	75	5	F 00Y 265 098	235	5	F 00Y 265 173	167	1	F 00Y 265 226	167	1
F 00Y 241 308	75	5	F 00Y 265 099	32	5	F 00Y 265 174	115	1	F 00Y 265 227	115	1
F 00Y 241 309	75	5	F 00Y 265 099	235	5	F 00Y 265 174	167	1	F 00Y 265 227	167	1
F 00Y 265 026	133	1	F 00Y 265 100	32	5	F 00Y 265 175	115	1	F 00Y 265 228	169	4
F 00Y 265 027	133	1	F 00Y 265 100	235	5	F 00Y 265 175	167	1	F 00Y 265 228	247	4
F 00Y 265 030	140	1	F 00Y 265 101	34	5	F 00Y 265 176	115	1	F 00Y 265 229	169	4
F 00Y 265 032	141	1	F 00Y 265 101	235	5	F 00Y 265 176	167	1	F 00Y 265 229	247	4
F 00Y 265 051	31	1	F 00Y 265 102	94	6	F 00Y 265 177	115	1	F 00Y 265 230	117	1
F 00Y 265 052	31	1	F 00Y 265 102	242	6	F 00Y 265 177	167	1	F 00Y 265 230	169	1
F 00Y 265 053	31	1	F 00Y 265 108	228	1	F 00Y 265 178	115	1	F 00Y 265 231	117	1
F 00Y 265 054	31	1	F 00Y 265 109	228	1	F 00Y 265 178	167	1	F 00Y 265 231	169	1
F 00Y 265 055	31	1	F 00Y 265 110	228	1	F 00Y 265 179	115	1	F 00Y 265 244	115	1
F 00Y 265 056	31	1	F 00Y 265 117	187	1	F 00Y 265 179	167	1	F 00Y 265 244	166	1
F 00Y 265 057	31	1	F 00Y 265 118	187	1	F 00Y 265 180	115	1	F 00Y 265 246	111	1
F 00Y 265 058	31	1	F 00Y 265 119	187	1	F 00Y 265 180	167	1	F 00Y 265 246	113	1
F 00Y 265 059	31	1	F 00Y 265 120	183	1	F 00Y 265 181	115	1	F 00Y 265 246	116	1
F 00Y 265 060	31	1	F 00Y 265 121	183	1	F 00Y 265 181	167	1	F 00Y 265 246	168	1
F 00Y 265 061	31	1	F 00Y 265 122	187	1	F 00Y 265 182	115	1	F 00Y 265 247	111	1
F 00Y 265 063	31	1	F 00Y 265 123	187	1	F 00Y 265 182	167	1	F 00Y 265 247	114	1
F 00Y 265 064	32	1	F 00Y 265 124	187	1	F 00Y 265 183	115	1	F 00Y 265 247	116	1
F 00Y 265 065	32	1	F 00Y 265 125	187	1	F 00Y 265 183	167	1	F 00Y 265 247	168	1
F 00Y 265 066	32	1	F 00Y 265 126	192	1	F 00Y 265 184	115	1	F 00Y 265 248	111	1
F 00Y 265 067	32	1	F 00Y 265 129	203	5	F 00Y 265 184	167	1	F 00Y 265 248	114	1
F 00Y 265 068	32	1	F 00Y 265 130	203	5	F 00Y 265 185	115	1	F 00Y 265 248	116	1
F 00Y 265 069	32	1	F 00Y 265 131	204	5	F 00Y 265 185	167	1	F 00Y 265 248	168	1
F 00Y 265 070	32	1	F 00Y 265 132	205	3	F 00Y 265 186	115	1	F 00Y 265 252	253	75
F 00Y 265 071	32	1	F 00Y 265 133	209	5	F 00Y 265 186	167	1	F 00Y 265 255	31	1
F 00Y 265 072	32	1	F 00Y 265 134	211	5	F 00Y 265 187	115	1	F 00Y 265 256	33	10
F 00Y 265 073	32	1	F 00Y 265 135	220	5	F 00Y 265 187	167	1	F 00Y 265 257	33	10
F 00Y 265 074	32	1	F 00Y 265 136	221	5	F 00Y 265 188	116	1	F 00Y 265 258	33	10
F 00Y 265 075	32	1	F 00Y 265 137	221	5	F 00Y 265 188	168	1	F 00Y 265 275	25	1
F 00Y 265 076	32	1	F 00Y 265 138	221	5	F 00Y 265 189	116	1	F 00Y 265 276	135	20
F 00Y 265 077	32	1	F 00Y 265 139	222	2	F 00Y 265 189	168	1	F 00Y 265 311	135	1
F 00Y 265 078	32	1	F 00Y 265 140	135	1	F 00Y 265 190	116	1	F 00Y 265 312	135	20
F 00Y 265 079	32	1	F 00Y 265 141	216	5	F 00Y 265 190	168	1	F 00Y 265 343	32	1
F 00Y 265 080	32	1	F 00Y 265 144	28	1	F 00Y 265 191	116	1	F 00Y 265 344	32	1
F 00Y 265 081	32	1	F 00Y 265 145	28	1	F 00Y 265 191	168	1	F 00Y 265 345	32	1
F 00Y 265 082	32	1	F 00Y 265 152	209	5	F 00Y 265 192	116	1	F 00Y 265 346	32	1
F 00Y 265 083	33	10	F 00Y 265 154	211	5	F 00Y 265 192	168	1	F 00Y 265 347	32	1
F 00Y 265 084	33	10	F 00Y 265 155	111	1	F 00Y 265 198	117	1	F 00Y 265 348	110	11
F 00Y 265 085	33	10	F 00Y 265 156	113	1	F 00Y 265 198	169	1	F 00Y 265 348	244	11

\*Obsah balení



## Seznam objednacích čísel

Objednací číslo	Strana	v balě	Objednací číslo	Strana	v balě	Objednací číslo	Strana	v balě	Objednací číslo	Strana	v balě
F 00Y 265 351	33	30	F 00Y 265 440	43	1	F 00Y 265 595	47	1	F 00Y 265 683	48	1
F 00Y 265 352	33	30	F 00Y 265 441	43	1	F 00Y 265 617	116	1	F 00Y 265 683	170	1
F 00Y 265 353	33	30	F 00Y 265 442	43	1	F 00Y 265 617	168	1	F 00Y 265 684	48	1
F 00Y 265 354	33	30	F 00Y 265 443	43	1	F 00Y 265 618	39	1	F 00Y 265 684	170	1
F 00Y 265 355	33	30	F 00Y 265 444	43	1	F 00Y 265 619	39	1	F 00Y 265 685	48	1
F 00Y 265 356	33	30	F 00Y 265 445	43	1	F 00Y 265 620	39	1	F 00Y 265 685	170	1
F 00Y 265 357	33	30	F 00Y 265 446	43	1	F 00Y 265 621	39	1	F 00Y 265 686	48	1
F 00Y 265 358	33	30	F 00Y 265 447	43	1	F 00Y 265 622	39	1	F 00Y 265 686	170	1
F 00Y 265 359	33	30	F 00Y 265 448	43	1	F 00Y 265 623	39	1	F 00Y 265 687	48	1
F 00Y 265 360	33	25	F 00Y 265 449	43	1	F 00Y 265 624	39	1	F 00Y 265 687	170	1
F 00Y 265 361	33	25	F 00Y 265 450	43	1	F 00Y 265 636	273	120	F 00Y 265 688	48	1
F 00Y 265 382	122	-	F 00Y 265 451	43	1	F 00Y 265 643	254	24	F 00Y 265 688	170	1
F 00Y 265 383	46	1	F 00Y 265 452	43	1	F 00Y 265 644	164	1	F 00Y 265 689	48	1
F 00Y 265 384	46	1	F 00Y 265 453	43	1	F 00Y 265 645	164	1	F 00Y 265 689	170	1
F 00Y 265 385	46	1	F 00Y 265 454	43	1	F 00Y 265 646	164	1	F 00Y 265 690	48	1
F 00Y 265 386	46	1	F 00Y 265 455	43	1	F 00Y 265 647	164	1	F 00Y 265 690	170	1
F 00Y 265 387	46	1	F 00Y 265 456	43	1	F 00Y 265 648	164	1	F 00Y 265 691	48	1
F 00Y 265 388	46	1	F 00Y 265 457	43	1	F 00Y 265 649	164	1	F 00Y 265 691	170	1
F 00Y 265 389	46	1	F 00Y 265 458	43	1	F 00Y 265 650	164	1	F 00Y 265 692	48	1
F 00Y 265 390	46	1	F 00Y 265 459	43	1	F 00Y 265 651	164	1	F 00Y 265 692	170	1
F 00Y 265 391	46	1	F 00Y 265 460	43	1	F 00Y 265 652	164	1	F 00Y 265 693	48	1
F 00Y 265 392	46	1	F 00Y 265 461	43	1	F 00Y 265 653	164	1	F 00Y 265 693	170	1
F 00Y 265 393	46	1	F 00Y 265 462	43	1	F 00Y 265 654	164	1	F 00Y 265 694	48	1
F 00Y 265 394	46	1	F 00Y 265 463	43	1	F 00Y 265 655	164	1	F 00Y 265 694	170	1
F 00Y 265 395	46	1	F 00Y 265 464	43	1	F 00Y 265 656	164	1	F 00Y 265 695	48	1
F 00Y 265 396	46	1	F 00Y 265 465	43	1	F 00Y 265 657	164	1	F 00Y 265 695	170	1
F 00Y 265 397	46	1	F 00Y 265 466	43	1	F 00Y 265 658	164	1	F 00Y 265 696	49	1
F 00Y 265 398	46	1	F 00Y 265 467	43	1	F 00Y 265 659	164	1	F 00Y 265 696	171	1
F 00Y 265 399	267	31	F 00Y 265 468	43	1	F 00Y 265 660	164	1	F 00Y 265 697	49	1
F 00Y 265 403	32	1	F 00Y 265 469	43	1	F 00Y 265 661	164	1	F 00Y 265 697	171	1
F 00Y 265 404	32	1	F 00Y 265 470	43	1	F 00Y 265 662	164	1	F 00Y 265 698	49	1
F 00Y 265 405	32	1	F 00Y 265 471	43	1	F 00Y 265 663	164	1	F 00Y 265 698	171	1
F 00Y 265 406	32	1	F 00Y 265 472	43	1	F 00Y 265 664	164	1	F 00Y 265 699	49	1
F 00Y 265 407	32	1	F 00Y 265 473	43	1	F 00Y 265 665	164	1	F 00Y 265 699	171	1
F 00Y 265 408	32	1	F 00Y 265 474	43	1	F 00Y 265 666	164	1	F 00Y 265 700	49	1
F 00Y 265 409	32	1	F 00Y 265 475	43	1	F 00Y 265 667	165	3	F 00Y 265 700	171	1
F 00Y 265 410	32	1	F 00Y 265 476	43	1	F 00Y 265 667	248	3	F 00Y 265 701	49	1
F 00Y 265 411	32	1	F 00Y 265 477	43	1	F 00Y 265 668	165	1	F 00Y 265 701	171	1
F 00Y 265 412	32	1	F 00Y 265 478	43	1	F 00Y 265 668	248	1	F 00Y 265 702	49	1
F 00Y 265 422	42	1	F 00Y 265 479	43	1	F 00Y 265 670	163	1	F 00Y 265 702	171	1
F 00Y 265 423	42	1	F 00Y 265 480	43	1	F 00Y 265 671	163	1	F 00Y 265 703	49	1
F 00Y 265 424	42	1	F 00Y 265 481	43	1	F 00Y 265 672	163	1	F 00Y 265 703	171	1
F 00Y 265 425	42	1	F 00Y 265 482	43	1	F 00Y 265 673	163	1	F 00Y 265 704	49	1
F 00Y 265 428	42	1	F 00Y 265 483	43	1	F 00Y 265 674	163	1	F 00Y 265 704	171	1
F 00Y 265 429	42	1	F 00Y 265 484	43	1	F 00Y 265 675	163	1	F 00Y 265 705	49	1
F 00Y 265 430	42	1	F 00Y 265 485	43	1	F 00Y 265 676	163	3	F 00Y 265 705	171	1
F 00Y 265 431	42	1	F 00Y 265 486	43	1	F 00Y 265 676	247	3	F 00Y 265 706	49	1
F 00Y 265 433	42	1	F 00Y 265 487	43	1	F 00Y 265 677	256	100	F 00Y 265 706	171	1
F 00Y 265 434	42	1	F 00Y 265 488	43	1	F 00Y 265 680	48	1	F 00Y 265 707	49	1
F 00Y 265 435	43	1	F 00Y 265 489	43	1	F 00Y 265 680	170	1	F 00Y 265 707	171	1
F 00Y 265 436	43	1	F 00Y 265 490	43	1	F 00Y 265 681	48	1	F 00Y 265 708	49	1
F 00Y 265 437	43	1	F 00Y 265 491	43	1	F 00Y 265 681	170	1	F 00Y 265 708	171	1
F 00Y 265 438	43	1	F 00Y 265 578	209	5	F 00Y 265 682	48	1	F 00Y 265 709	49	1
F 00Y 265 439	43	1	F 00Y 265 579	211	5	F 00Y 265 682	170	1	F 00Y 265 709	171	1



## Seznam objednacích čísel

Objednací číslo	Strana	v balě	Objednací číslo	Strana	v balě	Objednací číslo	Strana	v balě	Objednací číslo	Strana	v balě
F 00Y 265 710	49	1	F 00Y 265 744	50	12	F 00Y 265 792	150	1	F 00Y 266 001	35	1
F 00Y 265 710	171	1	F 00Y 265 744	172	12	F 00Y 265 793	150	1	F 00Y 266 002	36	1
F 00Y 265 711	49	1	F 00Y 265 745	50	12	F 00Y 265 794	150	1	F 00Y 266 029	36	1
F 00Y 265 711	171	1	F 00Y 265 745	172	12	F 00Y 265 795	151	1	F 00Y 266 033	36	1
F 00Y 265 712	49	1	F 00Y 265 746	50	13	F 00Y 265 796	151	1	F 00Y 266 034	36	1
F 00Y 265 712	171	1	F 00Y 265 746	172	13	F 00Y 265 797	151	1	F 00Y 266 035	36	1
F 00Y 265 713	49	1	F 00Y 265 747	50	14	F 00Y 265 798	151	1	F 00Y 266 045	36	1
F 00Y 265 713	171	1	F 00Y 265 747	172	14	F 00Y 265 799	151	1	F 00Y 266 048	36	1
F 00Y 265 714	49	1	F 00Y 265 748	267	13	F 00Y 265 800	151	1	F 00Y 266 109	37	1
F 00Y 265 714	171	1	F 00Y 265 749	31	1	F 00Y 265 801	151	1	F 00Y 266 128	38	10
F 00Y 265 715	49	1	F 00Y 265 753	33	10	F 00Y 265 802	152	1	F 00Y 266 150	20	1
F 00Y 265 715	171	1	F 00Y 265 754	33	10	F 00Y 265 803	152	1	F 00Y 266 151	20	1
F 00Y 265 716	49	1	F 00Y 265 755	33	10	F 00Y 265 804	152	1	F 00Y 266 152	20	1
F 00Y 265 716	171	1	F 00Y 265 756	32	1	F 00Y 265 805	152	1	F 00Y 266 153	20	1
F 00Y 265 717	49	1	F 00Y 265 757	32	1	F 00Y 265 806	152	1	F 00Y 266 154	20	1
F 00Y 265 717	171	1	F 00Y 265 758	32	1	F 00Y 265 807	152	1	F 00Y 266 155	20	1
F 00Y 265 718	49	1	F 00Y 265 759	32	1	F 00Y 265 808	152	1	F 00Y 266 156	20	1
F 00Y 265 718	171	1	F 00Y 265 760	32	1	F 00Y 265 809	155	1	F 00Y 266 157	20	1
F 00Y 265 719	49	1	F 00Y 265 761	50	15	F 00Y 265 810	155	1	F 00Y 266 158	20	1
F 00Y 265 719	171	1	F 00Y 265 761	172	15	F 00Y 265 811	155	1	F 00Y 266 159	20	1
F 00Y 265 720	49	1	F 00Y 265 762	50	16	F 00Y 265 812	156	1	F 00Y 266 160	20	1
F 00Y 265 720	171	1	F 00Y 265 762	172	16	F 00Y 265 813	156	1	F 00Y 266 161	20	1
F 00Y 265 721	30	1	F 00Y 265 763	50	17	F 00Y 265 814	156	1	F 00Y 266 162	20	1
F 00Y 265 722	30	1	F 00Y 265 763	172	17	F 00Y 265 815	157	1	F 00Y 266 163	20	1
F 00Y 265 723	30	1	F 00Y 265 764	134	1	F 00Y 265 817	67	19	F 00Y 266 164	20	1
F 00Y 265 724	30	1	F 00Y 265 765	134	1	F 00Y 265 817	240	19	F 00Y 266 165	21	1
F 00Y 265 725	30	1	F 00Y 265 766	134	1	F 00Y 265 818	68	25	F 00Y 266 166	21	1
F 00Y 265 726	30	1	F 00Y 265 767	134	3	F 00Y 265 818	238	25	F 00Y 266 167	21	1
F 00Y 265 727	30	1	F 00Y 265 767	246	3	F 00Y 265 819	63	19	F 00Y 266 168	21	1
F 00Y 265 728	30	1	F 00Y 265 768	50	18	F 00Y 265 819	237	19	F 00Y 266 169	21	1
F 00Y 265 729	30	1	F 00Y 265 768	172	18	F 00Y 265 820	60	19	F 00Y 266 170	21	1
F 00Y 265 730	30	1	F 00Y 265 769	80	1	F 00Y 265 820	236	19	F 00Y 266 171	21	1
F 00Y 265 731	30	1	F 00Y 265 770	80	1	F 00Y 265 821	76	25	F 00Y 266 172	21	1
F 00Y 265 732	30	1	F 00Y 265 771	80	1	F 00Y 265 821	240	25	F 00Y 266 173	21	1
F 00Y 265 734	49	5	F 00Y 265 772	80	1	F 00Y 265 822	68	25	F 00Y 266 174	21	1
F 00Y 265 734	171	5	F 00Y 265 773	153	1	F 00Y 265 822	238	25	F 00Y 266 175	21	1
F 00Y 265 735	49	5	F 00Y 265 774	153	1	F 00Y 265 823	63	25	F 00Y 266 176	21	1
F 00Y 265 735	171	5	F 00Y 265 775	153	1	F 00Y 265 823	237	25	F 00Y 266 177	21	1
F 00Y 265 736	49	6	F 00Y 265 776	153	1	F 00Y 265 824	60	25	F 00Y 266 184	21	5
F 00Y 265 736	171	6	F 00Y 265 777	154	1	F 00Y 265 824	236	25	F 00Y 266 184	233	5
F 00Y 265 737	49	7	F 00Y 265 778	154	1	F 00Y 265 832	265	18	F 00Y 266 185	21	7
F 00Y 265 737	171	7	F 00Y 265 779	154	1	F 00Y 265 833	265	18	F 00Y 266 185	233	7
F 00Y 265 738	49	8	F 00Y 265 780	154	1	F 00Y 265 834	266	33	F 00Y 266 186	27	1
F 00Y 265 738	171	8	F 00Y 265 781	149	1	F 00Y 265 836	137	1	F 00Y 266 187	27	1
F 00Y 265 739	50	9	F 00Y 265 782	149	1	F 00Y 265 837	137	1	F 00Y 266 188	27	1
F 00Y 265 739	172	9	F 00Y 265 783	149	1	F 00Y 265 838	137	1	F 00Y 266 189	27	1
F 00Y 265 740	50	10	F 00Y 265 784	149	1	F 00Y 265 839	137	1	F 00Y 266 190	27	1
F 00Y 265 740	172	10	F 00Y 265 785	149	1	F 00Y 265 840	137	1	F 00Y 266 191	27	1
F 00Y 265 741	50	11	F 00Y 265 786	149	1	F 00Y 265 841	137	1	F 00Y 266 192	27	1
F 00Y 265 741	172	11	F 00Y 265 787	149	1	F 00Y 265 842	137	1	F 00Y 266 193	28	1
F 00Y 265 742	50	11	F 00Y 265 788	150	1	F 00Y 265 843	137	1	F 00Y 266 194	28	1
F 00Y 265 742	172	11	F 00Y 265 789	150	1	F 00Y 265 844	137	1	F 00Y 266 195	28	1
F 00Y 265 743	50	11	F 00Y 265 790	150	1	F 00Y 265 845	137	1	F 00Y 266 196	28	1
F 00Y 265 743	172	11	F 00Y 265 791	150	1	F 00Y 266 000	35	1	F 00Y 266 197	28	1

## Seznam objednacích čísel

Objednací číslo	Strana	v balbě	Objednací číslo	Strana	v balbě	Objednací číslo	Strana	v balbě	Objednací číslo	Strana	v balbě
F 00Y 266 198	28	1									
F 00Y 266 199	28	1									
F 00Y 266 200	28	1									
F 00Y 266 201	28	1									
F 00Y 266 202	28	1									
F 00Y 266 203	28	1									
F 00Y 266 204	28	1									
F 00Y 266 205	28	1									
F 00Y 424 509	187	1									







A series of horizontal lines for writing notes, filling the majority of the page.





A series of horizontal lines for writing notes, filling the majority of the page.

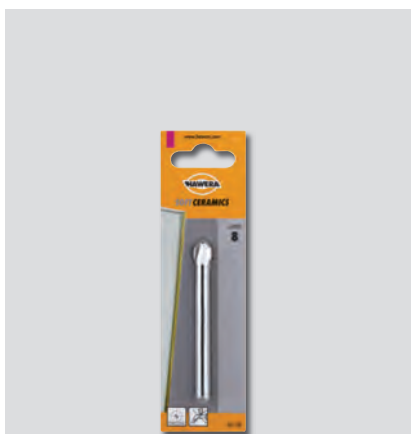

**A1** Plastový závěs s eurootvorem**A2** Plastový závěs s jiným zavěšením**B1** Tight pack s eurootvorem**B2** Tight pack s kruhovým otvorem**C** Plastový obal s kruhovým otvorem**D** Plastový obal s nálepkou a eurootvorem**E** Plastový obal s nálepkou a kruhovým otvorem**F** Plastový obal s nálepkou bez zavěšení**G** Sklápěcí průhledný obal se základací kartou a eurootvorem**H** Blistr s kartonem a eurootvorem**I** Potišťené kartonové balení s eurootvorem**K** Dřevěná kazeta